

CENTEK®

СТ-1457

СЕРИЯ СТ

ПАРОВАРКА
ҚОС ҚАЗАНДЫҚ
BUG' QASQON
ՇՈԳԵԽԱՇԻՉ
КОШ КАЗАН
STEAM COOKER

РУКОВОДСТВО ПОЛЬЗОВАТЕЛЯ
НҰСҚАУЛЫ ПАЙДАЛАНУШЫ
QOIDA USER
ՕԳՏԱԳՈՐԾՈՂԻ ԶԵՌՆԱՐԿԸ
КОЛДОНУУЧУН ЖЕТЕКЧИЛИГИ
INSTRUCTION MANUAL



РУССКИЙ

Уважаемый потребитель!

**Благодарим Вас за выбор продукции ТМ СЕНТЕК.
Мы гарантируем, что наша продукция отвечает всем необходимым требованиям по качеству и безопасности при использовании в соответствии с настоящей инструкцией.
Желаем Вам приятного пользования!**

НАЗНАЧЕНИЕ ПРИБОРА: для приготовления пищи на пару.

Пароварка является бытовым прибором и не предназначена для использования в промышленных целях!

Данный прибор предназначен для использования в бытовых и аналогичных условиях, в частности:

- в кухонных зонах для персонала в магазинах, офисах и прочих производственных условиях;
- на сельскохозяйственных фермах;
- клиентами в гостиницах, отелях и прочей инфраструктуре жилого типа;
- в частных пансионатах.

1. МЕРЫ БЕЗОПАСНОСТИ

Приобретенный вами прибор соответствует всем официальным стандартам безопасности, применимым к электроприборам в Российской Федерации. Во избежание возникновения ситуаций, опасных для жизни и здоровья, а также преждевременного выхода прибора из строя необходимо строго соблюдать перечисленные ниже условия:

1. Внимательно ознакомьтесь с данным руководством перед началом эксплуатации.
2. Сохраняйте настоящее руководство.
3. Перед подключением прибора к электросети проверьте, совпадает ли ее напряжение с номинальным напряжением питания прибора (см. технические характеристики). Не используйте переходники, во избежание возникновения пожара. Используйте удлинитель, рассчитанный на потребляемую мощность прибора. Подключайте прибор только к розеткам, имеющим заземление.
4. Запрещается использовать принадлежности и запасные части других изготовителей. В случае использования таких деталей гарантия изготовителя аннулируется.

5. Запрещается использовать прибор при повреждении сетевого шнура, вилки и других частей прибора.
6. При повреждении сетевого шнура его необходимо заменить. Извлекайте сетевой шнур сухими руками, удерживая его за вилку, а не за провод. Не протягивайте шнур электропитания в дверных проемах или вблизи источников тепла. Следите, чтобы сетевой шнур не перекручивался и не перегибался, не соприкасался с острыми предметами. Случайное повреждение сетевого шнура может привести к неполадкам, которые не соответствуют условиям гарантии, а также к поражению электрическим током.
7. Во время первого использования может появиться легкий неприятный запах, который исчезнет после нескольких раз использования, что объясняется возможным наличием остатков масел и других веществ на внутренней поверхности и нагревательных элементах.
8. Будьте внимательны, во время использования прибора его корпус, чаши, чаша-рисоварка и крышка могут быть очень горячими. Используйте специальные прихватки или рукавицы, чтобы извлечь посуду. Будьте осторожны при открывании крышки, опасайтесь горячего пара.
9. Не наклоняйтесь над прибором; остерегайтесь попадания горячего пара на лицо, руки и другие части тела.
10. Возможен выброс пара. Не помещайте прибор рядом с занавесками, под полками или стенными шкафчиками, а также возле предметов, которые могут быть повреждены выбросом пара.
11. Не накрывайте прибор; не размещайте ничего на его поверхности.
12. После использования отключите вилку от электрической сети и проследите, чтобы она не находилась непосредственно на пароварке, вблизи огня или воды.
13. Не позволяйте детям играть с прибором. Не оставляйте прибор без присмотра.
14. Запрещается погружать базовый блок прибора в воду или помещать его под струю воды!
15. Ни в коем случае не разрешается использовать бытовой прибор лицам с пониженным восприятием органов чувств или душевнобольным!
16. Если появился дым, сначала выключите прибор, затем отсоедините его от электрической сети.

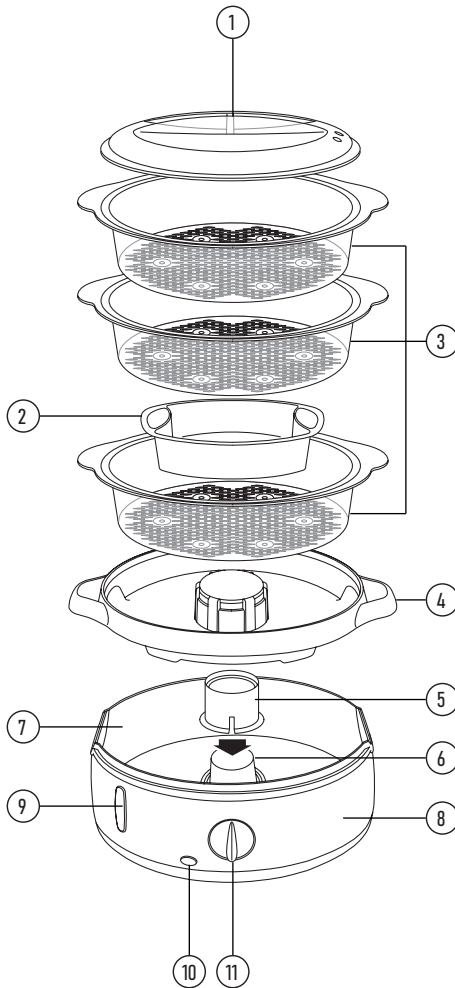

17. Запрещены самостоятельный ремонт прибора или внесение изменений в его конструкцию. Ремонт прибора должен производиться исключительно специалистом авторизованного сервисного центра.
18. Особые условия по перевозке (транспортировке), реализации: нет.
19. Будьте осторожны: при работе прибора температура доступных поверхностей может быть высокой. Не дотрагивайтесь до горячих поверхностей.
20. Прибор не предназначен для работы от внешнего таймера или отдельной системы дистанционного управления.
21. Не допускайте попадания влаги на шнур питания, вилку и электрические контакты!
22. Использование прибора не в соответствии с инструкцией может привести к травме!
23. Прибор предназначен для использования только со штатной подставкой.
24. Использовать прибор только с надлежащим соединителем.
25. Если вы желаете передать прибор для использования другому лицу, пожалуйста, передавайте его вместе с настоящей инструкцией.

ВНИМАНИЕ! Поверхность нагревательного элемента остается горячей после завершения работы прибора.

2. ОПИСАНИЕ ПРИБОРА

- | | |
|--------------------|---------------------------|
| 1. Крышка | 6. Нагревательный элемент |
| 2. Чаша-рисоварка | 7. Резервуар для воды |
| 3. Чаши | 8. Базовый блок |
| 4. Поддон | 9. Окно уровня воды |
| 5. Трубка для пара | 10. Индикатор работы |
| | 11. Таймер |

3. КОМПЛЕКТНОСТЬ

- Базовый блок - 1 шт.
- Чаша - 3 шт.
- Чаша-рисоварка - 1 шт.
- Поддон - 1 шт.
- Крышка - 1 шт.
- Трубка для пара - 1 шт.
- Руководство по эксплуатации - 1 шт.

4. ПОРЯДОК РАБОТЫ

СБОРКА

- Разместите паровую трубку (5) вокруг нагревательного элемента (6) так, чтобы нагревательный элемент оказался в центре. Установите поддон (4) на базовый блок (8). Поддон имеет лишь одно положение установки, дающее доступ к панели управления. Поддон препятствует попаданию конденсата и пищевых соков на нагревательный элемент или в резервуар для воды. Ручки чаши пронумерованы цифрами 1, 2 и 3. Вы можете использовать 1, 2 или 3 чаши одновременно.
- Установите чашу 1 сверху на поддон. Положите продукты в чашу.
 - Установите чашу 2 сверху на чашу 1. Положите продукты в чашу.
 - Установите чашу 3 сверху на чашу 2. Положите продукты в чашу.
 - Закройте крышкой.

НАПОЛНЕНИЕ

Заполните резервуар для воды до максимального уровня (1,2 л). Этого количества воды хватит на 60 минут, что вполне достаточно для приготовления большинства продуктов. Ничего не добавляйте в воду. Приправы, маринады и пр. следует добавлять в продукты, но не в воду, предназначенную для парообразования. Добавки не будут выходить вместе с паром, а останутся в резервуаре, что может привести к разрушению его поверхности и к повреждению нагревательного элемента.

ПРИГОТОВЛЕНИЕ

- Вставьте вилку в розетку.
- Поверните таймер по часовой стрелке, установив необходимое время. Не пытайтесь повернуть его против часовой стрелки - так вы можете сломать таймер.
- Включится индикатор работы.
- Пар начнет заполнять чаши.
- Когда таймер вернется в положение «0», раздастся звуковой сигнал, и пароварка выключится.
- Для экстренной остановки прибора его необходимо выключить из розетки.

ПОСЛЕ ПРИГОТОВЛЕНИЯ

- Отключите прибор от электросети.
- Положите крышку на тарелку или поднос.
- Извлеките чаши и поставьте их на тарелки или подносы.
- Осторожно извлеките поддон - его горячее содержимое может привести к ожогу при попадании на кожу.
- Слейте воду в резервуаре через один из сливных носиков сбоку.

ВНИМАНИЕ! Предельно осторожно вынимайте паровые чаши. Никогда не вынимайте все чаши сразу. Снимайте чаши по одной, начиная с верхней. Используйте прихватки или рукавицы, во избежание ожогов от горячего пара.

ДОБАВЛЕНИЕ ВОДЫ

Если вода в приборе полностью выкипит, термостат отключит питание элемента. Лампочка погаснет, но таймер продолжит работу. Термостат будет периодически включаться и выключаться до тех пор, пока вы не добавите воды, или пока таймер не вернется в положение «0» и выключится. Отключите базовый блок от сети, дайте ему остыть несколько минут, затем долейте в резервуар воды и вновь запустите устройство. Рассчитывая необходимое время, примите во внимание уже прошедшее время готовки на пару и добавьте еще некоторое время, поскольку процесс готовки не прекращается сразу же после того, как выкипит вся вода.

РЕКОМЕНДАЦИИ И СОВЕТЫ

- Не беспокойтесь о том, что блюдо может быть переваренным - варка на пару является относительно мягким способом готовки.
- Чтобы обеспечить циркуляцию пара:
 - а) Не размещайте продукты в чаше слишком плотно.
 - б) По возможности располагайте продукты в один слой.
 - в) Оставьте просветы между кусочками.
 - г) Укладывая продукты слоями, оставляйте в каждом слое промежутки между кусочками, чтобы обеспечить циркуляцию пара между слоями.
 - Следите за тем, чтобы в окне всегда был виден уровень воды.

- Никогда не снимайте крышку во время работы пароварки.
- Выкладывайте продукты в один слой.
- Нарезка продуктов на одинаковые кусочки обеспечивает более равномерную обработку паром.
- При долгом приготовлении помешайте продукты в середине цикла для более равномерной обработки паром.
- Продукты, которые требуют больше времени для приготовления, следует поместить в нижние чаши.
- Продукты, которые требуют более слабой обработки паром или меньше времени для приготовления, следует поместить в верхние чаши.
- Наиболее подходящее время для приготовления ваших любимых продуктов или сочетаний продуктов определяется опытным путем.
- Для приготовления продуктов в соусе или в жидкости используйте чашу-рисоварку.
- С птицы или рыбы может капать сок, передавая запахи. Во избежание этого, заворачивайте куски мяса в фольгу.
- Не используйте уже раскрытые мидии. Пропаривайте их до полного раскрытия; нераскрывшиеся выбрасывайте.
- Готовьте мясо, птицу и продукты их переработки (фарш, рубленые бифштексы и др.) до тех пор, пока выделяемый сок не станет прозрачным. Готовьте рыбу до тех пор, пока мякоть не станет полностью матовой.
- Листовые овощи должны готовиться минимальное время, чтобы оставаться свежими и хрустящими. Процесс готовки овощей можно остановить путем их погружения в ледяную воду.

5. УХОД ЗА ПРИБОРОМ

1. Отключите прибор и дайте ему остыть перед чистой или хранением.
2. Вытрите наружную и внутреннюю поверхность блока влажной тряпкой.
3. Съемные детали можно мыть в посудомоечной машине.
4. Экстремальная среда внутри прибора может влиять на его покрытие. Повреждения могут быть только внешними, не влияющими на работу прибора.

УДАЛЕНИЕ НАКИПИ

Со временем на пароварке могут образоваться минеральные отложения, которые ухудшают ее работу. Рекомендуется удалять эту накипь каждые 3 месяца. Приготовьте примерно 1 литр раствора для удаления накипи, следуя инструкциям производителя. Залейте раствор в резервуар для воды. Установите паровую трубку, поддон, одну чашу и крышку. Включите пароварку на 25 минут. Отсоедините прибор от сети и дайте ему полностью остыть. Вылейте раствор для удаления накипи.

6. ТЕХНИЧЕСКИЕ ХАРАКТЕРИСТИКИ

- Номинальное напряжение: 220-240 В ~50/60 Гц
- Номинальная мощность: 720-800 Вт
- Максимальный объем: 9 л

7. УТИЛИЗАЦИЯ

Прибор по окончании срока службы может быть утилизирован отдельно от обычного бытового мусора. Его можно сдать в специальный пункт приема электронных приборов и электроприборов на переработку.

8. ИНФОРМАЦИЯ О СЕРТИФИКАЦИИ, ГАРАНТИЙНЫЕ ОБЯЗАТЕЛЬСТВА

Товар сертифицирован в соответствии с законом «О защите прав потребителей». Этот прибор соответствует всем официальным национальным стандартам безопасности, применимым к электроприборам в Российской Федерации. Установленный производителем в порядке п. 2 ст. 5 Федерального закона РФ «О защите прав потребителей» срок службы для данного изделия составляет 5 лет с даты реализации конечному потребителю при условии, что изделие используется в строгом соответствии с настоящей инструкцией по эксплуатации и применимыми техническими стандартами. По окончании срока службы обратитесь в ближайший авторизованный сервисный центр для получения рекомендаций по дальнейшей эксплуатации прибора. Дата производства изделия указана в серийном номере (2 и 3 знаки – год, 4 и 5 знаки – месяц производства). При возникновении вопросов по обслуживанию прибора или в случае его неисправности обратитесь в авторизованный сервисный центр TM CENTER. Адрес центра можно найти на сайте <https://centek.ru/servis>. Способы связи с сервисной поддержкой: тел: +7 (988) 24-00-178, VK: vk.com/centek_krd. Генеральный сервисный центр ООО

«Ларина-Сервис», г. Краснодар. Тел.: +7 (861) 991-05-42. Названия организации, принимающей претензии в Казахстане: TOO «Moneyto», г. Астана, ул. Жанибека Тархана, д. 9, крыльцо 5. Тел.: +7 (707) 858-65-29, +7 (701) 340-09-57.

Продукция имеет сертификат соответствия.



9. ИНФОРМАЦИЯ О ПРОИЗВОДИТЕЛЕ, ИМПОРТЕРЕ

Импортер: ООО «Ларина-Электроникс». Адрес: Россия, 350080, г. Краснодар, ул. Демуса, 14. Тел.: +7 (861) 2-600-900.

УВАЖАЕМЫЙ ПОТРЕБИТЕЛЬ!

Срок гарантии на все приборы 12 месяцев с даты реализации конечному потребителю. Данным гарантийным талоном производитель подтверждает исправность данного прибора и берет на себя обязательство по бесплатному устранению всех неисправностей, возникших по вине производителя.

УСЛОВИЯ ГАРАНТИЙНОГО ОБСЛУЖИВАНИЯ

1. Гарантия действует при соблюдении следующих условий оформления:

- правильное и четкое заполнение оригинального гарантийного талона изготовителя с указанием наименования модели, ее серийного номера, даты продажи, при наличии печати фирмы-продавца и подписи представителя фирмы-продавца в гарантийном талоне, печатей на каждом отрывном купоне, подписи покупателя.

Производитель оставляет за собой право на отказ в гарантийном обслуживании в случае непредоставления вышеуказанных документов, или если информация в них будет неполной, неразборчивой, противоречивой.

2. Гарантия действует при соблюдении следующих условий эксплуатации:

- использование прибора в строгом соответствии с инструкцией по эксплуатации;
 - соблюдение правил и требований безопасности.
3. Гарантия не включает в себя периодическое обслуживание, чистку, установку, настройку прибора на дому у владельца.
 4. Случаи, на которые гарантия не распространяется:
 - механические повреждения;
 - естественный износ прибора;

- несоблюдение условий эксплуатации или ошибочные действия владельца;
- неправильная установка, транспортировка;
- стихийные бедствия (молния, пожар, наводнение и др.), а также другие причины, независимые от продавца и изготовителя;
- попадание внутрь прибора посторонних предметов, жидкостей, насекомых;
- ремонт или внесение конструктивных изменений неуполномоченными лицами;
- использование прибора в профессиональных целях (нагрузка превышает уровень бытового применения), подключение прибора к питающим телекоммуникационным и кабельным сетям, не соответствующим Государственным техническим стандартам;
- выход из строя перечисленных ниже принадлежностей изделия, если их замена предусмотрена конструкцией и не связана с разборкой изделия:

а) пульты дистанционного управления, аккумуляторные батареи, элементы питания (батарейки), внешние блоки питания и зарядные устройства;

б) расходные материалы и аксессуары (упаковка, чехлы, ремни, сумки, сетки, ножи, колбы, тарелки, подставки, решетки, вертелы, шланги, трубки, щетки, насадки, пылесборники, фильтры, поглотители запаха);

- для приборов, работающих от батареек, – работа с неподходящими или истощенными батарейками;
- для приборов, работающих от аккумуляторов, – любые повреждения, вызванные нарушениями правил зарядки и подзарядки аккумуляторов.

5. Настоящая гарантия предоставляется изготовителем в дополнение к правам потребителя, установленным действующим законодательством, и ни в коей мере не ограничивает их.

6. Производитель не несет ответственности за возможный вред, прямо или косвенно нанесенный продукцией TM CENTEK людям, домашним животным, имуществу потребителя и/или иных третьих лиц в случае, если это произошло в результате несоблюдения правил и условий эксплуатации, установки изделия; умышенных и/или неосторожных действий (бездействий) потребителя и/или иных третьих лиц действия обстоятельств непреодолимой силы.

7. При обращении в сервисный центр прием изделия предоставляется только в чистом виде (на приборе не должно быть остатков продуктов питания, пыли и других загрязнений).

Производитель оставляет за собой право изменять дизайн и характеристики прибора без предварительного уведомления.

ҚАЗАҚ

Құрметті тұтынушы!

TM CENTEK өнімдерін таңдағаныңыз үшін рахмет. Біз кепілдік береміз мінсіз жұмыс істеуі осы бұйымдар сақтай отырып, оны пайдалану ережелері.

АСПАПТЫҢ АРНАЛУЫ: тағамды буда пісіруге арналған.

Бүіен пісіргіш-бұл тұрмыстық құрал және өнеркәсіптік мақсаттарда пайдалануға арналмаған!

Бұл құрылғы тұрмыстық және ұқсас жағдайларда қолдануға арналған, атап айтқанда:

- дүкендерде, кеңселерде және басқа да өндірістік жағдайларда персоналға арналған ас үй аймақтарында;
- ауыл шаруашылығы фермаларында;
- қонақ үйлердегі, мотельдердегі және басқа да тұрғын типті инфрақұрылымдардағы клиенттермен;
- жеке пансионаттарда.

1. ҚАУІПСІЗДІК ШАРАЛАРЫ

Сіз сатып алған құрылғы Ресей Федерациясындағы электр құрылғыларына қолданылатын барлық ресми қауіпсіздік стандарттарына сәйкес келеді.

Өмір мен денсаулыққа қауіпті жағдайлардың туындауын, сондай-ақ аспаптың мерзімінен бұрын істен шығуын болдырмау үшін төмендегі шарттарды қатаң сақтау қажет:

1. Пайдалану басталғанға дейін осы нұсқаулықты мұқият оқып шығыңыз.
2. Осы нұсқаулықты сақтаңыз.
3. Аспапты электр желісіне қосар алдында оның кернеуі аспапты қоректендірудің номиналды кернеуімен сәйкес келетіндігін тексеріңіз (техникалық сипаттаманы қараңыз). Пайдаланбаңыз өткізгіштер болдырмау үшін өрт. Құрылғының тұтынылатын қуатына арналған ұзартқышты қолданыңыз. Қосып, аспап тек розеткаларға бар жерге тұйықтау.
4. Басқа өндірушілердің керек-жарақтары мен қосалқы бөлшектерін пайдалануға тыйым салынады. Мұндай бөлшектерді пайдаланған жағдайда өндірушінің кепілдігі жойылады.
5. Құрылғыны желілік бау, шанышқы және аспаптың басқа бөлшектері зақымдалған кезде пайдалануға тыйым салынады.

6. Егер желілік сым зақымдалған болса, оны ауыстыру керек. Электр сымын құрғақ қолыңызбен алып тастаңыз, оны сымнан гөрі шанышқымен ұстаңыз. Электр қорек сымын есік ойықтарында немесе жылу көздерінің жанында собаңыз. Желілік сымның бұралмағанына және бүгілмейтініне, өткір заттармен жанаспайтынына көз жеткізіңіз. Желілік сымның кездейсоқ зақымдануы кепілдік шарттарына сәйкес келмейтін ақауларға, сондай-ақ электр тогына әкелуі мүмкін.
7. Алғашқы пайдалану кезінде аздап жағымсыз иіс пайда болуы мүмкін, ол бірнеше рет қолданғаннан кейін жоғалып кетуі мүмкін, бұл ішкі бетінде және жылыту элементтерінде майлар мен басқа заттардың болуы мүмкін.
8. Құрылғыны пайдалану кезінде оның корпусы, тостағаны, күріш пісіретін тостаған мен қақпағы өте ыстық болуы мүмкін. Ыдыс-аяқты алу үшін арнайы қапсырмаларды немесе қолғаптарды қолданыңыз. Қақпақты ашқан кезде абай болыңыз; ыстық бұдан сақ болыңыз.
9. Аспаптың үстіне сүйенбеңіз; ыстық бұдың бетке, қолға және дененің басқа бөліктеріне тиюінен сақ болыңыз.
10. Мүмкін шығарынды бу. Құрылғыны перделердің жанына, сөрелердің немесе қабырға шкафтарының астына, сондай-ақ бұдың шығарылуымен зақымдалуы мүмкін заттардың жанына қоймаңыз.
11. Құрылғыны жаппаңыз; оның бетіне ештеңе қоймаңыз.
12. Пайдаланғаннан кейін ашаны электр желісінен ажыратыңыз және ол тікелей қос қазандықта, оттың немесе судың жанында болмауын қадағалаңыз.
13. Балаларға құрылғымен ойнауға жол бермеңіз. Құрылғыны қараусыз қалдырмаңыз.
14. Аспаптың негізгі блогын суға батыруға немесе оны су ағынының астына қоюға тыйым салынады!
15. Ешқандай жағдайда сенсорлық немесе психикалық ауруға шалдыққан адамдарға тұрмыстық техниканы қолдануға рұқсат етілмейді!
16. Егер түтін пайда болса, алдымен құрылғыны өшіріңіз, содан кейін оны электр желісінен ажыратыңыз.
17. Құрылғыны өздігінен жөндеуге немесе оның дизайнына өзгерістер енгізуге тыйым салынады. Аспапты жөндеуді тек қана уәкілетті сервисті орталығының маманы жүргізуі тиіс.
18. Тасымалдау (тасу), сату бойынша ерекше шарттар жоқ.

19. Сақ болыңыз: құрылғыны пайдалану кезінде қол жетімді беттердің температурасы жоғары болуы мүмкін. Ыстық беттерге тигізбеңіз.
20. Құрылғы сыртқы таймерден немесе бөлек қашықтан басқару жүйесінен жұмыс істеуге арналмаған.
21. Қуат сымын, ашаны және электр түйіспелерін ылғалдан қорғаңыз!
22. Құрылғыны нұсқаулыққа сәйкес емес қолдану жарақатқа әкелуі мүмкін!
23. Құрылғы тек берілген тіреуішпен бірге пайдалануға арналған.
24. Құрылғыны тек дұрыс қосқышпен қолданыңыз.
25. Егер сіз құралды пайдалану үшін басқа тұлғаға тапсырғыңыз келсе, оны осы нұсқаулықпен бірге жіберіңіз.

НАЗАР! Құрылғының жұмысы аяқталғаннан кейін қыздыру элементінің беті ыстық болып қалады.

2. ҚҰРАЛДЫҢ СИПАТТАМАСЫ

1. Қақпақ
2. Күріш пісіретін ыдыс
3. Тостаған
4. Табандық
5. Бу түтігі
6. Жылыту элементі
7. Су ыдысы
8. Базалық блок
9. Су деңгейінің терезесі
10. Жұмыс индикаторы
11. Таймер

3. ЖИЫНТЫҒЫ

- Базалық блок - 1 дана
- Тостаған - 3 дана
- Күріш пісіретін ыдыс - 1 дана
- Паллет - 1 дана
- Қақпақ - 1 дана
- Бу түтігі - 1 дана
- Пайдалану жөніндегі нұсқаулық - 1 дана

4. ҚҰРЫЛҒЫНЫ КҮТҮ

1. Құрылғыны ажыратып, тазалау немесе сақтау алдында суытыңыз.
2. Блоктың сыртқы және ішкі бетін дымқыл шүберекпен сүртіңіз.
3. Алынбалы бөлшектерді ыдыс жуғышта жууға болады.
4. Құрылғының ішіндегі экстремалды орта оның жабылуына әсер етуі мүмкін. Зақым құрылғының жұмысына әсер етпейтін сыртқы ғана болуы мүмкін.

ҚАҚ КЕТПҮ

Уақыт өте келе, қос қазандықта минералды шөгінділер пайда болуы мүмкін, бұл оның жұмысын нашарлатады. Бұл масштабты әр 3 ай сайын алып тастау ұсынылады. Өндірушінің нұсқауларына сәйкес шамамен 1 литр қақтан тазарту ерітіндісін дайындаңыз. Ерітіндіні су ыдысына құйыңыз. Бу түтігін, паллетті, бір тостағанды және қақпақты орнатыңыз. Қос қазандықты 25 минутқа қосыңыз. Ажыратыңыз да, аспап желіден беріңіз толығымен өшіру суыт. Масштабты кетіру үшін ерітіндіні құйыңыз. Тек суды пайдаланып, 1-4 қадамдарды қайталаңыз. Масштабты кетіру үшін ерітіндінің барлық іздері толығымен жойылғанша қайталаңыз. Барлық алынбалы бөліктерді жылы сабынды сумен немесе жоғарғы тордағы ыдыс жуғышта жуыңыз

5. ТЕХНИКАЛЫҚ СИПАТТАМАЛАРЫ

- Номиналды көрнеу: 220-240 В - 50/60 Гц
- Номиналды қуаты: 720-800 Вт
- Максималды көлемі: 9 л

6. ҚҰРАЛДЫ КӘДЕГЕ ЖАРАТУ

Аспап қызмет ету мерзімі аяқталғаннан кейін әдеттегі тұрмыстық қоқыстардан бөлек кәдеге жаратылуы мүмкін. Оны Электрондық аспаптар мен электр құралдарын қайта өңдеуге арнайы қабылдау пунктіне тапсыруға болады.

7. СЕРТИФИКАТТАУ ТУРАЛЫ АҚПАРАТ, КЕПІЛДІК МІНДЕТТЕМЕЛЕР

Осы бұйым үшін қызмет ету мерзімі бұйым осы пайдалану жөніндегі нұсқаулыққа және қолданылатын техникалық стандарттарға қатаң сәйкестікте пайдаланылған жағдайда, соңғы тұтынушыға сату күнінен бастап 5 жылдық құрайды. Қызмет мерзімі аяқталғаннан кейін аспапты одан әрі пайдалану бойынша ұсыныстар алу үшін жақын маңдағы авторландырылған сервис орталығына хабарласыңыз. Бұйымның шығарылған күні сериялық нөмірде көрсетілген (2 және 3 белгілер – жылы, 4 және 5 белгілер – Өндіріс айы). Аспапқа қызмет көрсету бойынша мәселелер туындағанда немесе аспап бұзылса, CENTEK сауда маркасының авторландырылған сервис орталығына хабарласыңыз. Орталықтың мекенжайын <https://centek.ru/servis> сайтынан табуға болады.

Сервистік қолдау көрсету орталығымен байланыс жасау жолдары: тел: +7 (988) 24-00-178, VK: vk.com/centek_krd. «Ларина-Сервис» ЖШҚ бас сервис орталығы, Краснодар қ. Тел.: +7 (861) 991-05-42. Қазақстандағы талаптар қабылдау ұйымының аталымы: «Mooneytor» ЖШС, Астана қаласы, Жәнібек Тархан к., 9-үй, 5-қанат. Тел.: +7 (707) 858-65-29, +7 (701) 340-09-57.

Өнімнің сәйкестік сертификаты бар.



8. ӨНДІРУШІ ЖӘНЕ ИМПОРТТАУШЫ

Импорттаушы: 000 «Ларина-Электроникс». Мекенжайы: Ресей, 350080, г. Краснодар, ул. Демуса, 14. Тел.: +7 (861) 2-600-900.

ҚҰРМЕТТІ ТҰТЫНУШЫ!

Барлық аспаптарға кепілдік мерзімі соңғы тұтынушыға сату күнінен бастап 12 ай. Осы кепілдік талонымен өндіруші осы құралдың жарамдылығын растайды және өндірушінің кінәсінен туындаған барлық ақауларды тегін жою бойынша міндеттемені өзіне алады.

КЕПІЛДІК ҚЫЗМЕТ КӨРСЕТУ ШАРТТАРЫ:

1. Кепілдік келесі ресімдеу шарттары сақталған жағдайда жарамды:

- үлгінің атауы, оның сериялық нөмірі, сату күні көрсетілген дайындаушының түпнұсқалық кепілдік талонын дұрыс және нақты толтыру, сатушы фирманың мөрі және кепілдік талондағы сатушы фирмасының өкілінің қолы, әрбір жыртылмалы купондағы мөрлер, сатып алушының қолы болған жағдайда.

Жоғарыда көрсетілген құжаттар ұсынылмаған жағдайда немесе олардағы ақпарат Толық емес, анық емес, қарама-қайшы болса, өндіруші кепілдік қызмет көрсетуден бас тарту құқығын өзіне қалдырады.

2. Кепілдік келесі пайдалану шарттары сақталған кезде жарамды:

- пайдалану нұсқаулығына қатаң сәйкес құралды пайдалану;
- қауіпсіздік ережелері мен талаптарын сақтау.

3. Кепілдік мерзімі үйінде мерзімді қызмет көрсетуді, тазалауды, орнатуды, құралды баптауды қамтымайды.

4. Кепілдік қолданылмайтын жағдайлар:

- механикалық зақым;
- құрылғының табиғи тозуы;

- пайдалану шарттарын сақтамау немесе иесінің қате әрекеттері;

- дұрыс орнату, тасымалдау;

- табиғи апаттар (найзағай, өрт, су тасқыны және т. б.), сондай-ақ сатушы мен дайындаушыға тәуелсіз басқа да себептер;

- аспаптың ішіне бөгде заттардың, сұйықтықтардың, жәндіктердің түсуі;

- өкілетті емес тұлғалардың конструктивтік ауыстыруларын жөндеуі немесе енгізуі;

- аспапты кәсіби мақсатта пайдалану (жүктеме тұрмыстық қолдану деңгейінен асып түседі), аспапты мемлекеттік техникалық стандарттарға сәйкес келмейтін қоректендіруші телекоммуникациялық және кабельдік желілерге қосу;

- бұйымның төменде санамаланған керек-жарақтарының істен шығуы, егер оларды ауыстыру конструкциямен көзделсе және бұйымды бөлшектеумен байланысты болмаса:

а) қашықтан басқару пульттері, аккумуляторлық батареялар, қуат беру элементтері (батареялар), сыртқы қуат беру блоктары және зарядтау құрылғылары;

б) шығыс материалдары мен аксессуарлары (буып-түю, қаптар, белдіктер, сөмкелер, торлар, пышақтар, қолбалар, тәрелкелер, тұғырлар, торлар, вертелалар, шлангілер, түтіктер, шеткалар, саптамалар, шаң жинағыштар, сүзгілер, иіс сіңіргіштер);

- батареялардан жұмыс істейтін аспаптар үшін-жарамсыз немесе сарқылған батареялармен жұмыс істеу;

- аккумуляторлардан жұмыс істейтін аспаптар үшін-аккумуляторларды зарядтау және зарядтау ережелерін бұзудан туындаған кез келген зақымданулар.

5. Осы кепілдікті өндіруші қолданыстағы заңнамада белгіленген тұтынушының құқықтарына қосымша береді және оларды ешбір дәрежеде шектемейді.

6. Өндіруші, егер бұл бұйымды пайдалану, орнату ережелері мен шарттарын сақтамау нәтижесінде болған жағдайда, адамдарға, Үй жануарларына, тұтынушының және/немесе өзге үшінші тұлғалардың мүлкіне тікелей немесе жанама келтірілген зиян үшін; тұтынушының және/немесе өзге үшінші тұлғалардың еңсерілмейтін күш жағдайларының қасақана және/немесе абайсызда әрекеттері (әрекетсіздігі) үшін жауапты болмайды.

7. Сервистік орталыққа жүгінген кезде бұйымды қабылдау тек таза күйінде ұсынылады (аспапта азық-түлік, шаң және басқа да ластанулар болмауы тиіс).

Өндіруші алдын ала ескертусіз аспаптың дизайны мен сипаттамаларын өзгертуге құқылы.

ENGLISH

Dear Customer,

**Thank You for purchasing a CENTEK brand product.
We guarantee flawless function of this item, provided the
guidelines of its operation are observed.**

PURPOSE OF THE APPLIANCE: for cooking with steam.

This device is intended for use in domestic and similar conditions, in particular:

- in kitchen areas for staff in shops, offices and other industrial conditions;
- on agricultural farms;
- clients in hotels, motels and other residential infrastructure;
- in private boarding houses.

1. SAFETY PRECAUTIONS

The following requirements should be strictly observed in order to avoid situations hazardous for human life and health, as well as premature failures of the appliance:

1. Carefully read the present manual prior to operating the appliance. 2. Retain the present manual.
3. Before connecting the appliance to the power supply grid, ensure that its specifications correspond to the nominal voltage of the appliance (see specifications). Do not use socket as these may be the cause of a fire. Use extension cables suitable for the power consumption of the appliance. Connect the appliance only to power sockets equipped with an earthing contact.
4. Do not use accessories and spare parts other than supplied by the Manufacturer. If such parts are used the Manufacturer's warranty will become void.
5. Do not operate the appliance if its power cable, plug and other parts are damaged.
6. A damaged power cable should be replaced. Pull the plug from the socket with dry hands, do not pull by the cable. Do not route the power cable through door openings and near heat sources. Ensure that the power cable is not twisted or entangled and does not contact sharp edges. Accidental damage to the power

cable may lead to malfunctions that do not comply with the guarantee terms, as well as to electric shock.

7. A slight unpleasant odor may occur during the first use; it will disappear after using the appliance several times and is caused by eventual residues of lubricants and other substances on internal surfaces and on heating elements.
8. Be careful as the housing of the appliance, the bowls, the rice bowl and the lid may get very hot during operation. Use mitts or oven gloves to remove the vessels. Be careful when opening the lid, as hot vapors will be discharged.
9. Do not lean over the appliance; avoid exposing your face, hands and other body parts to hot vapors.
10. Discharge of hot steam is possible. Do not place the appliance near curtains, under shelves and overhead cabinets, as well as near any objects that may get damaged by the discharge of steam.
11. Do not cover the appliance; do not place any objects on top of it.
12. After use disconnect the plug from the electric socket and ensure that it is not placed directly on the appliance, near sources of fire or water.
13. Do not let children play with the appliance. Do not leave the appliance unattended.
14. Do not submerge the base unit in water or place it under a jet of water!
15. Under no circumstances shall the appliance be used by persons with sensory difficulties or mental disorders!
16. If smoke should emerge, turn the appliance off first, then disconnect it from power supply.
17. Do not repair the appliance or modify it on your own. Any repairs on the appliance shall be exclusively performed by a specialist of an authorized service centre.
18. Special instructions for transportation (shipment) and sale: none.
19. Be careful: the temperature of accessible surfaces may be high during operation. Do not touch the hot surfaces.
20. The appliance is not designed for being powered via an external timer or a separate remote control system.
21. Do not allow the power cable, plug and electric contacts to come into contact with moisture!
22. Non-observance of the requirements of the present manual can lead to injury!

23. The appliance is designed for use with the supplied stand only.
24. Use appropriate extension cables with the appliance.
25. Should You decide to transfer the appliance to another person, please pass the present manual over along with it.

ATTENTION! The surface of the heating element remains hot for some time after the appliance is turned off.

2. APPLIANCE DESCRIPTION

- Base unit - 1 pc.
- Bowl - 3 pcs.
- Rice cooking bowl - 1 pc.
- Tray - 1 pc.
- Lid - 1 pc.
- Steam tube - 1 pc.
- User manual - 1 pc.

3. SCOPE OF SUPPLY

1. Lid
2. Rice bowl
3. Bowls
4. Tray
5. Steam tube
6. Heating element
7. Water sump
8. Base unit
9. Water level window
10. Pilot light
11. Timer

4. OPERATION

1. Disconnect the appliance from power supply and let it cool down before cleaning and storage.
2. Wipe the outer and inner surface of the base unit with damp cloth.
3. Removable components can be washed in a dishwasher.
4. The extreme conditions inside the appliance may affect its coating. However such damage may only be superficial and do not affect the unit's functionality.

SCALE REMOVAL

Mineral deposits may form on the steamer over time, decreasing its efficiency. It is recommended to remove this scale every 3 months. Prepare approx. 1 liter of scale remover solution following the manufacturer's instructions. Install the steam tube, drip tray, one bowl and the lid. Turn the steamer on for 25 minutes.

Disconnect the unit from power supply and let it cool down to room temperature. Drain the scale remover solution.

5. SPECIFICATION

- Nominal rated voltage: 220-240 V ~50/60 Hz
- Nominal power rating: 720-800 W
- Maximum capacity: 9 l

6. DISPOSAL

Upon expiry of its service life the appliance can be disposed of separately from ordinary domestic waste. You can turn it over to a specialized electric and electronic appliance disposal and recycling centre.

7. CERTIFICATION DATA, GUARANTEE

The service life of this item is 5 years since the date of sale to the end user, provided the item will be used in strict accordance with the present manual and the applicable technical standards. Upon expiry of the service life please contact the nearest authorized service centre for suggestions as to further operation of the appliance. The manufacturing date of the appliance is integrated into the serial number (digits 2 and 3 - year, digits 4 and 5 - month of manufacture). If any questions related to appliance maintenance should arise, or if the appliance has malfunctions, apply to the CENTEK TM Authorized Service Center.

The address of the service center can be found on the website <https://centek.ru/servis>. Service support contacts: Phone: +7 (988) 24-00-178, VK: vk.com/centek_krd. General Service Center: 000 «Larina-Servis», Krasnodar, Phone: +7 (861) 991-05-42.

The product has the Certificate of Conformity.



8. MANUFACTURER AND IMPORTER INFORMATION

Imported to EAEU by: 000 «Larina-Elektroniks». Address: Russia, 350080 Krasnodar, ul. Demusa, 14. Phone: +7 (861) 2-600-900.

DEAR VALUED CONSUMER!

The guarantee period for all appliances amounts to 12 months since the date of sale to the end consumer. With this Warranty Card the Manufacturer confirms the proper condition of the appliance and undertakes to repair, free of charge, all defects caused by the Manufacturer's default.

GUARANTEE MAINTENANCE TERMS

1. The guarantee shall be valid if the following documentation conditions are observed:

- The original Warranty Card shall be filled out correctly and clearly, indicating the of appliance model, serial number and sale date, the stamp of the seller company and signature of its representative shall be available, as well as the stamps on each coupon and the buyer's signature in the Warranty Card. The Manufacturer reserves the right to reject guarantee maintenance if the buyer fails to provide the abovementioned documents or if the information contained therein is incomplete, illegible or ambiguous.

2. The guarantee shall be valid if the following operation conditions are observed:

- the appliance is used in strict accordance with the present manual;
- the safety rules and requirements are observed.

3. The guarantee does not apply to regular maintenance, cleaning, installation and setup of the appliance at the owner's location.

4. The guarantee does not apply in the following cases:

- mechanical damage;
- normal wear of the appliance;
- non-observance of operation requirements or erroneous actions on the part of the user;
- improper installation or transportation;
- natural disasters (lightning, fire, flood, etc.), as well as any other causes beyond the Manufacturer's or Seller's control;
- ingress of foreign objects, liquids or insects into the inside of the appliance;
- repairs or modifications to the appliance by unauthorized persons;
- use of the appliance for commercial purposes (loads exceeding normal domestic application), connection of the appliance to utility and telecommunication networks incompatible with national technical standards;
- failure of the following accessories, if replacement of these is allowed by design and does not involve disassembly of the appliance:

a) remote control units, rechargeable batteries, replaceable batteries (power cells), external power supply units and chargers;

b) consumables and accessories (packaging, covers, slings, carry bags, mesh screens, blades, flasks, plates, supports, grilles, spits, hoses, tubes, brushes, nozzles, dust collectors, filters, smell absorbers);

- for battery-powered appliances - operation with inappropriate or depleted batteries;

- for rechargeable battery-powered appliances - any damage caused by improper battery charging and recharging.

5. The present guarantee is provided by the Manufacturer in addition to the consumer rights determined by the applicable legislation and does not limit these rights in any way.

6. The Manufacturer shall not be made liable for possible damage, directly or indirectly inflicted by CENTEK brand products on people, domestic animals, the consumer's or third persons' property if such damage is inflicted as the result of non-observance of appliance installation and operation requirements, deliberate or negligent actions (omission) by the consumer or third persons, as well as of force majeure circumstances.

7. Service centers will only accept appliances in a clean state (there should be no food residues, dust and other contamination on the appliance).

The Manufacturer reserves the right to change the design and specifications of the appliance without prior notice.

O'ZBEK

HURMATLI FOYDALANUVCHI!

CENTEK mahsulotlarini tanlaganingiz uchun minnatdormiz. Mahsulotlarimiz ushbu ko'rsatmalarga muvofiq foydalanilganda sifat va xavfsizlik bo'yicha barcha zarur talablarga javob berishini ta'minlaymiz. Unumli foydalanishingizni tilaymiz!

QURILMANING MAQSADI: bug'da pishirish uchun mo'ljallangan

Bug' qasqon maishiy texnika bo'lib, sanoat maqsadlarida foydalanishga mo'ljallanmagan!

Ushbu jihoz maishiy va shunga o'xshash muhitda foydalanish uchun mo'ljallangan, xususan:

- do'konlar, idoralar va boshqa sanoat muhitidagi xodimlar uchun oshxona joylarida;
- qishloq xo'jaligi fermalarida;
- mehmonxonalar, motellar va boshqa turar-joy infratuzilmasidagi mijozlar;
- xususiy pansionatlarda.

1. XAVFSIZLIK CHORASI

Siz sotib olgan ushbu moslama Rossiya Federatsiyasidagi elektr jihozlariga tegishli barcha rasmiy xavfsizlik standartlariga javob beradi.

Hayot va sog'liq uchun xavfli holatlar, shuningdek, qurilmaning muddatidan oldin ishlamay qolishi uchun quyidagi shartlarga qat'iy rioya qilish kerak:

1. Iltimos, ishlatishdan oldin ushbu qo'llanmani diqqat bilan o'qing.
2. Ushbu qo'llanmani saqlang.
3. Qurilmani elektr manbaiga ulashdan oldin, uning kuchlanishi jihozning nominal quvvat kuchlanishiga mos kelishini tekshiring (texnik ma'lumotlarga qarang). Yong'in xavfini oldini olish uchun adapterlardan foydalanmang. Qurilmaning quvvat sarfiga mos keladigan uzatma kabelidan foydalaning. Jihozni faqat tuproqli elektr rozetkalariga ulang.
4. Boshqa ishlab chiqaruvchilarning aksessuarlari va ehtiyot qismlaridan foydalanmang. Bunday qismlardan foydalanish ishlab chiqaruvchining kafolatini bekor qiladi.

5. Elektr shnuri, vilkasi va boshqa qismlari shikastlangan bo'lsa, uni ishlatsang.
6. Elektr shnuri shikastlangan bo'lsa, uni almashtirish kerak. Elektr shnurini simni emas, vilkasidan ushlab quruq qo'llar bilan yechib oling. Elektr simini eshik teshiklaridan yoki issiqlik manbalari yaqinidan o'tkazmang. Elektr shnuri burilmagan, burilmagan yoki o'tkir narsalar bilan aloqa qilmaganligiga ishonch hosil qiling. Elektr simining tasodifan shikastlanishi kafolat talablariga javob bermaydigan nosozliklarga, shuningdek elektr toki urishiga olib kelishi mumkin.
7. Birinchi foydalanish paytida ichki yuzada yog'lar va boshqa moddalarning qoldiqlari va isitish elementlari bo'lishi mumkinligi sababli, bir necha marta ishlatilgandan keyin yo'q bo'lib ketadigan, ozgina yoqimsiz hid paydo bo'lishi mumkin.
8. Ehtiyot bo'ling, asbobdan foydalanganda tanasi, idishlari, guruch pishirgichi va qopqog'i juda issiq bo'lishi mumkin. Idishlarni olib tashlash uchun pechkada yo'lqop yoki qo'lqopdan foydalaning. Qopqoqni ochishda ehtiyot bo'ling; issiq bug'dan ehtiyot bo'ling.
9. Qurilma ustiga egilmang; yuzingizga, qo'llaringizga yoki boshqa tana qismlaringizga issiq bug' tushmasligi uchun ehtiyot bo'ling.
10. Bug' chiqarilishi mumkin. Jihozni pardalar yoniga, javonlar yoki devor shkaflari ostiga yoki bug' chiqishi natijasida zarar ko'rishi mumkin bo'lgan narsalar yoniga qo'ymang.
11. Qurilmani yopmang; uning yuzasiga hech narsa qo'ymang.
12. Ishlatgandan so'ng, vilkasini tarmoqdan uzing va to'g'ridan-to'g'ri bug' idishida, olov yoki suv yaqinida emasligiga ishonch hosil qiling.
13. Bolalarga asbob bilan o'ynashiga yo'l qo'ymang. Qurilmani qarovsiz qoldirmang.
14. Asosiy blokni suvga botirmang yoki uni suv oqimi ostiga qo'ymang!
15. Hech qanday holatda sezgi organlari buzilgan yoki ruhiy kasallar tomonidan maishiy texnika vositalaridan foydalanish mumkin emas!
16. Agar tutun paydo bo'lsa, avval jihozni o'chiring, keyin uni elektr tarmog'idan uzing.
17. Qurilmani o'z-o'zini ta'mirlash yoki uning dizayniga o'zgartirish kiritish taqiqlanadi. Qurilmani ta'mirlash faqat vakolatli xizmat ko'rsatish markazining mutaxassisi tomonidan amalga oshirilishi kerak.
18. Tashish (tashish), sotish uchun maxsus shartlar: yo'q.
19. Ehtiyot bo'ling, ish paytida yuzalar harorati yuqori bo'lishi mumkin. Issiq yuzalarga tegmang.
20. Qurilma tashqi taymer yoki alohida masofadan boshqarish tizimidan boshqarish uchun mo'ljallanmagan.
21. Elektr simini, vilkasini va elektr kontaktlarini namlikdan saqlang!
22. Qurilmani ko'rsatmalarga muvofiq ishlatmaslik jarohatlarga olib kelishi mumkin!
23. Qurilma faqat etkazib beriladigan stend bilan ishlashga mo'ljallangan.
24. Qurilmani faqat to'g'ri ulagich bilan ishlating.
25. Agar siz qurilmani foydalanish uchun boshqa shaxsga o'tkazmoqchi bo'lsangiz, iltimos, uni ushbu ko'rsatma bilan birga o'tkazing.

DIQQAT! O'chirgandan keyin isitish elementining yuzasi issiq bo'lib qoladi.

2. ҚҰРАЛДЫҚ СИПАТТАМАСЫ

- | | |
|-----------------------|-------------------------|
| 1. Qopqoq | 6. Isitish elementi |
| 2. Guruch pishirgichi | 7. Suv idishi |
| 3. Idish | 8. Asosiy blok |
| 4. Qasqon | 9. Suv sathining oynasi |
| 5. Bug' uchun quvur | 10. Ish ko'rsatkichi |
| | 11. Taymer |

3. ЖИЫНТЫҒЫ

- Asosiy blok - 1 dona
- Idish - 3 dona
- Guruch pishiriladigan idish - 1 dona
- Stend - 1 dona
- Qopqoq - 1 dona
- Bug' uchun quvur - 1 dona
- Foydalanish bo'yicha qo'llanma - 1 dona

4. FOYDALANISH TARTIBI

1. Tozalashdan yoki saqlashdan oldin jihozni elektrdan uzing va sovushini kutib turing.
2. Jihozning tashqi va ichki qismini nam mato bilan artib oling.
3. Ajratib olinadigan qismlar idishlarni yuvish vositasida xavfsizdir.

4. Asbob ichidagi haddan tashqari muhit uning qamroviga ta'sir qilishi mumkin. Zarar faqat tashqi bo'lishi mumkin, bu qurilmaning ishlashiga ta'sir qilmaydi.

QURUMLARNI KETKAZISH

Vaqt o'tishi bilan bug' qasqonda qurumlar paydo bo'lishi va uning ishlashiga putur yetkazishi mumkin. Ushbu ohaktoshni har 3 oyda bir marta olib tashlashni tavsiya etamiz. Ishlab chiqaruvchining ko'rsatmalariga binoan taxminan 1 litr tozalash eritmasini tayyorlang. Eritmani suv idishiga quying. Bug' uchun quvurni, stendni, bitta idishni va popqoqni o'rnatning. Bug' qasqonni 25 daqiqa davomida yoqing. Jihozni elektrdan uzing va to'liq sovushini kutib turing. Qasqonni tozalash uchun eritmani to'kib tashlang. Faqatgina suvdan foydalangan holda 1-4 marotaba shu jarayonni takrorlang. Tozalash eritmasi butkul ketguncha takrorlang. Barcha olinadigan qismlarni sovunli iliq suvda yoki idish yuvgichda yuving.

5. TEXNIK XUSUSIYATI

- Nominal kuchlanish: 220-240 V ~50/60 Hz
- Nominal quvvat: 720-800 Vt
- Maksimal hajmi: 9 l

6. QURILMANI UTULIZASIYA QILISH

Jihozning ishlash muddati tugashi bilan jihozni odatdagi maishiy chiqindilaridan alohida olib tashlash mumkin. Uni elektron qurilmalar va ishlov berish uchun elektr jihozlari uchun maxsus yig'ish punktiga topshirish mumkin. Materiallar tasnifiga muvofiq qayta ishlanadi.

7. SERTIFIKATLASH VA KAFOLAT MAJBURIYATLARI TO'G'IRISIDAGI

Mahsulot «Iste'molchilar huquqlarini himoya qilish to'g'risida»gi qonunga muvofiq sertifikatlangan. Ushbu qurilma Rossiya Federasiyasida elektr jihozlariga qo'llaniladigan barcha rasmiy milliy xavfsizlik standartlariga javob beradi. Rossiya Federasiyasining «Iste'molchilar huquqlarini himoya qilish to'g'risida» Federal Qonunining 2-moddasi 5-bandiga muvofiq ishlab chiqaruvchi tomonidan tashkil etilgan ushbu mahsulot uchun xizmat muddati oxirgi foydalanuvchiga agar mahsulot ushbu operatsion yo'riqnomaga qat'iy muvofiq ishlatilgan bo'lsa

va amaldagi texnik standartlar sotilgan kundan boshlab 5 yilni tashkil etadi. Xizmat muddati tugagandan so'ng, qurilmaning keyingi ishlashi bo'yicha tavsiyalar uchun eng yaqin vakolatli xizmat ko'rsatish markaziga murojaat qiling. Mahsulot ishlab chiqarilgan sana seriya raqamida ko'rsatiladi (2 va 3 belgilari - yil, 4 va 5 belgilari ishlab chiqarilgan - oy).

Agar sizda qurilmaga texnik xizmat ko'rsatish yoki uning nosozligi to'g'risida savollaringiz bo'lsa, TM CENTEK vakolatli xizmat ko'rsatish markaziga murojaat qiling. Markazning manzilini veb-saytda topish mumkin <https://centek.ru/servis>. Qo'llab-quvvatlash xizmati bilan aloqa qilish usullari: tel: +7 (988) 24-00-178, VK: vk.com/centek_krd. «Larina-servis» MCHJ umumiy xizmat ko'rsatish markazi, Krasnodar. Tel.: +7 (861) 991-05-42.

Mahsulotlar muvofiqlik sertifikatiga ega.



8. ISHLAB CHIQARUVCHI, IMPORT QILUVCHI HAQIDA

Import qiluvchi: MCHJ «Larina-Electronics». Manzil: Rossiya, 350080, Krasnodar, Demusa ko'ch., 14. Tel.: +7 (861) 2-600-900.

HURMATLI ISTE'MOLCHI!

Barcha qurilmalar uchun kafolat muddati sotilgan kundan boshlab oxirgi iste'molchiga qadar 12 oy. Ushbu kafolatli karta bilan ishlab chiqaruvchi ushbu qurilmaning yaroqliligini tasdiqlaydi va ishlab chiqaruvchining aybi bilan yuzaga kelgan barcha nosozliklarni bepul bartaraf etish majburiyatini oladi.

KAFOLATLI XIZMATNING SHARTLARI:

1. Kafolat quyidagi ro'yxatga olish shartlariga amal qiladi:
 - ishlab chiqaruvchining original kafolat talonini model nomi, seriya raqami, Sotuv sanasi, sotuvchi firma muhri va kafolat talonida sotuvchi firma vakilining imzosi, har bir yirtilib kuponda muhrlar, xaridorning imzosi ko'rsatilgan holda to'g'ri va aniq to'ldirish.
2. Kafolat quyidagi shartlarga muvofiq amal qiladi:
 - foydalanish ko'rsatmalariga qat'iy muvofiq qurilma foydalanish;
 - xavfsizlik qoidalari va talablariga rioya qilish;

3. Kafolat, qurilma egasining uyida davriy texnik xizmat ko'rsatish, tozalash, o'rnatish, sozlashni o'z ichiga olmaydi.

4. Kafolat bilan bog'liq bo'lmagan holatlar:

- mexanik shikastlanish;
 - qurilmaning normal eskirishi;
 - ish sharoitlarida qoidalarga rioya qilmastlik yoki egasining noto'g'ri xatti-harakatlari;
 - Noto'g'ri o'rnatish, tashish;
 - tabiiy ofatlar (chaqmoq, yong'in, suv toshqini va boshqalar), shuningdek sotuvchi va ishlab chiqaruvchiga bog'liq bo'lmagan boshqa sabablar;
 - boshqa narsalar, suyuqliklar, hasharotlar bilan kirib qolishi;
 - ruxsatsiz shaxslar tomonidan ta'mirlash yoki konstruksiyada o'zgartirishlar;
 - qurilma ichiga begona narsalar, suyuqliklar, hasharotlar kirishi;
 - vakolati yoq shaxslarning ta'mirlashi yoki konstruktiv o'zgartirishi;
 - qurilmani professional maqsadlar uchun ishlatish (maishiy foydalanish darajasidan yuqoriroq ish yuklanishi), Davlat texnik standartlarga javob bermaydigan telekommunikatsiya va kabel ta'minoti tarmoqlariga ulanishi;
 - quyida sanab o'tilgan mahsulot aksessuarlarining ishdan chiqishi, agar ularni almastirish dizaynda ko'zda tutilgan bo'lsa va mahsulotni demontaj qilish bilan bog'liq bo'lmasa:
 - a) masofadan boshqarish pulti, zaryadlanuvchi batareyalar, kuch elementlari (batareykalar), tashqi quvvat manbalari va zaryadlovchi qurilmalar;
 - b) sarf materiallari va aksessuarlari (qadoq, popqoq, kamar, sumka, to'r, pichoq, shisha, likobchalar, tokchalar, panjaralar, shpindellar, shlanglar, trubalar, cho'tkalar, qorg'ich qismlari, chang yig'uvchilar, fitrlar, hidni yutuvchi anjomlar):
 - batareya bilan ishlaydigan qurilmalar uchun;
 - yaroqsiz yoki ishlamay qolgan batareyalar bilan ishlash;
 - batareya bilan ishlaydigan qurilmalar uchun;
 - batareyalarni noto'g'ri zaryadlash va qayta zaryadlash natijasida kelib chiqqan har qanday shikast.
5. Ushbu kafolat ishlab chiqaruvchi tomonidan amaldagi qonunlarga muvofiq iste'molchining huquqlariga qo'shimcha ravishda va hech qanday tarzda cheklanmagan holda taqdim etiladi.

6. Ishlab chiqaruvchi CENTEK SAVDO MARKASI mahsulotlari odamlarga, uy hayvonlariga, iste'molchining mulkiga va / yoki boshqa uchinchi tomonga yetkazilishi mumkin bo'lgan zarar uchun, agar u mahsulotni ishlatish, o'rnatish qoidalari va shartlari buzilgan bo'lsa; iste'molchining va/yoki boshqa uchinchi shaxslarning qasddan va/yoki noto'g'ri harakatlari (yoki beparvolik harakatsizligi) sababidan va fors-major holatlarda bo'lsa javobgar bo'lmaydi.

7. Servis markaziga murojaat qilganda, mahsulot faqat toza holatda etkazib beriladi (hech qanday oziq-ovqat qoldig'i, chang va boshqa ifloslantiruvchi moddalar qolmasligi kerak).

Ishlab chiqaruvchi qurilmaning dizayni va xususiyatlarini oldindan ogohlantirmasdan o'zgartirish huquqini o'zida saqlab qoladi.

ՀԱՅԵՐԵՆ

Հարգելի սպառող,

Շնորհակալություն ընտրության TM CENTEK արտադրանք. Մենք երաշխավորում ենք, որ այն աշխատում է, եթե դուք պատշաճ կերպով պահպանում եք Օգտագործման կանոնները:

ՍԱՐՔԻ ՆՊԱՏԱԿԸ՝ Գոյորջու վրա ուսելիքի պատրաստման համար:

Շոգեխաշիչը կենցաղային տեխնիկա է և նախատեսված չէ արդյունաբերա-կան նպատակով օգտագործման համար:

Այս սարքը նախատեսված է կենցաղային և նմանատիպ պայմաններում օգտագործելու համար, մասնավորապես՝

- խանութներում, գրասենյակներում և այլ արդյունաբերական միջավայրերում աշխատողների համար նախատեսված խոհանոցային տարածքներում,
- գյուղատնտեսական ֆերմաներում,
- հյուրանոցներում, մոթելներում և այլ բնակելի ենթակառուցվածքներում,
- մասնավոր պանսիոնատներում:

1. ԱՆՎՏԱՆԳՈՒԹՅԱՆ ԱՊԱՀՐՎԱՆԱՆ ՄԻՋՈՑՆԵՐ

Այս սարքը համապատասխանում է Ռուսաստանի Դաշնությունում էլեկտրական սարքերի նկատմամբ կիրառվող անվտանգության բոլոր պաշտոնական չափանիշներին: Կյանքի և առողջության համար վտանգավոր իրավիճակների առաջացումը, ինչպես նաև սարքի վաղաժամ փչացումը կանխելու համար անհրաժեշտ է խստորեն պահպանել ստորև նշված պայմանները՝

1. Սարքը օգտագործելուց առաջ ուշադիր կարդացեք այս ձեռնարկը:
2. Պահեք այս ձեռնարկը:
3. Սարքը էլեկտրական ցանցին միացնելուց առաջ ստուգեք, արդյոք ցանցի լարումը համապատասխանում է սարքի նոմինալ

լարմանը (տե՛ս Տեխնիկական բնութագիրը): Հրդեհի բռնկումից խուսափելու համար մի օգտագործեք այնպես: Օգտագործեք երկարացման լար, որը նախատեսված է սարքի հզորության համար: Սարքը միացրեք միայն հողանցումով վարդակներին:

4. Արգելվում է օգտագործել այլ արտադրողների պարագանքան լար, որը նախատեսված է սարքի մասեր օգտագործելու դեպքում արտադրողի երաշխիքը չեղարկվում է:
5. Արգելվում է օգտագործել սարքը, եթե էլեկտրական լարը, խրոցը և սարքի այլ մասեր վնասված են:
6. Եթե էլեկտրական լարը վնասված է, անհրաժեշտ է այն փոխել: Անջատեք էլեկտրական լարը՝ չոր ձեռքերով բռնելով խրոցը, այլ ոչ թե լարը: Մի քաշեք էլեկտրական լարը դռնացնքի միջով կամ ջերմության աղբյուրների մոտ: Հետևեք, որպեսզի էլեկտրական լարը չլուրվի, չծռվի և չչփվի սուր առարկաների հետ: էլեկտրական լարը պատահաբար վնասելը կարող է հանգեցնել էլեկտրական ցնցումների և անսարքությունների, որոնք չեն համապատասխանում երաշխիքի պայմաններին:
7. Առաջին օգտագործման ընթացքում կարող է զգացվել թեթև տհաճ հոտ, որը կանխետանա մի քանի օգտագործումից հետո: Հռոտի առաջացումը բացատրվում է ներքին մակերեսների և ջեռուցման տարրերի վրա յուղերի կամ այլ նյութերի մնացորդների հնարավոր առկայությամբ:
8. Չգույշ եղեք սարքը օգտագործելիս, դրա կորպուսը, ապակյա կափարիչը և տարան կարող են շատ տաք լինել: Օգտագործեք հատուկ բռնիչներ կամ ձեռնոցներ սպասքը հանելու համար: Չգույշ եղեք կափարիչը բացելիս, զգուշացեք տաք գոլորշուց:
9. Մի կռացեք սարքի վրա, զգույշ եղեք, որ տաք գոլորշին չդիպչի Ձեր դեմքին, ձեռքերին կամ մարմնի այլ մասերին:

10. Հնարավոր է գոյորշու արձակում: Մի տեղադրեք սարքը վարագույրների մոտ, դարակների կամ պահարանների տակ, ինչպես նաև այն առարկաների մոտ, որոնք կարող են վնասվել գոյորշուց:
11. Մի ծածկեք սարքը, ոչինչ մի դրեք դրա մակերեսին:
12. Օգտագործելուց հետո անջատեք խրոցը էլեկտրական ցանցից և համոզվեք, որ այն չի գտնվում անմիջապես շոգեխաշիչի վրա, կրակի կամ ջրի մոտ:
13. Մի թույլատրեք երեխաներին խաղալ սարքի հետ: Մի թողեք սարքը առանց վերահսկողության:
14. Արգելվում է ընկղմել սարքի հիմնային բլոկը ջրի մեջ կամ դնել այն հոսող ջրի տակ:
15. Զգայական նվազ ընկալունակություն կամ հոգեմասնիկ հիվանդություն ունեցող անձանց երեք չի կարելի ինքնուրույն օգտագործել կենցաղային սարքը:
16. Եթե ծովն է առաջացել, անջատեք սարքը, ապա անջատեք այն էլեկտրական ցանցից:
17. Արգելվում է ինքնուրույն վերանորոգել սարքը կամ դրա կառուցվածքի մեջ փոփոխություններ կատարել: Սարքի վերանորոգումը բացառապես պետք է իրականացնի լիազորված սպասարկման կենտրոնի մասնագետը:
18. Բեռնափոխարդման, իրացման հատուկ պայմաններ չկան:
19. Զգուշացեք օգտագործման ընթացքում հասանելի մակերեսների ջերմաստիճանը կարող է բարձր լինել: Մի դիպչեք տաք մակերեսներին:
20. Սարքը նախատեսված չէ արտաքին ժամանակաչափով կամ հեռակառավարման առանձին համակարգով օգտագործելու համար:
21. Պաշտպանեք հոսանքի լարը, վարդակից և էլեկտրական շփումները խոնավությունից:
22. Հրահանգներին չհամապատասխանող սարքի օգտագործումը կարող է վնասվածքի պատճառ դառնալ:

23. Սարքը նախատեսված է օգտագործման համար միայն մատակարարվող ստեղծով:
24. Սարքն օգտագործեք միայն ճիշտ միակցիչով:
25. Եթե ցանկանում եք սարքը փոխանցել մեկ այլ անձի օգտագործելու համար, ապա փոխանցեք այն տվյալ ձեռնարկի հետ միասին:

ՈՒՇԱԴՐՈՒԹՅՈՒՆ

Ջերմոցման տարրը տաք է մտնում սարքի աշխատանքի ավարտից հետո:

2. ՍԱՐՔԻ ՆԿԱՐԱԳՐՈՒԹՅՈՒՆԸ

- | | |
|----------------------|-------------------------|
| 1. Կափարիչ | 6. Ջերմոցման տարր |
| 2. Բրինձ եփելու տարա | 7. Ջրի տարա |
| 3. Տարաներ | 8. Հիմնային բլոկ |
| 4. Տակդիր | 9. Ջրի մակադրեղի ցուցիչ |
| 5. Գոյորշու խողովակ | 10. Աշխատանքի ցուցիչ |
| | 11. Ժամանակաչափ |

3. ՓԱՅԹԹԻ ՊԱՐՈՒՆԱԿՈՒԹՅՈՒՆԸ

- Հիմնային բլոկ՝ 1 հատ
- Տարա՝ 3 հատ
- Բրինձ եփելու տարա՝ 1 հատ
- Տակդիր՝ 1 հատ
- Կափարիչ՝ 1 հատ
- Գոյորշու խողովակ՝ 1 հատ
- Օգտագործողի ձեռնարկ՝ 1 հատ

4. ԱՇԽԱՏԱՆՔԻ ԿԱՐԳԸ

1. Անջատեք սարքը և թողեք, որ այն սառչի նախքան մաքրելը կամ պահելը:
2. Սրբեք հիմնային բլոկի ներքին ու արտաքին մակերեսները խոնավ կտորով:
3. Հանովի մասերը կարելի է լվանալ սպասք լվացող մեքենայի մեջ:
4. Սարքի ներսում առաջացած արտակարգ իրավիճակը կարող է ազդել դրա ծածկույթի վրա: Վնասները կարող են լինել միայն արտաքին, որոնք չեն ազդում սարքի աշխատանքի վրա:

ՆԱՏԿԱՃՔԻ ՄԱՐՈՒՄԸ

Ժամանակի ընթացքում շոգեխաշիչի վրա կարող են ձևավորվել հանքային նստվածքներ, որոնք խաթարում են սարքի աշխատանքը: Խորհուրդ է տրվում մաքրել նստվածքը 3 ամիսը մեկ: Նստվածքը մաքրելու համար պատրաստեք 1 լիտր լուծույթ արտադրողի ցուցումների համաձայն: Լուծույթը լցրեք սարքի ջրի տարայի մեջ: Տեղադրեք գոյորշու խողովակը, տակդիրը, տարաներից մեկը և կափարիչը: Միացրեք շոգեխաշիչը 25 րոպեով: Անջատեք սարքը էլեկտրական ցանցից և թողեք, որ սառչի: Դուրս թափեք լուծույթը՝ նստվածքը հեռացնելու համար: Կրկնեք 1-4-րդ քայլերը՝ օգտագործելով միայն ջուր: Կրկնեք այնքան, մինչև նստվածքի մաքրման լուծույթի հետքերը անցնեն: Լվացրեք սարքի բոլոր հանովի մասերը տաք օճառաջրով կամ սպասք լվացող մեքենայի վերին ցանցի վրա:

5. ՏԵՆՆԻԿԱԿԱՆ ԲՆՈՒԹԱԳԻՐԸ

- Նոմինալ լարումը՝ 220-240 Վ ~50/60 Հց
- Նոմինալ հզորությունը՝ 720-800 Վտ
- առավելագույն ծավալը՝ 9 լ

6. ԾՐՃԱԿ ԱՄԻՋԱԿԱՅՐԻ ՊԱՇՏՊԱՆՈՒԹՅՈՒՆԸ, ՍԱՐՔԻ ՀԱՆՏՆՈՒՄԸ ՎԵՐԱՄՇԱԿԱՄԱՆ

Սարքի ծառայության ժամկետը լրանալուց հետո այն կարելի է առանձնացնել տվորական կենցաղային թափոններից և հանձնել էլեկտրական սարքերի ընդունման հատուկ կետ վերամշակելու համար:

7. ՄԵՐՏԻՖԻԿԱՅՄԱՆ ՄԱՍԻՆ ՏԵՂԵԿՈՒԹՅՈՒՆԸ, ԵՐԱՇԽԹՅՈՒՆ ՊԱՐՏԱԿԱՆՈՒԹՅՈՒՆՆԵՐ

Այս ապրանքի ծառայության ժամկետը 5 տարի է՝ սկսած այն վերջնական սպառողին վաճառելու ամսաթվից, եթե ապրանքը օգտագործվում է տույն ձեռնարկում կամ ցուցումների և գործող տեխնիկական չափանիշներին խիստ համապատասխան:

Ծառայության ժամկետի ավարտից հետո դիմեք ձեր մոտակա սպասարկման կենտրոն՝ սարքի հետագա շահագործման վերաբերյալ առաջարկու-թյուններ ստանալու համար: Ապրանքի արտադրության ամսաթիվը նշվում է սերիայի համարում (2 և 3 նիշերը՝ տարի, 4 և 5 նիշերը՝ արտադրության ամիս): Սարքի սպասարկման ժամանակ որևէ հարցի ծագման կամ դրա անսարքության դեպքում դիմեք TM CENTEK-ի լիազորված սպասարկման կենտրոն: Կենտրոնի հասցեն կարելի է գտնել <https://centek.ru/servis> կայքում: Աջակցության ծառայությունների հետ կապ հաստատելու միջոցներ՝ հեռ.՝ +7 (988) 24-00-178, VK vk.com/centek_krd: Գլխավոր սպասարկման կենտրոն՝ ՄՈՒ «Լարիևա-Սերվիս», ք. Կրասնոդար: Հեռ.՝ +7 (861) 991-05-42:

Ապրանքը ունի համապատասխանության սերտիֆիկատ:



8. ԱՐՏԱԴՐՈՂԻ ԵՎ ՆԵՐՄՈՒԾՈՂԻ ՄԱՍԻՆ ՏԵՆԵՎՈՒԹՅՈՒՆ

Ներմուծո՞ւ՝ ՕՕՕ Լարիևա-Էլեկտրոնիքս: **Հասցե՝** Ռուսաստան, 350080, գ. Կրասնոդար, ուլ. Դեմուսա, 14: Հեռ.՝ +7 (861) 2-600-900:

ՀԱՐԳԵԼԻ ՄՈՒՐՈՂ

Բոլոր սարքերի համար երաշխիքային ժամկետը 12 ամիս է՝ սկսած վերջնական սպառողին վաճառելու ամսաթվից: Տվյալ երաշխիքային կտրուով արտադրողը հաստատում է այս սարքի սպասուհանդիմանումը և պարտավորվում է անվճար հիմունքով վերացնել արտադրողի մեղքով առաջացած բոլոր անսարքությունները:

ԵՐԱԾԻՆԹԱՅԻՆ ՄՈՒԱՍԱՐԿՄԱՆ ՊԱՅՄԱՆՆԵՐԸ

1. Երաշխիքը գործում է գրանցման հետևյալ պայմանները կատարելու դեպքում՝
- հարկավոր է ճիշտ և պարզ կերպով լրացնել արտադրողի բնօրինակ երաշխիքային կտրուրը՝ նշելով մոդելի անվանումը, սերիայի համարը, վաճառքի ամսաթիվը, ավելացնելով վաճառող ընկերության կնիքը և վաճառող ընկերության

ներկայացուցչի ստորագրությունը երաշխիքային կտրուրի վրա, գնիքներ յուրաքանչյուր կտրվող կտրուրի վրա, գնորդի ստորագրությունը:

Արտադրողը իրավասու է մերժել երաշխիքային սպասարկումը վերը նշված փաստաթղթերը չներկայացնելու դեպքում, կամ եթե դրանցում նշված տեղեկությունը թերի, անհասկանալի կամ հակասական է:

2. Երաշխիքը գործում է օգտագործման հետևյալ պայմանները կատարելու դեպքում՝

- պետք է սարքը օգտագործել ձեռնարկում նշված ցուցումների խիստ համապատասխան,
- հարկավոր է հետևել անվտանգության կանոնների ու պահանջներին:

3. Երաշխիքը չի ներառում սարքի պարբերական սպասարկում, մաքրում, տեղադրում, կարգաբերում սեփականատիրոջ տակը:

4. Երաշխիքը չի տարածվում հետևյալ դեպքերի վրա՝

- մեխանիկական վնասվածքներ,
- սարքի բնականոն մաշում ժամանակի ընթացքում,
- օգտագործման պայմանների չպահպանում կամ սխալ գործողություններ սեփականատիրոջ կողմից,
- սխալ տեղադրում, բեռնափոխադրում,
- բնական աղետներ (կայանակ, հրդեհ, ջրհեղեղ և այլն), ինչպես նաև վաճառողից և արտադրողից չկախված այլ պատճառներ,
- կողմնակի առարկաների, հեղուկների, միջատների ընկնելը սարքի մեջ,
- վերահորդում կամ կառուցվածքային փոփոխություններ չլիազորված անձանց կողմից,
- սարքի օգտագործումը պրոֆեսիոնալ նպատակներով (ծանրաբեռնվածությունը գերազանցում է կենցաղային օգտագործման մակարդակը), սարքի միացումը Էլեկտրամատակարարման հեռահաղորդակցական և կաբելային ցանցերին, որոնք չեն համապատասխանում պետական տեխնիկական չափանիշներին,

- ապրանքի հետևյալ պարագաների փչացում, եթե դրանց փոխարինումը Նախատեսված է կառուցվածքով և կապված է ապրանքի սպասմանտաժման հետ՝

ա) հեռակառավարման վահանակներ, կուտակիչ մարտկոցներ, Էլեկտրասնուցման տարրեր (մարտկոցներ), Էլեկտրասնուցման արտաքին բլոկներ և լիցքավորիչներ,

բ) սպառվող նյութեր և պարագաներ (փաթեթ, պատյաններ, գոտիներ, պայուսակներ, ցանցեր, դասակներ, շշեր, ափսեներ, տակդիրներ, վանդակներ, շամփուրներ, փողոկներ, խողովակներ, խոզանակներ, կցորդներ, փոշեհավաք պարկեր, ֆիլտրեր, հոտի կանախներ),

- մարտկոցներով աշխատող սարքերի դեպքում աշխատանք ոչ համապատասխան կամ սպառված մարտկոցների հետ,

- կուտակիչ մարտկոցներով աշխատող սարքերի դեպքում կուտակիչ մարտկոցներ լիցքավորելու կանոնների խախտումների պատճառով առաջացած վնասներ:

5. Այս երաշխիքը տրվում է արտադրողի կողմից ի հավելումն սպառողի՝ գործող օրենսդրությամբ սահմանված իրավունքների և որևէ կերպ չի սահմանափակում դրանք:

6. Արտադրողը պատասխանատվություն չի կրում մարդկանց, ընտանի կենդանիների, սպառող կամ երրորդ անձանց զույգին TM «Centek»-ի ապրանքի կողմից ուղղակիորեն կամ անուղղակիորեն հասցված որևէ վնասի համար, եթե դա տեղի է ունեցել ապրանքի օգտագործման և տեղադրման կանոններն ու պայմանները չպահպանելու, սպառողի կամ երրորդ անձանց դիտավորյալ կամ անզգույշ գործողությունների (անգործության), ֆորմաժորային հանգամանքների արդյունքում:

7. Սպասարկման կենտրոնն ապրանքը ընդունում է միայն մաքուր վիճակում (սարքի վրա չպետք է լինեն սևիկ մնացորդներ, փոշի և այլ կեղտեր):

Արտադրողը իրավասու է փոխել սարքի դիզայնը և բնութագրիչը առանց Նախնական ծանուցման:

КЫРГЫЗЧА

Урматтуу керектөөчү!

TM CENTEK өнүмдөрүн тандаганыңыз үчүн рахмат.
Биз анын иштешине, колдонуу эрежелерин туура
аткарсаңыз, кепилдик беребиз.

ШАЙМАНДЫН МАКСАТЫ: тамакты бууга бышыруу үчүн

Кош казан бул тиричилик шайманы жана өнөр жай максаттар үчүн колдонулбайт.

Берилген шайман үй тиричиликте жана ушул сыяктуу чөйрөдө колдонууга арналган, атап айтканда:

- дүкөндөрдөгү, кеңселердеги жана башка өнөр жай чөйрөлөрүндөгү кызматкерлер үчүн ашкана аянтчаларында;
- айыл чарба фирмаларында;
- мейманканада, мотелде жана башка турак жай инфраструктурада кардарлар үчүн;
- жеке пансионаттарда.

1. КООПСУЗДУК ЧАРАЛАР

Сиз сатып алган шайман Россия Федерациясындагы электр шаймандарына тиешелүү коопсуздуктун бардык расмий стандарттарына жооп берет.

Жашоо жана ден-соолук үчүн кооптуу кырдаалдарды, ошондой эле шайман эрте иштен чыгып калбашы үчүн, төмөнкү шарттар так сакталууга тийиш:

1. Колдонуудан мурун берилген колдонмону окуп чыгыңыз.
2. Берилген колдонмону сактаңыз.
3. Шайманды электр тармагына кошуудан мурун, анын чыңалуусу шаймандын номиналдык чыңалуусуна дал келгенин текшерип (техникалык мүнөздөмөлөрүн караңыз). Өрт чыгып кетпеш үчүн адаптерлерди колдонбоңуз. Шаймандын керектүү күчтүүлүгү үчүн эсептелинген узарткычты колдонуңуз. Шайманды жерге туташкан розеткаларга гана туташтырыңыз.
4. Башка өндүрүүчүлөрдүн аксессуарларын жана запастык бөлүктөрүн колдонбоңуз. Мындай бөлүктөрдү колдонуу өндүрүүчүнүн кепилдигин жокко чыгарат.
5. Электр зымы, сайгыч жана башка бөлүктөрү бузулган болсо, шайманды колдонууга тыюу салынат.

6. Электр зымы бузулган болсо, аны алмаштыруу керек. Электр зымын кургак колдоруңуз менен сууруңуз, кубат кабелинен эмес, сайгычтан кармаңыз. Электр зымын эшиктин тешигинен же жылуулук булактарынын жанынан өткөрбөңуз. Электр зымын чырмамлаганын жана бүктөлбөгөнүн, курч буюмдар менен байланышпагандыгын текшерип алыңыз. Электр зымынын кокустан бузулушу кепилдикке туура келбеген иштен чыгууга, ошондой эле токко урунууга алып келиши мүмкүн.
7. Биринчи колдонууда жеңил жагымсыз, бир нече жолу колдонгондон кийин кетет турган, жыт пайда болушу мүмкүн, анткени ички бетинде жана ысытуучу элементтерде майлардын жана башка заттардын калдыктары калышы мүмкүн.
8. Этят болуңуз, шайманды колдонуп жатканда анын корпусу, табактары, күрүч бышыргыч табагы жана капкагы өтө ысык болушу мүмкүн. Идиштерин алуу үчүн атайын колкаптарды колдонуңуз. Капкакты ачууда этят болуңуз, ысык буудан сак болуңуз.
9. Шаймандын үстүнө эңкейбеңиз; бетиңизге, колуңузга, деңиздин башка жерлерине ысык буу чаап кетпеш үчүн сак болуңуз.
10. Буу чыгып кетиши мүмкүн. Шайманды пардалардын жанына, текчелердин же дубал шафаттардын астына же бууга бузулат турган нерселердин жанына койбоңуз.
11. Шаймандын үстүн жаппаңыз; анын бетине эч нерсе койбоңуз.
12. Колдонгондон кийин сайгычын электр тармагынан ажыратыңыз жана анын кош казандын үстүндө, жалындын жана суунун жанында болбогонун текшерип.
13. Балдарга шайман менен ойноого уруксат бербей. Шайманды кароосуз калтырбаңыз.
14. Негизги блокуту сууга батырганга же агын суунун астына кармаганга тыюу салынат.
15. Эч кандай учурда тиричилик шайманы сезүү сезими начар же психикалык жактан жабыркаган адамдар колдонууга жол берилбейт.
16. Эгер түтүн пайда болсо, алгач шайманды өчүрүңүз, андан кийин аны электр тармагынан ажыратыңыз.
17. Шайманды өзүңүз оңдоп - түзөөгө же анын дизайнына өзгөртүү киргизүүгө тыюу салынат. Шайманды оңдоо ыйгаруу укуктуу тейлөө борборунун адиси тарабынан гана жүргүзүлүшү керек.
18. Ташуу (ташуу), сатуу үчүн атайын шарттар: жок.
19. Этят болуңуз, иштөө учурунда жеткиликтүү беттердин температурасы жогору болушу мүмкүн. Ысык жерлерге тийбеңиз.
20. Шайман тышкы таймерден же өзүнчө аралыктан башкаруу тутумунан иштөөгө арналган эмес.
21. Электр зымын, штепсельди жана электр байланыштарын нымдан коргоңуз!
22. Аспапты нускамага ылайыксыз колдонуу жаракат алып келиши мүмкүн!
23. Шайман берилген стендде гана колдонууга арналган.
24. Түзөмөктү туура туташтыргыч менен гана колдонуңуз.
25. Эгер Сиз шайманды башка адамга колдонууга бергиңиз келсе, сураныч, анда аны берилген колдонмосу менен кошо өткөрүп бериңиз.

КӨҢҮЛ БУРУҢУЗ!

Шайман өчүрүлгөндөн кийин ысытуучу элементтин бети ысык бойдон калат.

2. ШАЙМАНДЫН СҮРӨТТӨЛҮШҮ

- | | |
|-------------------------|---------------------------|
| 1. Капкак | 6. Жылытуучу элемент |
| 2. Күрүч бышыргыч табак | 7. Суу сактагыч |
| 3. Табактар | 8. Негизги блок |
| 4. Поддон | 9. Суу деңгээлинин айнеги |
| 5. Буу түтүк | 10. Иш көрсөткүч |
| | 11. Таймер |

3. ТОЛУКТУК

- Негизги блок - 1 д.
- Табак - 3 д.
- Күрүч бышыргыч табак - 1 д.
- Поддон - 1 д.
- Капкак - 1 д.
- Буу түтүк - 1 д.
- Колдонуучунун жетекчилиги - 1 д.

4. ИШТӨӨ ТАРТИБИ

1. Шайманды розеткадан сууруп, тазалоодон же сактоодон мурун муздатыңыз.
2. Блоктуң сырттын жана ичин нымдуу чүпүрөк менен аарчыңыз.
3. Алынуучу бөлүктөрдү идиш жуугуч машинада жууганга болот. Шаймандын ичиндеги экстремалдык чөйрө анын каптамасына таасирин тийгизиши мүмкүн.

СУУ КАЛДЫКТАРЫН ТАЗАЛОО

Убакыттын өтүшү менен кош казанында минералдык калдыктар пайда болуп, анын иштешин начарлатышы мүмкүн. Бул калдыктарды ар бир 3 ай сайын алып салуу сунушталат. Өндүрүүчүнүн көрсөтмөлөрүнө ылайык, 1 литрге жакын тазалоочу эритмени даярдаңыз. Эритмени суу куюлган идишке куюңуз. Буу түтүктү, поддонду, бир табакты жана капкакты орнотуңуз. Кош казанды 25 мүнөткө күйгүзүңүз.

Шайманды розеткадан чыгарып, толугу менен муздатыңыз. Суу калдыктарын тазалоочу эритмени төгүп салыңыз. Сууну гана пайдаланып, 1-4 кадамдарды кайталаңыз.

Бардык алынып салынуучу бөлүктөрүн жылуу самындуу суу менен же идиш жуугуч машинканын үстүңкү текчесинде жууңуз.

5. ТЕХНИКАЛЫК МҮНӨЗДӨМӨЛӨР

- Номиналдык чыңалуу: 220-240 В- 50/60 Гц

- Номиналдык күчтүүлүгү: 720-800 Вт

- Максималдуу көлөмү: 9 л

6. АЙЛАНА ЧӨЙРӨНҮ КОРГОО, ШАЙМАНДЫ УТИЛЬДЕШТИРӨӨ

Кутусу жана шайман өзү кайра иштетилүүчү материалдардан жасалган. Мүмкүн болушунча аларды кайра иштетилүүчү материалдар үчүн жасалган идишке таштаңыз.

7. КҮБӨЛҮК ЖӨНҮНДӨ МААЛЫМАТ, КЕПИЛДИК МИЛДЕТТЕНМЕСИ

Бул өнүмдүн иштөө мөөнөтү акыркы колдонуучуга сатылган күндөн баштап 5 жыл түзөт, шайман ушул эксплуатациялык көрсөтмөлөргө жана колдонулуп жаткан техникалык стандарттарга ылайык так колдонулса. Шаймандын чыгарылган күнү катардагы номерде көрсөтүлөт (2 жана 3 белгиси – жылы, 4 жана 5 белгиси – өндүрүш айы). Шайманды тейлөө боюнча суроолор пайда болгондо же шайман бузулган учурда, TM CENTEK Ыйгарым укуктуу тейлөө борборуна кайрылыңыз.

Дарегин <https://centek.ru/servis> сайтынан тапсаңыз болот. Колдоо кызматы менен байланыш жолдору: тел.: +7(988)24-00-178, VK: vk.com/centek_krd. ООО «Ларина-Сервис» башкы тейлөө борбору, Краснодар шаары. Телефон.: +7 (861) 991-05-42.

Продукциянын шайкештик сертификаты бар.



8. ӨНДҮРҮҮЧҮ ЖАНА ИМПОРТТОЧУ ЖӨНҮНДӨ МААЛЫМАТ

Импортоочу: ООО «Ларина-Электроникс». Дарек: Россия, 350080, г. Краснодар, ул. Демуса, 14. Тел.: +7 (861) 2-600-900.

УРМАТТУ КЕРЕКТӨӨЧҮ!

Бардык түзмөктөрдүн кепилдик мөөнөтү акыркы керектөөчүгө сатылган күндөн баштап 12 ай. Ушул кепилдик купону менен өндүрүүчү бул шаймандын жарактуу экендигин ырастайт жана өндүрүүчү тарабынан келип чыккан бардык бузууларды акысыз жоюу милдетин алып жатат.

КЕПИЛДИК ТЕЙЛӨӨ ШАРТТАРЫ

1. Кепилдик каттоонун төмөнкү шарттарын эске алуу менен жарактуу:

- баштапкы өндүрүүчүнүн кепилдик баракчасын туура жана так толтуруу, модельдин атын көрсөтүү, модельдин сериялык саны, сатылган күнү жазылса, ар бир кепилдик талонунда сатуучу фирманын штампы, сатуучу фирманын өкүлүнүн колу бар болсо.

Жогоруда көрсөтүлгөн документтер берилбеген учурда, же алардагы маалыматтар толук эмес, окулбай турган, карама каршы келген учурда, өндүрүүчү кепилдик кызматынан баш тартууга укуктуу.

2. Кепилдик төмөнкү иштөө шарттарын эске алуу менен жарактуу:

- шаймандын колдонуу көрсөтмөсүнө ылайык так колдонуу;
- эрежелерди жана коопсуздук талаптарын сактоо.

3. Кепилдик мезгил-мезгили менен техникалык тейлөө, тазалоо, орнотуу, шайманды ээсинин үйүндө жөндөө камтылбайт.

4. Кепилдикке кирбеген учурлар:

- механикалык зыян;
- шаймандын табигый эскириши;
- иштөө шарттарын сактабоо же ээсинин туура эмес аракеттери;
- туура эмес орнотуу, ташуу;
- табигый кырсыктар (чагылган, өрт, сел ж.б.), ошондой эле сатуучуга жана өндүрүүчүгө тийешеси болбогон башка себептер;
- шаймандын ичине бөтөн заттардын, суюктуктардын, курт-кумурскалардын кирип кетиши;
- уруксатсыз адамдар тарабынан оңдоо же структуралык өзгөрүүлөр;
- шайманды кесиптик максаттарда колдонуу (жүк ички керектөөнүн деңгээлинен ашат). Шайманды мамлекеттик техникалык

стандарттарга ылайык болбогон телекоммуникация жана кабелик тармактарга кошуу;

- буюмдун төмөнкү аксессуарларын иштен чыгышы, эгерде аларды алмаштыруу долбоордо каралса жана буюмду демонтаждоо менен байланышпаса:

а) узактан башкаруу пульстар, аккумулятордук кубаттагычтар, батареякалар, тышкы кубат берүүчү жана кубаттагычтар;

б) сарпталуучу материалдар жана аксессуарлар (чехол кутусу, курлар, баштыктар, торлор, бычактар, колбалар, табактар, жээкчелер, решёткалар, вертелдер, шлангдар, түтүктөр, щёткалар, тиркемелер, чаң жыйноочулар, чыпкалар, жыт сиңиргичтер);

- батареякалар менен иштеген шаймандар үчүн - жараксыз же түгөнгөн батареякалар менен иштөө;

- батареяка менен иштеген шаймандар үчүн - батареякаларды кубаттоо эрежелеринин бузулушунан келип чыккан ар кандай зыян.

5. Берилген кепилдик өндүрүүчү тарабынан кошумча колдонулат жана керектөөчүнүн колдонуудагы мыйзамына ылайык укуктарын эч кандай чектебейт.

6. Өндүрүүчү TM CENTEK тин өндүрүшү адамдарга, үй жаныбарларына, керектүү мүлкүнө жана / же керектөөчүлөрдүн жана / же башка үчүнчү адамдардын этиятсыз аракеттерине (аракетсиздигине), форс-мажордук жагдайларга түздөн-түз же кыйыр түрдө келтирилген зыян үчүн жооп бербейт.

7. Тейлөө борборуна кайрылганда, буюм таза түрүндө гана берилет (шаймандын үстүндө тамактын калдыктары, чаң жана башка кир заттар болбошу керек).

Өндүрүүчү шаймандын дизайнын жана мүнөздөмөлөрүн алдын ала эскертүүсү өзгөртүү укугун өзүнө калтырат.