

**CEN TEK®**

# CT-8724 SMART / 8732 SMART / 8740 SMART / 8743 SMART / 8750 SMART

ТЕЛЕВИЗОР  
ТЕЛЕДИДАРЫ  
ՀԵՌՈՒՍՏԱՑՈՒՅՑ  
TV  
СЫНАЛГЫ  
TELEVIZOR

РУКОВОДСТВО ПОЛЬЗОВАТЕЛЯ  
ՔՈԼԴԱՆՈՒՄԻ ՆԻՏԿԱՎԼԿԵ  
ՕԳՏԱԳՈՐԾՈՂԻ ԶԵՌՆԱՐԿԸ  
ՔՈԼԴՈՆՈՒՄՈՒՄԻ ՋԵՏԵԿՉԻԼԻԳԻ  
INSTRUCTION MANUAL  
FOYDALANUVCHI UCHUN QO'LLANMA



## УВАЖАЕМЫЙ ПОТРЕБИТЕЛЬ!

Благодарим Вас за выбор продукции TM SENCEK.

Мы гарантируем безупречное функционирование данного изделия при соблюдении правил его эксплуатации.

Изготовитель не несет ответственности в случае использования прибора не по прямому назначению и при несоблюдении правил и условий, указанных в настоящей инструкции, а также в случае попыток некачественного ремонта прибора. Если Вы желаете передать прибор для использования другому лицу, пожалуйста, передавайте его вместе с настоящей инструкцией.

Телевизор является бытовым прибором и не предназначен для использования в промышленных и коммерческих целях!

Телевизор – это электронное устройство для приема и отображения изображения и звука, передаваемых по беспроводным каналам или по кабелю (в том числе телевизионным программам или сигналам от устройств воспроизведения видеосигнала – например, DVD/Blu-ray-проигрывателей, игровых приставок и т. д.).

ВАЖНЫЕ ИНСТРУКЦИИ ПО БЕЗОПАСНОСТИ. ПРОЧТИТЕ ВНИМАТЕЛЬНО И СОХРАНИТЕ ДЛЯ ДАЛЕЙШЕГО ИСПОЛЬЗОВАНИЯ.

### 1. МЕРЫ БЕЗОПАСНОСТИ

**ПРЕДУПРЕЖДЕНИЕ:** во избежание поражения электрическим током не пытайтесь разобрать телевизор и устранить неисправность самостоятельно! Обратитесь за помощью к сертифицированным специалистам!

**⚠** Молния внутри равносоставленного треугольника предупреждает пользователя о наличии неизолированного «опасного напряжения».

**⚠** Восклицательный знак внутри треугольника указывает на важные инструкции по эксплуатации и техническому обслуживанию, на которые стоит обратить внимание.

**ВНИМАНИЕ!** Не пытайтесь модифицировать данный продукт в любой форме без письменного разрешения от поставщика.

Рисунки и иллюстрации в данном руководстве пользователя представлены только для справки и могут отличаться от фактического внешнего вида товара. Конструкция и характеристики изделия могут быть изменены без предварительного уведомления.

### ВАЖНЫЕ ПРЕДУПРЕЖДЕНИЯ И ПРЕДОСТЕРЕЖЕНИЯ!

Неадекватное обращение с электроприбором может привести к травмам и повреждению имущества. Этот продукт был спроектирован и изготовлен с самым высоким приоритетом по безопасности. **НО НЕПРАВИЛЬНОЕ ИСПОЛЬЗОВАНИЕ МОЖЕТ ПРИВЕСТИ К ПОРАЖЕНИЮ ЭЛЕКТРИЧЕСКИМ ТОКОМ ИЛИ ВОЗНИКНОВЕНИЮ ПОЖАРА.** Чтобы предотвратить потенциальную опасность, пожалуйста, соблюдайте следующие инструкции по установке, эксплуатации и чистке изделия:

- Используйте только аксессуары, указанные производителем. Использование аксессуаров, не рекомендованных производителем, может привести к травмам.

- Чтобы уменьшить риск возникновения пожара или поражения электрическим током, не подвергайте данный прибор воздействию дождя или влаги. Не устанавливайте на прибор емкости с жидкостью. Не подвергайте прибор воздействию капель или брызг.

- Не используйте и не храните легковоспламеняющиеся или горючие материалы вблизи устройства, так как это может привести к пожару или взрыву. Не кладите никакие источники открытого пламени (зажженные свечи, сигареты или ароматические палочки) на верхнюю часть телевизора.

- Предупреждение:** для предотвращения распространения огня всегда держите свечи и другие источники открытого пламени вдали от устройства.

- При установке телевизора нужно выдерживать расстояние не менее 4 см между телевизором и другими объектами (стена, шкаф, боковые мебели и т. д.) для обеспечения надлежащей вентиляции. Отсутствие вентиляции может привести к пожару или проблемам с устройством из-за его чрезмерного нагрева.

- Этот продукт предназначен для эксплуатации ТОЛЬКО (!) с типом электропитания, указанным на этикетке. Если вы не уверены в типе электропитания в вашем доме, обратитесь в местную энергетическую компанию.

- Не перегружайте сетевые розетки, удлинители или адаптеры, так как это может привести к возгоранию или поражению электрическим током.

- Перед установкой телевизора убедитесь, что напряжение в вашей сети соответствует напряжению, указанному на табличке прибора.

- В целях безопасности большинство приборов рекомендуют подключать отдельно в розетку без использования различных тройников и разветвителей.

- Розетки закрытые телевизором могут стать труднодоступными.

- Вилка аппарата служит для подключения/отключения устройства к/от электросети, она должна быть легкодоступной.

- При монтаже устройства на стену устанавливайте его в соответствии с инструкцией, предоставляемой производителем кронштейна/телевизора.

- Не размещайте изделие на неустойчивой подставке, треноге или столе. Установка изделия на неустойчивую поверхность может привести к его падению, серьезным травмам, а также к повреждению изделия.

- Всегда ставьте телевизор на мебель, которая может безопасно удерживать его. Убедитесь, что края телевизора не выступают за пределы мебели, на которой он стоит.

- Никогда не засовывайте предметы в телевизор через отверстия или проемы. В приборе высокое напряжение, и вставка предмета может привести к поражению электрическим током и/или короткому замыканию внутренних частей. По этой же причине не допускайте попадания воды или другой жидкости на изделие.

- Данное устройство должно обслуживаться только авторизованными и правильно обученным специалистом. Открытые крышки или другие компоненты пользователя отремонтировать устройство может привести к серьезным травмам или смерти от поражения электрическим током, а также к возникновению пожара.

- Если прибор нуждается в ремонте, убедитесь, что обслуживающий специалист использует запасные части, указанные изготовителем или имеющие те же характеристики и производственные заплаты, что и у оригинальных запчастей. Использование посторонних деталей может привести к пожару, поражению электрическим током и/или другим опасностям.

- После завершения обслуживания или ремонта попросите специалиста выполнить проверку безопасности, чтобы убедиться, что телевизор находится в надлежащем рабочем состоянии.

- Не позволяйте детям играть с полиэтиленовым пакетом, в который был упакован телевизор. Невыполнение этого требования может привести к удушью.
- Батареи (батареиный блок или автономные батареи) не должны подвергаться воздействию избыточного тепла (солнечного света, огня и т. п.). Не выбрасывайте батареи вместе с бытовыми отходами. Верните их в пункт сбора старых батарей.

- Установите антенну вдали от высоковольтных линий электропередач и коммуникационных кабелей и убедитесь, что она установлена надежно. Если антенна коснется линии электропередач, прикосновение к антенне может привести к пожару, поражению электрическим током или серьезной травме.

### 1. Условия эксплуатации:

- температура воздуха от 10 до 35 °C;
- относительная влажность воздуха не более 80% (при температуре 25 °C);
- атмосферное давление от 86 до 106 кПа (от 650 до 800 мм рт. ст.).

### 2. Обозначения переменного и постоянного тока:

- .. знак переменного тока;
- == знак постоянного тока.

### ИНСТРУКЦИЯ ПО ТЕХНИКЕ БЕЗОПАСНОСТИ

- Прочтите и сохраните данную инструкцию. Соблюдайте инструкции и следуйте всем предупреждениям.
- Не используйте прибор вблизи воды.
- Не закрывайте телевизор антенной. Не следует закрывать вентиляционные отверстия такими предметами, как газеты, скатерти, шторы и т. п.
- Не устанавливайте вблизи источников тепла, таких как радиаторы, обогреватели, печи или другие приборы (включая усилители), выделяющие тепло.
- Не используйте розетку питания, которая повреждена или не подходит по типу. Убедитесь, что штепсель и розетка правильно соединены. Защищайте штепсель и розетку от пыли и контакта с металлическими предметами.
- Расскажите детям, что опасно забираться на мебель, чтобы достать пульт управления телевизором.
- Если вы пользуетесь мобильной подставкой для телевизора, то соблюдайте осторожность во время ее перемещения, чтобы избежать травмы от опрокидывания. Неожиданные остановки, чрезмерные усилия и неровная поверхность пола могут привести к падению изделия с подставки.
- Для дополнительной защиты прибора во время грозы или когда он остается без присмотра и не используется в течение длительного времени, отключите его от розетки и отключите кабельную систему.
- Для технического обслуживания обращайтесь к квалифицированному обслуживающему персоналу. При повреждении шнура питания его замену во избежание опасности должны производить изготовитель, сервисная служба или подобный квалифицированный персонал.
- Прибор не предназначен для использования лицами (включая детей) с пониженными физическими, сенсорными или умственными способностями или при отсутствии у них жизненного опыта или знаний, если они не находятся

под присмотром или не проинструктированы об использовании прибора лицом, ответственным за их безопасность. Дети должны находиться под присмотром для недопущения игр с прибором.

#### ПРИМЕЧАНИЕ:

- Не подключайте телевизор в розетку с питанием выше указанного диапазона.
- Перед подключением к внешнему устройству, пожалуйста, сначала убедитесь, что телевизор и внешнее устройство были отключены. Перед включением проверьте соответствие названия и цвета штекеров и разъемов.
- Пожалуйста, при отсоединении шнура питания держите за изолированную часть вилки, не касайтесь металлической части.

#### ПРИМЕЧАНИЕ:

- Утилизация этого продукта должна выполняться в соответствии с местными правилами. Не выбрасывайте этот продукт с общей утилизацией бытовых отходов.
- Иногда несколько неактивных пикселей могут отображаться на экране в виде фиксированной синей, зеленой или красной точки. Обратите внимание, что это не влияет на производительность вашего продукта.
- Не касайтесь экрана, не удерживайте пальцы на нем в течение длительного периода. Это может произвести временный эффект искажения на экране.
- Не рекомендуется долго держать неподвижное (статичное) изображение на экране, а также не нужно делать изображение слишком ярким: уменьшите яркость и контраст, когда изображение неподвижно (статично).

#### 2. КОМПЛЕКТНОСТЬ

- Телевизор – 1 шт.
  - Пульт дистанционного управления (ПДУ) – 1 шт.
  - Батарея для ПДУ\* – 2 шт.
  - Съёмная ножка – 2 шт.
  - Комплект винтов для крепления подставок – 1 шт.
  - Комплект резиновых шайб для подставок\* - 1 шт.
  - Руководство пользователя – 1 шт.
- \* поставляется опционально

#### 3. МОНТАЖ

##### Монтаж ножек

1. Распакуйте торговую коробку и достаньте корпус телевизора и подставки.
2. Убедитесь, что телевизор выключен.
3. Удалите защитную пленку с поверхности корпуса телевизора и подставки.
4. Положите телевизор экраном вниз на мягкую поверхность, чтобы предотвратить его повреждение.
5. Вставьте ножки подставки в разъемы в нижней части телевизора.
6. Закрепите подставки, используя все винты, идущие в комплекте.
7. (опционально) После фиксации ножек к корпусу телевизора установите уплотнительные резинки из комплекта аксессуаров в соответствующие отверстия на нижней части подставок.

#### Монтаж телевизора на стене

1. Аккуратно положите телевизор на стол, застеленный мягкой тканью, во избежание появления царапин.
2. Открутите винты на нижней стойке подставки отверткой. Снимите подставку. Данные действия производите аккуратно.
3. Настройте кронштейн так, чтобы он мог быть закреплён на стене в соответствии с рисунками 3 и 4.
4. Просверлите на стене 4 отверстия (масштаб дан для справки) и закрутите туда 4 болта.
5. Отверткой закрепите болты на задней стене телевизора, как показано на рисунке 4. Разместите телевизор на стене.

#### ПРИМЕЧАНИЕ:

1. Крепление для монтажа на телевизоре соответствует стандарту VESA.
2. Использовать кронштейн на стене не обязательно.
3. При проведении операций по сборке вблизи стены и перед стеной не должно быть никаких других предметов.
4. Монтаж должен осуществляться квалифицированным специалистом.
5. При монтаже соблюдайте требования инструкции по сборке кронштейна.
6. Рисунки приведены для справки.

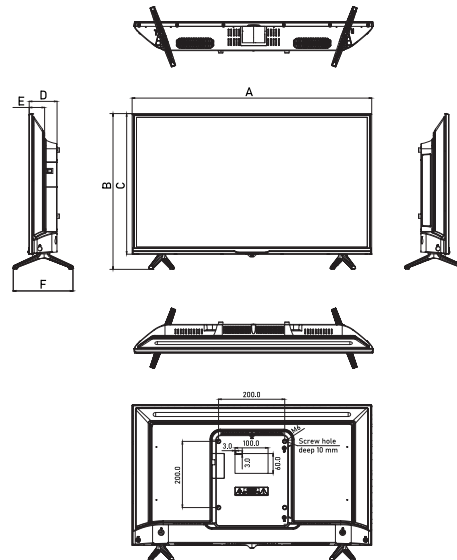
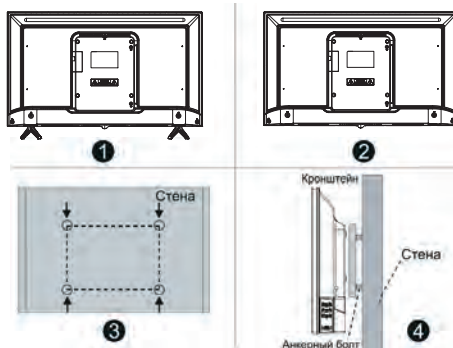

Модель	СТ-8724	СТ-8732	СТ-8740	СТ-8743	СТ-8750
Размер без подставки (мм)	553x333	724x425	898x515	963x561	1117x648
Размер с подставкой (мм)	553x370	724x471	898x562	963x611	1117x708
A (мм)	553	724	898	963	1117
B (мм)	370	471	562	611	708
C (мм)	333	425	515	561	648
D (мм)	75	84	83	82	89
E (мм)	40	47	47	47	46
F (мм)	144	181	183	226	274

#### 4. НАЧАЛО РАБОТЫ

##### Передняя панель телевизора

Перед установкой и использованием, пожалуйста, внимательно прочитайте соответствующие разделы «Важные предупреждения и предостережения» и «Инструкции по технике безопасности».

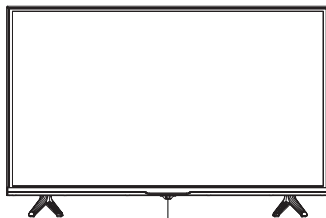

Датчик ДУ / Индикатор питания

##### Задняя панель телевизора

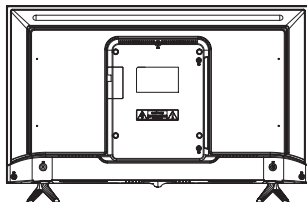

##### Боковая панель телевизора

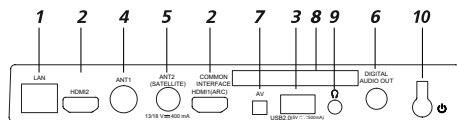

1. LAN – разъем локальной сети LAN RJ-45. Для подключения сети используйте кабель LAN со штекером RJ-45 (в комплект поставки не входит).
2. HDMI – вход для HDMI, возможность подключения внешней аудиосистемы по обратному звуковому каналу (ARC) HDMI. HDMI1 – с функцией ARC.
3. USB – разъем для подключения устройств USB 2.0 (работает в режиме «Медиаплеер»).
4. ANT1 – антенный вход (75 Ом).
5. ANT2 (SATELLITE) – вход для спутниковой антенны.
6. DIGITAL AUDIO OUT – коаксиальный цифровой выход звука.
7. AV – вход для подключения устройств AV.
8. COMMON INTERFACE (HDMI/ARC) – слот для подключения CAM-модуля.
9. ANT2 (SATELLITE) – вход для подключения антенны.
10. POWER – кнопка включения/выключения питания.

7. AV – входные разъемы телевизора для подключения левого/правого аудио-каналов различных внешних источников при подключенном комбинированном внешнем сигнале, применен miniAV разъем (требуется переходник 3,5 мм - 3xRC).

8. COMMON INTERFACE – слот для подключения CAM-модуля.

9. ANT2 – разъем для подключения антенны.

10. POWER – кнопка включения/выключения питания.

**ПРИМЕЧАНИЕ:** Опции входных/выходных соединений могут изменяться в зависимости от конкретной модели изделия.

#### НАЧАЛО РАБОТЫ

##### Использование пульта управления

- Направляйте пульт дистанционного управления на датчик дистанционного управления (ДУ), расположенный на телевизоре. Пульт может не работать, если между пультом и датчиком ДУ находится какой-либо объект.
- При использовании телевизора в ярко освещенном помещении инфракрасный датчик ДУ может не работать надлежащим образом.
- Рекомендуемое максимальное эффективное расстояние для использования пульта ДУ составляет около 6 метров.

##### Замена батарей

Современно производите замену батарей. Чтобы пульт ДУ работал, установите батареи согласно инструкции.

**ВНИМАНИЕ!** При неправильной установке батарей возможен взрыв. Батареи заменять батареями только того же или аналогичного типа.

##### Установка батарей в пульт управления

1. Откройте крышку на задней стороне пульта дистанционного управления.
2. Установите две батареи типа AAA. Убедитесь, что «+» и «-» на концах батарей совпадают с указателями внутри отсека.
3. Закройте крышку.

##### Включение и выключение телевизора

###### Включение телевизора

Подключите телевизор к розетке. Если телевизор имеет выключатель питания, включите его в первую очередь. В режиме ожидания нажмите кнопку питания на пульте, чтобы включить телевизор.

###### Выключение телевизора

Нажмите кнопку питания на пульте, чтобы включить режим ожидания. Не оставляйте надолго телевизор в режиме ожидания. Рекомендуем отсоединить шнур питания.

##### ПРИМЕЧАНИЕ:

При случайном выключении питания телевизор автоматически вернется в режим ожидания после восстановления электропитания. Чтобы обеспечить нормальное использование телевизора, частое выключение и включение питания запрещено, поэтому при случайном выключении питания рекомендуется отсоединить шнур питания от розетки.

#### ПУЛЬТ ДИСТАНЦИОННОГО УПРАВЛЕНИЯ (ДУ)



##### ПРИМЕЧАНИЕ:

Кнопки пульта ДУ могут отличаться от изображения в руководстве пользователя.

##### Стартовая настройка

1. Присоедините телевизор к розетке и нажмите кнопку включения на корпусе или пульте телевизора. Дождитесь, когда телевизор загрузится и на экране отобразится приветствие. Затем нажмите **OK** на пульте.
2. Прочитайте пользовательское соглашение и нажмите **OK** на пульте.
3. Выберите, как телевизор будет подключен к интернету: через Wi-Fi или локальную сеть. Если используется беспроводная сеть, найдите ее в списке, нажмите **OK** на пульте и введите пароль от сети. Для подключения к локальной сети просто подключите провод LAN и выберите **Локальная сеть**. Если вы не хотите подключать телевизор к интернету, нажмите **Пропустить** – произойдет переход к этапу подключения пульта (см. п. 7). Обратите внимание, что без интернета вы не сможете смотреть телеканалы и видео из сети, кроме того, у телевизора не будет обновляться прошивка.
4. Телевизор начнет поиск обновлений прошивки в интернете. Дождитесь завершения операции.
5. Войдите в свой аккаунт на Яндексе:
  - Если на вашем смартфоне стоит приложение Яндекс и вы в нем авторизованы, откройте его, в поисковой строке нажмите на значок камеры и отсканируйте QR-код с экрана телевизора.
  - Если у вас нет приложения Яндекс, на любом подключенном к интернету компьютере, телефоне или планшете откройте браузер и введите в адресную строку [yandex.ru/activate](http://yandex.ru/activate). Если на сайте отобразится запрос авторизации – войдите в свой аккаунт. Затем введите код с экрана телевизора и нажмите **Войти**.
  - Если для входа в аккаунт Яндекса вы используете двухфакторную аутентификацию, откройте приложение Яндекс.Ключ и отсканируйте QR-код с экрана телевизора.

- Дождитесь завершения авторизации и нажмите **OK** на пульте.
- На экране отобразится запрос на подключение пульта к телевизору через Bluetooth. Для начала подключения одновременно нажмите кнопки уменьшения и увеличения громкости на пульте и удерживайте их, пока индикатор не замигает. Когда подключение завершится, откроется домашний экран телевизора.

## ДОМАШНИЙ ЭКРАН

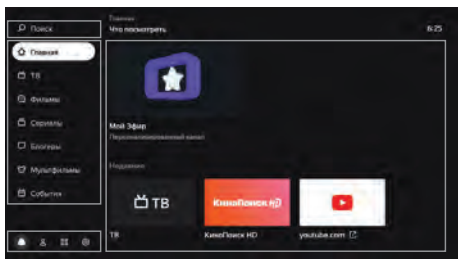

**Поиск** - выберите, чтобы найти видео в интернете.

**Главная** - телеканалы и видео, рекомендуемые персонально вам. Чем больше вы смотрите видео и передач, тем точнее будут рекомендации. Также в этом разделе можно включить «Мой Эфир» — канал, программа которого формируется с учетом ваших интересов.

**ТВ** - эфирные аналоговые и цифровые, кабельные, спутниковые и интернет-каналы, доступные на телевизоре.

**Фильмы** - тысячи фильмов — от легенд кинематографа, до новинок и эксклюзивов\*.

**Сериалы** - лучшие российские и зарубежные сериалы\*.

**Блогеры** - ролики с YouTube.

**Мультфильмы** - мультсериалы, короткометражные и полнометражные анимационные фильмы\*.

 - Приложения на телевизоре (см. раздел «Как пользоваться приложениями»).

 - Настройки телевизора (см. раздел «Настройки»).

 - Управление аккаунтами (см. раздел «Добавить аккаунт»).

\*Для просмотра нужна подписка Яндекс.Плюс или КиноПоиск. Действующий промопериод или промокод также подойдет.

## НАСТРОЙКА

### Подключить пульт или другое устройство через Bluetooth

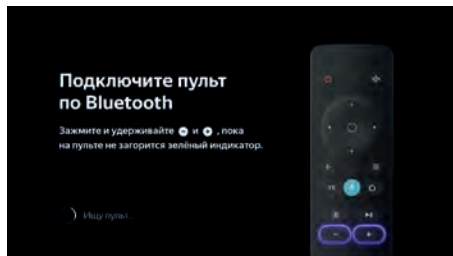

Если при первом включении вы не связали пульт и телевизор через Bluetooth, сделайте это позднее — иначе вы не сможете пользоваться голосовым вводом. Кроме того, так же вы можете подключить клавиатуру, мышь, джойстик или другое устройство управления:

- На домашнем экране телевизора нажмите , затем перейдите в раздел **Настройки устройства** и в группе **Пульт и аксессуары** выберите **Добавить устройство**.
- Переведите устройство в режим подключения. Если вы привязываете пульт, то одновременно зажмите кнопки уменьшения и увеличения громкости на нем и подождите, пока не замигает индикатор.
- Дождитесь, когда телевизор обнаружит устройство и подключится к нему.

### Изменить дату и время

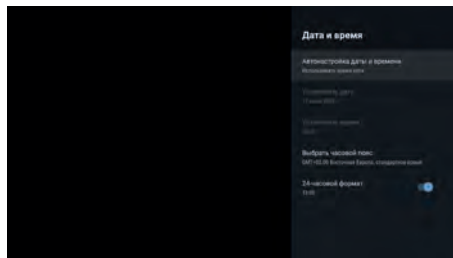



- На домашнем экране телевизора нажмите , затем перейдите в раздел **Настройки устройства** и выберите **Дата и время**.
- Измените настройки:
  - Чтобы дата и время автоматически определялись через интернет, нажмите **Автонастройка даты и времени** и включите опцию **Использовать время сети**.

Если время при этом отображается не для вашего часового пояса, вернитесь в меню настроек даты и времени, нажмите **Выбрать часовой пояс** и найдите пояс своего региона.

- Если вы хотите задать настройки даты или времени вручную, нажмите **Автонастройка даты и времени** и выключите опцию **Использовать время сети**. Затем в меню настроек даты и времени и установите нужные значения.

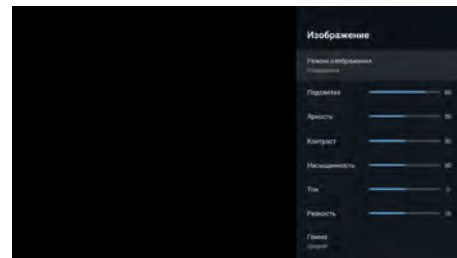
### Изменить настройки экрана



- На домашнем экране телевизора нажмите  и выберите **Изображение**.
- Измените настройки:
  - **Подсветка**. Меняет яркость экрана.
  - **Режим изображения**. Яркость, контраст, сглаживание и другие настройки, подобранные для конкретного типа видео. Выберите режим, который соответствует тому, что вы чаще всего смотрите — например, для просмотра спортивных передач и видео подойдет режим **Спорт**.
  - **Цветовая температура**. Оттенок цвета, который будет накладываться на изображение. Как правило, лучше всего изображение выглядит со стандартной или теплой температурой цвета, однако стоит поэкспериментировать и выбрать ту температуру, которая нравится именно вам.
  - **Шумоподавление**. Если включить эту опцию, телевизор будет пытаться автоматически улучшить изображение: убрать помехи и размытость. Если обычно вы смотрите качественное видео, подавление шума можно оставить средним или выключить.
  - **Формат изображения**. Определяет соотношение сторон экрана. По умолчанию соотношение установлено как 16:9 — это подходит для большинства каналов и видео. Если вы смотрите видео другого формата или хотите увеличить изображение, выберите подходящий пункт в списке.
  - **MEMC**. Делает изображение более плавным и четким за счет добавления кадров в видео. Для видео хорошего качества настройку использовать не обязательно — можно выключить или установить в средний режим работы.

## Изменить настройки звука

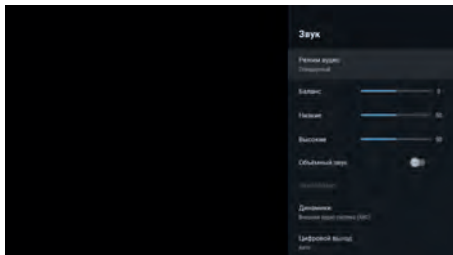

- На домашнем экране телевизора нажмите и выберите **Звук**.
- Измените настройки:
  - **Системные звуки.** Выключите, если не хотите, чтобы телевизор сопровождал звуками команды с пульта (перемещения по меню, ввод текста и др.).
  - **Уравнение громкости.** Усредняет громкость разных телевизионных каналов и видео — чтобы при переключении между ними звук не был слишком громким или тихим.
  - **Объемный звук.** Обрабатывает звук таким образом, чтобы он звучал объемно даже на двух динамиках телевизора.
  - **Режим аудио.** Настройки звука, подобранные под конкретный тип видео. Выбирайте режим, который соответствует тому, что вы чаще всего смотрите — например, для просмотра музыкальных клипов подойдет режим **Музыка**.
  - **Цифровой аудио вывод.** Определяет, цифровой или аналоговый звук транслировать на аудиосистему. Выберите **PCM**, чтобы принудительно передавать цифровой звук, **Auto** — чтобы телевизор сам определял тип передаваемого звука, и **Выкл.**, если вы не хотите выводить цифровой звук на внешнее устройство. Некоторые аудиосистемы не могут принимать цифровой звук. В этом случае выключите цифровой аудио вывод или переключите его в режим **Auto**.

## Настроить каналы

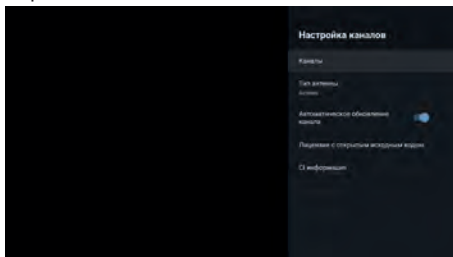

### Найти аналоговые каналы

- Соедините антенну и телевизор так, как указано в разделе «Подключение антенны».
- На домашнем экране телевизора нажмите , затем перейдите в раздел **Настройка каналов** и выберите **Аналоговые ТВ**.
- Если вы хотите добавить все доступные каналы, нажмите **Автоматическая настройка программ** и введите параметры нужного канала.

### Найти цифровые каналы (антенна)

- Соедините антенну и телевизор так, как указано в разделе «Подключение антенны».
- Если оператор телевидения предоставляет доступ к каналам с помощью декодирующей карты, вставьте ее в слот **COMMON INTERFACE** на задней панели телевизора.
- На домашнем экране телевизора нажмите , затем перейдите в раздел **Настройка каналов** и выберите **Цифровые ТВ (антенна)**.
- В списке **Страна** найдите свою страну.
- Выберите порядок сохранения каналов. Включите опцию **LCN**, чтобы каналы сохранялись в порядке, заданном оператором телевидения, и выключите, если хотите, чтобы они упорядочивались по частоте. Эта опция работает только при автонастройке каналов.
- Если вы хотите добавить все доступные каналы, нажмите **Автоматическая настройка**. Чтобы добавить канал вручную, нажмите **Ручная настройка** и введите параметры нужного канала.

### Найти цифровые каналы (кабельное ТВ)

- Соедините антенну и телевизор так, как указано в разделе «Подключение антенны».
- Если оператор телевидения предоставляет доступ к каналам с помощью декодирующей карты, вставьте ее в слот **COMMON INTERFACE** на задней панели телевизора.
- На домашнем экране телевизора нажмите , затем перейдите в раздел **Настройка каналов** и выберите **Цифровое ТВ (кабель)**.
- В списке **Страна** найдите свою страну.

- Если вы хотите добавить все доступные каналы, нажмите **Автоматическая настройка**. Чтобы добавить канал вручную, нажмите **Ручная настройка** и введите параметры нужного канала.

### Найти спутниковые каналы

- Узнайте у оператора спутникового телевидения параметры для подключения к спутникам:
  - Название спутников, направление и углы долготы, группу (диапазон).
  - Характеристики транспондеров на спутнике: частоту, скорость передачи данных, полярность.
  - Характеристики своей спутниковой тарелки, конверторов (LNB) и переключателей: тип конвертора, версию протокола DiSEqC и тон сигнала для переключателя, а также поддерживает ли переключатель технологию Toneburst.
- Соедините спутниковую антенну и телевизор так, как указано в разделе «Подключение антенны».
- Если оператор телевидения предоставляет доступ к каналам с помощью декодирующей карты, вставьте ее в слот **COMMON INTERFACE** на задней панели телевизора. Подробнее о карте можно прочитать в разделе «Подключение карты условного доступа CI+».
- На домашнем экране телевизора нажмите , затем перейдите в раздел **Настройка каналов** и выберите **Спутниковое ТВ**.
- Проверьте, верно ли указаны параметры каждого спутника, на который наведена антенна: найдите спутник в списке, затем нажмите и удерживайте кнопку **OK** на пульте — откроется выпадающее меню. В нем выберите **Редактировать**. Если нужного спутника нет в списке, вверх списка спутников нажмите **+** и укажите параметры спутника.
- Выберите спутник, перейдите в список **Транспондер** и найдите приемопередатчики спутников, сигналы с которых будет принимать антенна. Проверьте, верно ли указаны параметры каждого транспондера: выберите его, затем нажмите и удерживайте кнопку **OK** на пульте — откроется выпадающее меню. В нем выберите **Редактировать**.
- Выберите спутник, перейдите в список **Параметры сканирования** и укажите настройки переключателя и конвертора.
- Нажмите **Начать поиск** и задайте параметры поиска:
  - **Тип поиска.** Выберите **Поиск сети**, если у вас указаны корректные транспондеры, — телевизор быстро опросит их и составит список каналов. Если вы не уверены в корректности параметров транспондеров, используйте поиск **Слепое сканирование** — телевизор просканирует весь частотный диапазон спутников и самостоятельно обнаружит транспондеры и каналы на них.
  - **Тип канала.** Если хотите, чтобы телевизор сохранял только бесплатные каналы, выберите **Свободные каналы**. Чтобы сохранить и платные, и бесплатные каналы, отметьте **Все каналы**.
  - **Тип службы.** Укажите, каналы какого типа нужно сохранять: телевизионные (DTV), радио или все.
- Нажмите **Начать поиск** и подождите завершения сканирования спутников. Это может занять до получаса.

### Добавить канал в избранное

Избранные каналы отображаются в группе **Избранное** в списке каналов — там их можно быстро найти.

Чтобы добавить канал:

- На домашнем экране телевизора нажмите **TV**.
- Выберите канал, затем нажмите и удерживайте кнопку **OK** на пульте, пока рядом с названием канала не появится значок **♥**.

### Включить детский режим

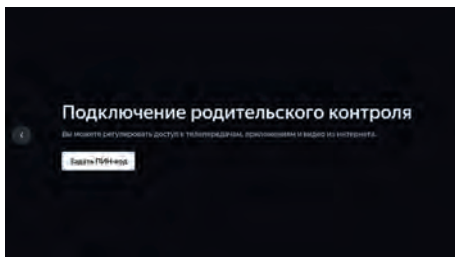

- На домашнем экране телевизора нажмите **⚙**, затем перейдите в раздел **Настройки устройства** и выберите **Родительский контроль**.
- Задайте код доступа — не зная его дети не смогут сами менять настройки родительского контроля.
- Выберите уровень фильтрации в поиске и ограничения по возрастному рейтингу. Когда вы в следующий раз попытаетесь открыть меню **Родительский контроль**, телевизор запросит текущий ПИН-код. Если вы забыли его и пять раз ввели неверно, телевизор предложит сбросить код. Введите мастер-ПИН 0000, а затем задайте новый код.

### Заново подключить к интернету

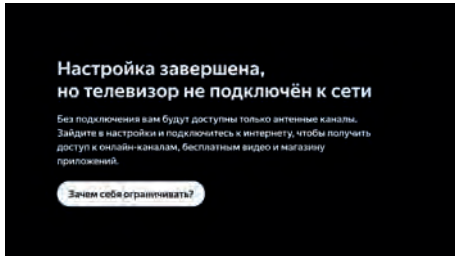

Если телевизор был подключен к интернету с помощью кабеля, отсоедините его и подключите заново так, как написано в разделе «Подключение внешних устройств».

Чтобы заново подключить телевизор к Wi-Fi:

- Вытащите кабель из разъема **LAN**, если вы подключены к интернету через него.
- На домашнем экране телевизора нажмите **⚙**, затем выберите **Сеть**.
- Если вы хотите переподключить телевизор к сети, у которой сменился пароль, то сначала удалите ее. Для этого выберите сеть в списке доступных и нажмите **Удалить эту сеть**.
- В списке доступных сетей найдите нужную и введите пароль от нее.

### Добавить аккаунт

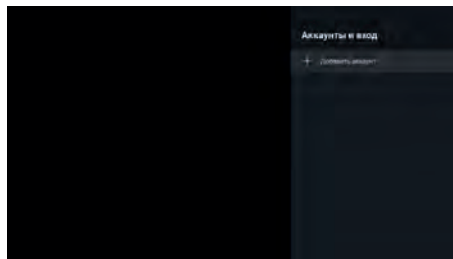

Если вы пользуетесь телевизором вместе с семьей, добавьте аккаунты близких в телевизор. Вы сможете переключаться между аккаунтами: история просмотра не будет смешиваться, поэтому рекомендации фильмов, телеканалов и видео для каждого члена семьи будут точнее.

Чтобы добавить аккаунт, на домашнем экране нажмите **⊕**, выберите **Добавить пользователя** и следуйте инструкциям на телевизоре. Добавленный аккаунт автоматически станет активным — рекомендации будут подбираться с учетом предпочтений владельца, также будет использоваться его подписка Плюс или КиноПоиск.

Если какой-то аккаунт на телевизоре больше не нужен, выйдите из него: на домашнем экране телевизора нажмите **⊕**, выберите аккаунт и нажмите **Выйти из аккаунта**.

### Обновить прошивку

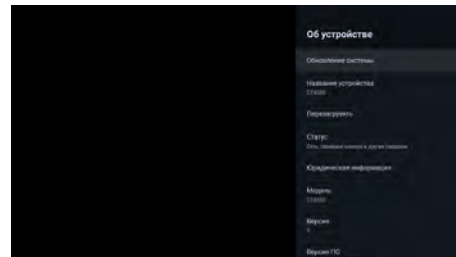

Телевизор автоматически проверяет наличие обновлений и устанавливает их. Если вы хотите посмотреть текущую версию прошивки или принудительно обновить ее:

- На домашнем экране телевизора нажмите **⚙**, затем перейдите в раздел **Настройки устройства**.
- Выберите **Об устройстве**. Текущая версия прошивки отображается в пункте **Сборка**. Чтобы обновить прошивку, нажмите **Обновление системы**.

### Сбросить настройки

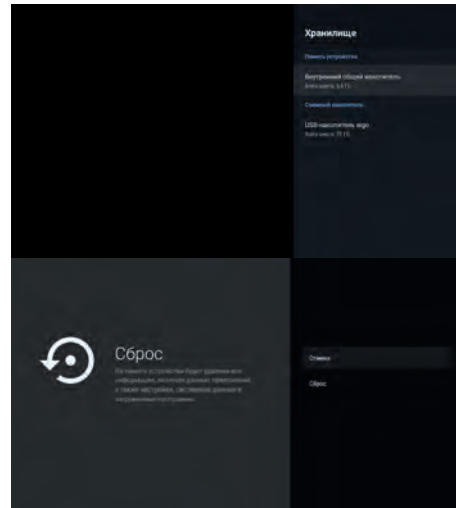

На домашнем экране телевизора нажмите **⚙**, затем перейдите в раздел **Настройки устройства** и выберите **Хранилище** и **Сброс**. Нажмите **Заводские настройки**, подтвердите выполнение операции и подождите, пока сброс настроек завершится. Затем заново настройте телевизор.



#### Другие настройки

О других настройках телевизора читайте в справке на сайте [yandex.ru/support/smart-tv](http://yandex.ru/support/smart-tv).

#### Смотреть телеканалы, фильмы, сериалы и ролики

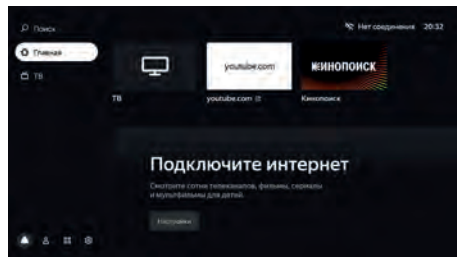

Этот телевизор необязательно подключать к кабельному, спутниковому или аналоговому телевидению: в нем уже доступны трансляции десятков интернет-телеканалов. А если у вас есть подписка Яндекс.Плюс или КиноПоиск, то выбор не ограничивается только телеканалами — можно выбрать фильм или сериал из библиотеки КиноПоиска.

Чтобы включить телепрограмму, фильм, сериал, ролик видеоблогера или мультфильм, выберите нужный раздел меню в левой части экрана. Если не знаете, что посмотреть, перейдите в раздел **Главная** — в нем собрано видео, рекомендованное вам.

#### Искать видео на КиноПоиске или в сети

Чтобы найти ролик из интернета или фильм из библиотеки КиноПоиска\*, в меню в левой части экрана выберите **Поиск** и напечатайте название видеозаписи. Кроме того, название можно продиктовать. Для этого зажмите кнопку **↓** на пульте и скажите, что нужно найти. Голосовой ввод работает, только если пульт подключен к телевизору через Bluetooth (см. раздел «Подключить пульт или другое устройство через Bluetooth»).

#### Смотреть видео с внешнего устройства

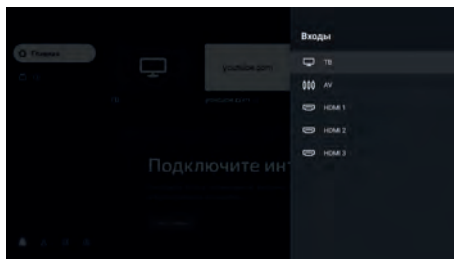

- Соедините телевизор и устройство так, как указано в разделе «Подключение внешних устройств».
- Нажмите кнопку **↻** на пульте, затем в списке источников сигнала найдите источник, к которому подключено устройство.

\*Для фильмов и сериалов нужна подписка Яндекс.Плюс или КиноПоиск. Действующий промопериод или промокод также подойдет. Телепрограммы и видео из интернета можно смотреть бесплатно.

#### Смотреть медиафайлы с USB-носителя

Телевизор поддерживает USB-носители:

- емкость до 2 Тб с файловой системой NTFS;
- емкость до 128 Тб с файловой системой FAT32;
- емкость до 2 Тб с файловой системой FAT16.

**Примечание.** Телевизор может быть несовместим с некоторыми внешними USB-устройствами. Кроме того, отдельные USB-устройства требуют подключение внешнего, дополнительного питания.

Смотреть можно медиафайлы следующих форматов:

**Изображения** - PNG, JPEG, BMP.

**Музыка** - AAC, MP3 (32-320 кбит/с). Чтобы телевизор корректно показывал автора и название трека, а также другую информацию, метаданные в файле MP3 должны быть в формате ID3v2.4 и кодировке UTF-8.

**Видео** - AVI, TS, VOB, MPG (MPEG-2), MP4, MKV.

**Субтитры** - SRT (Unicode). Чтобы субтитры корректно считывались, файл SRT должен храниться в том же каталоге, что и видео, а названия обоих файлов должны совпадать. Кроме того, убедитесь, что текст субтитров кодирован в формат Unicode.

О том, как безопасно подключить USB-носитель, читайте в разделе «Подключение внешних устройств». Чтобы посмотреть медиафайл, на домашнем экране телевизора нажмите **⏏** и запустите приложение **Медиаплеер**. В нем найдите и откройте нужный файл — фильм, фотографию или музыкальный трек.

#### Транслировать звук на внешнюю аудиосистему или наушники

Вставьте кабель от аудиосистемы или наушников в разъем на задней панели телевизора. Аудиосистема включается в разъем **DIGITAL AUDIO OUT**, наушники — в 3,5-миллиметровый аудиоразъем. Звук сразу начнет выводиться через подключенное устройство.

Подробнее читайте в разделе «Подключение внешних устройств».

#### Как пользоваться приложениями

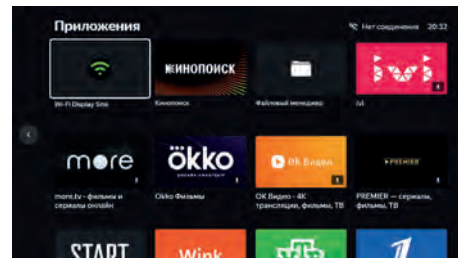

На телевизоре можно запускать сторонние приложения: браузеры, медиаплееры, онлайн-кинотеатры и другие. Часть из них предустановлена, другие можно установить из магазина приложений в телевизоре.

Чтобы запустить приложение, на домашнем экране телевизора нажмите **⏏**, затем выберите нужное приложение. Если оно уже установлено, дождитесь его запуска. Если приложение еще не установлено, нажмите **Установить**.

#### Транслировать изображение со смартфона или планшета

На домашнем экране телевизора нажмите **⏏** и запустите приложение **Screen Mirroring**. Затем на смартфоне или планшете включите функцию трансляции и выберите телевизор в списке доступных устройств.

Подробнее о дублировании экрана читайте в документации к своему смартфону или планшету.

#### Перезагрузить или выключить телевизор

Нажмите и удерживайте кнопку выключения **⏻** на пульте или корпусе телевизора. На экране отобразятся команды выключения и перезапуска — выберите нужную.

#### 5. РУКОВОДСТВО ПО УСТРАНЕНИЮ НЕПОЛАДКОВ

##### Устранение неполадок

При возникновении неисправностей в работе телевизора попробуйте выключить его и включить снова. Для устранения неисправностей можно также воспользоваться приведенной ниже таблицей. Если неисправность не исчезает, обратитесь за помощью к техническим специалистам.



Проблема	Решение
Телевизор не включается (индикатор режима ожидания не светится)	Проверьте правильность подключения кабеля электропитания телевизора к сети переменного тока 220-240 В ~50/60 Гц. Проверьте наличие напряжения питания в электрической розетке. Отключите кабель электропитания телевизора от электрической розетки и через 2-3 минуты подключите его вновь. Проверьте работу пульта дистанционного управления
Отсутствует прием телевизионного сигнала	Проверьте правильность настроек телевизора. Настройтесь на другой телевизионный канал. Проверьте правильность подключения кабеля от телевизионной антенны. Возможна неисправность телевизионной антенны, либо временное отсутствие сигнала от передающей станции
Отсутствует звуковое сопровождение	Проверьте регулировку громкости звука. Проверьте, что звук не выключен кнопкой « <b>⏏</b> ». Проверьте правильность выбора системы звука в настройках каналов. Проверьте правильность установок в настройках звука
Нарушение правильности передачи цвета изображения	Проверьте правильность выбора системы цвета в настройках каналов. Проверьте правильность выбора установок в настройках изображения. Сигнал от передающей станции может быть слабым или с помехами, перестройтесь на другой канал
Телевизор не управляется с пульта дистанционного управления	Откройте отсек для элементов питания ПДУ, замените элементы питания на новые. Направьте излучатель ПДУ непосредственно на приемник (сенсор) дистанционного управления на передней панели телевизора. Между ПДУ и приемником (сенсором) ДУ не должно быть препятствий (предметов мебели и пр.). Расстояние между ПДУ и приемником (сенсором) ДУ не должно превышать 5 метров, а угол отклонения от воображаемого перпендикуляра не более 20 градусов
В режиме PC-HDMI изображение мигает или появляются полосы	Неправильно выбраны установки компьютера. В безопасном режиме загрузки компьютера выберите правильные параметры монитора
На экране наблюдаются отдельные неподвижные мелкие точки (пиксели)	В телевизоре используется жидкокристаллическая матрица высокой четкости. Современная технология изготовления матриц допускает появление отдельных мелких темных или цветных точек (пикселей) на изображении, не ухудшающих общее восприятие изображения. Все матрицы проверены в условиях производства и соответствуют требованиям стандартов на данную группу изделий
Не работает USB-интерфейс	Отключите USB-карту (внешнее USB-устройство) от USB-интерфейса телевизора. Подключите вновь, аккуратно соединяя разъемы

Нет чтения некоторых файлов с внешнего USB-устройства	Типы файлов для чтения с помощью USB-интерфейса телевизора должны соответствовать спецификации. Убедитесь, что телевизор поддерживает возможность чтения файлов данного типа (см. раздел «Смотреть медиафайлы с USB-носителя»)
Треск или гудение при просмотре или выключении телевизора	Обычное явление, вызванное тепловым сжатием пластика в результате изменения температуры и влажности. Телевизор может издавать негромкое гудение, жужжание, тихий шум из-за особенностей работы электрических цепей. Это не считается дефектом
Замедленное исполнение управляющих команд	Для точного исполнения управляющей команды процессору телевизора требуется некоторое время на ее обработку. Делайте достаточную паузу между различными управляющими командами для устойчивой работы телевизора. Это не влияет на работоспособность телевизора и не является дефектом
Воспроизведение онлайн-видео идет рывками (гормозит)	Остановите воспроизведение, подождите в течение 2-3 минут, затем продолжите просмотр. Возможно неверно выбран тарифный план у вашего интернет-провайдера. Рекомендованный изготовителем тарифный план должен иметь скорость не менее 10 Мбит/с. Снижать производительность могут дополнительные беспроводные устройства подключенные к домашнему роутеру. Проверьте параметры и настройки роутера, в случае неисправности замените его
Не работает одна из установленных сторонних программ (или работает без звука, или имеет другие замечания)	Вероятно, проблема связана с самой программой (приложением). Попробуйте запустить его позднее или обратитесь в службу поддержки создавшей его компании. Производитель не отвечает за работу сторонних приложений
Беспроводная мышь не работает (не управляется)	Установите новую или замените старую батарею питания беспроводной мыши. Убедитесь, что между беспроводной мышью и ее приемопередатчиком (из комплекта, подключенному к одному из разъемов USB, телевизора), нет внешних препятствий и обеспечивается прямая видимость. Замените беспроводную мышь в случае необходимости
Отсутствует вложенное меню, управление происходит со сбоями	Выключите телевизор из розетки, подождите минуту и включите снова. Сбросьте настройки до заводских (см. раздел «Сбросить настройки»)
Я забыл логин или пароль от аккаунта Яндекс	Воспользуйтесь рекомендациями в Помощи Яндекс. Паспорта: <a href="http://yandex.ru/support/passport/troubleshooting/">yandex.ru/support/passport/troubleshooting/</a>

Проблемы с подключением к интернету	<ul style="list-style-type: none"> <li>Убедитесь, что на стороне провайдера нет проблем с соединением.</li> <li>Попробуйте открыть сайт <a href="http://yandex.ru">yandex.ru</a> на смартфоне или компьютере. Если доступа нет, перезагрузите роутер. Если это не помогло, обратитесь к провайдеру.</li> <li>Подключите телевизор к мобильному интернету через Wi-Fi вашего смартфона. Если телевизор подключается и работает стабильно через мобильный интернет, проблема с соединением по Wi-Fi, скорее всего, на стороне провайдера.</li> <li>Для работы телевизора подключение к Wi-Fi должно быть стабильным. Положите смартфон рядом с телевизором и посмотрите, какой уровень связи он показывает. Если делений меньше половины, переместите телевизор ближе к роутеру или подключите его с помощью кабеля (см. раздел «Заново подключить к интернету»).</li> <li>Перезагрузите телевизор (см. раздел «Перезагрузить или выключить телевизор»).</li> <li>Настройте подключение к интернету заново (см. раздел «Заново подключить к интернету»)</li> </ul>
Проблемы с подпиской Яндекс.Плюс или КиноПоиск	Если у вас подписка Яндекс.Плюс – изучите рекомендации на сайте <a href="http://yandex.ru/support/plus/troubleshooting.html">yandex.ru/support/plus/troubleshooting.html</a> . О подписке КиноПоиск HD можно почитать на <a href="http://yandex.ru/support/kinopoisk/subscription-kinopoisk.html">yandex.ru/support/kinopoisk/subscription-kinopoisk.html</a>

**ПРЕДОСТЕРЕЖЕНИЕ:** не допускайте, чтобы изображение на экране не менялось в течение длительного промежутка времени. Неподвижное высококонтрастное изображение может оставить «тень» на экране. Обычно при отключении «тень» постепенно исчезает, но в дальнейшем может снова появиться. Подобная неисправность не является гарантийным случаем.

## 6. УХОД ЗА ПРИБОРОМ

Тщательная и регулярная чистка сможет продлить жизнь вашего нового ТВ и избавит вас от возможных неисправностей. Обязательно выключите питание и отсоедините шнур питания перед началом любой чистки. Очищайте прибор только сухой тканью.

## 7. ТЕХНИЧЕСКИЕ ХАРАКТЕРИСТИКИ

Модель	СТ-8724	СТ-8732	СТ-8740	СТ-8743	СТ-8750
Вес нетто/брутто (кг)	2,5/3,0	3,9/5,1	5,8/7,2	6,8/8,5	9,3/11,6
Тип кронштейна VESA	200x100/M4		200x200/M6		
Активный размер экрана	23.6"	31.5"	39.5"	42.5"	49.5"
Соотношение сторон	16:9				
Разрешение	1366x768		1920x1080		3840x2160
Частота обновления (Гц)	60				
Яркость (тип. кд/м²) (nit)	200		220		250
Коэффициент контрастности (стандарт)	3000:1		5000:1		
Угол обзора (L/R)	170°/170°				
Время отклика (TR+TF/TYPЕ) (мс)	11.5	6.5	9.5	8	5
Количество цветов	16.7 М (8-BIT)				1.07B (8-bit +FRC)
Торцевая панель	2xUSB, mini AV, CI	LAN, 2xHDMI, 2xRF, COAX, mini AV, USB, НАВШНИКИ, CI	HDMI, 2xRF, COAX, mini AV, USB, НАВШНИКИ, CI	HDMI, 2xRF, COAX, mini AV, USB, НАВШНИКИ, CI	3xHDMI, 2xRF, COAX, mini AV, 2xUSB, CI, LAN
Нижняя панель	LAN, 2xHDMI, НАВШНИКИ, 2xRF, COAX	-	LAN, 2xHDMI, USB	LAN, 2xHDMI, USB	-
Разъем USB	USB 2.0				
Операционная система	Android 9.0 (YANDEX)			Android 11 (YANDEX)	
Процессор CPU	CA55 QUAD CORE @1.5G HZ				Cortex A53*4
Графический процессор GPU	G31MP2			G52(2EE)MC1	
Объем модуля памяти DDR	1GB (DDR3)			1.5GB	
Flash-память (Гб)	8			8	
Bluetooth	VER. 5.0 (ДО 3 МБ/с)			VER. 5.0 (ДО 3 МБ/с)	
Wi-Fi	IEEE 802.11 B/G/N, TTIR, 2.4G			IEEE 802.11 B/G/N, 2T2R, 2.4 G+5 G	
Интернет	LAN RJ-45 10/100 Мбит/с				
Диапазон приема	47.25 мГц - 867.25 мГц			48.25 мГц - 863.25 мГц	
Входное сопротивление	75Ω				
Видеостандарты	PAL, NTSC, SECAM			PAL, SECAM	
Макс. количество каналов	100			99	

Цифровые тонеры	DVB-T/T2/C/S/S2			
Режимы изображения	Пользовательский/Стандартный/Яркий/Спорт/Фильм/Игра/Сохранение энергии			
3D-гребенчатый фильтр	есть			
Динамическое шумоподавление	есть			
HDR	есть			
Баланс	есть			
Сtereo	есть		нет	
Режимы звука	Пользовательский/Стандартный/Живой/Спорт/Фильм/Музыка/Новости/Авто			
Dolby/dolby+ surround	есть			
Язык экранного меню	Русский			
Мультиязыкран	есть			
Предварительная установка приложения	есть			
Обновление программного обеспечения	USB и интернет			
Таймер сна	есть			
Родительский контроль	есть			
Цветовая температура	Теплый/Холодный/Стандартный/Пользовательский			
ARC	есть			
CEC	есть			
Видеокодеки	MPEG2/4, H.264, H.265, VC1			MPEG-2 MP@ML, MPEG-2 MP@HL, H.264, H.265, AVS
Аудиокодеки	MPEG-1/2/LAYER3, DD, LPCM			MPEG1 LAYER1-2, MPEG-2 LAYER 2, DD, AAC
Фотокодеки	.JPEG, .BMP, .PNG			JPG, BMP, PNG
Выходная мощность динамиков	2x2 Вт	2x8 Вт	2x8 Вт	2x10 Вт
Номинальное напряжение	220-240 В -50/60 Гц			
Потребляемая мощность в рабочем режиме (Вт)	40	50	75	130
Потребление в режиме ожидания	≤0.5 Вт			
Пульт ДУ	С голосовым управлением			
Класс безопасности				

## 8. УТИЛИЗАЦИЯ ПРИБОРА

Прибор по окончании срока службы должен быть утилизирован отдельно от обычного бытового мусора. Его можно сдать в специальный пункт приема электронных приборов и электроприборов на переработку.



## 9. ИНФОРМАЦИЯ О СЕРТИФИКАЦИИ, ГАРАНТИЙНЫЕ ОБЯЗАТЕЛЬСТВА

Товар сертифицирован в соответствии с законом «О защите прав потребителей». Этот прибор соответствует всем официальным национальным стандартам безопасности, применимым к электроприборам в Российской Федерации. Установленный производителем в порядке п. 2 ст. 5 Федерального закона РФ «О защите прав потребителей» срок службы для данного изделия составляет 10 лет с даты реализации конечному потребителю при условии, что изделие используется в строгом соответствии с настоящей инструкцией по эксплуатации и применимыми техническими стандартами. По окончании срока службы обратиться в ближайший авторизованный сервисный центр для получения рекомендаций по дальнейшей эксплуатации прибора. Дата производства изделия указана в серийном номере (2 и 3 знаки – год, 4 и 5 знаки – месяц производства). При возникновении вопросов по обслуживанию прибора или в случае его неисправности обратиться в авторизованный сервисный центр ТМ CENTEK. Адрес центра можно найти на сайте <https://centek.ru/servis>. Способы связи с сервисной поддержкой: тел: +7 (998) 24-00-178, VK: vk.com/centek\_krd. Генеральный сервисный центр ООО «Ларина-Сервис», г. Краснодар. Тел.: +7 (861) 991-05-42. Название организации, принимающей претензии в Казахстане: ТОО «Moneytop», г. Астана, ул. Жанибека Тархана, д. 9, крыльцо 5. Тел.: +7 (707) 858-65-29, +7 (707) 340-09-57. Продукция имеет сертификат соответствия.



## 10. ИНФОРМАЦИЯ О ПРОИЗВОДИТЕЛЕ, ИМПОРТЕРЕ

Импортер: АО «ГОРИЗОНТ РУС». Адрес: Россия, 125466, г. Москва, ул. Соколово-Мещерская, д. 29. Изготовлено в Республике Беларусь.

## УВАЖАЕМЫЙ ПОТРЕБИТЕЛЬ!

Срок гарантии на все приборы 24 месяца с даты реализации конечному потребителю. Данным гарантийным талоном производитель подтверждает исправность данного прибора и берет на себя обязательство по бесплатному устранению всех неисправностей, возникших по вине производителя. Дата изготовления указана на упаковке.

**ПРИМЕЧАНИЕ:** изделие не содержит драгоценных металлов.

- Условия хранения телевизоров: при температуре от +5 °С до +40 °С в закрытых помещениях и при отсутствии в воздухе кислотных, щелочных и других агрессивных примесей. ХРАНЕНИЕ ТЕЛЕВИЗОРА БЕЗ УПАКОВКИ НЕ ДОПУСКАЕТСЯ!
- Телевизоры по условиям безопасности в эксплуатации соответствуют требованиям защиты класса II по ГОСТ IEC 60065-2013.

## УСЛОВИЯ ГАРАНТИЙНОГО ОБСЛУЖИВАНИЯ:

- Гарантия действует при соблюдении следующих условий оформления:
  - правильное и четкое заполнение оригинального гарантийного талона изготовителя с указанием наименования модели, ее серийного номера, даты продажи, при наличии печати фирмы-продавца и подписи представителя фирмы-продавца в гарантийном талоне, печатей на каждом отрывном купоне, подписи покупателя. Производитель оставляет за собой право на отказ в гарантийном обслуживании в случае непредоставления вышеуказанных документов, или если информация в них будет неполной, неразборчивой, противоречивой.
  - 2. Гарантия действует при соблюдении следующих условий эксплуатации:
    - использование прибора в строгом соответствии с инструкцией по эксплуатации;
    - соблюдение правил и требований безопасности.
  - 3. Гарантия не включает в себя периодическое обслуживание, чистку, установку, настройку прибора на дому у владельца.
  - 4. Случаи, на которые гарантия не распространяется:
    - механические повреждения;
    - естественный износ прибора;
    - несоблюдение условий эксплуатации или ошибочные действия владельца;
    - неправильная установка, транспортировка;
    - стихийные бедствия (моления, наводнение и др.), а также другие причины, независимые от продавца и изготовителя;
    - попадание внутрь прибора посторонних предметов, жидкостей, насекомых;
    - ремонт или внесение конструктивных изменений неуполномоченными лицами;
    - использование прибора в профессиональных целях (нагрузка превышает уровень бытового применения), подключение прибора к питающим телекоммуникационным и кабельным сетям, не соответствующим Государственным техническим стандартам;
    - выход из строя перечисленных ниже принадлежностей изделия, если их замена предусмотрена конструкцией и не связана с разборкой изделия:
      - а) пульты дистанционного управления, аккумуляторные батареи, элементы питания (батарейки), внешние блоки питания и зарядные устройства;
      - б) расходные материалы и аксессуары (упаковка, чехлы, ремни, сумки, сетки, ножи, колбы, тарелки, подставки, решетки, вертелы, шланги, трубки, щетки, насадки, пылесборники, фильтры, поглотители запаха);
    - для приборов, работающих от батареек, – работа с неподходящими или истощенными батареями;
    - для приборов, работающих от аккумуляторов, – любые повреждения, вызванные нарушениями правил зарядки и подзарядки аккумуляторов.
  - 5. Настоящая гарантия предоставляется изготовителем в дополнение к правам потребителя, установленным действующим законодательством, и ни в коей мере не ограничивает их.
  - 6. Производитель не несет ответственности за возможный вред, прямо или косвенно нанесенный продукцией ТМ CENTEK людям, домашним животным, имуществу потребителя и/или иных третьих лиц в случае, если это произошло в результате несоблюдения правил и условий эксплуатации, установки изделия; умышленных и/или неосторожных действий (бездействия) потребителя и/или иных третьих лиц действия обстоятельств непреодолимой силы.

7. При обращении в сервисный центр прием изделия предоставляется только в чистом виде (на приборе не должно быть остатков продуктов питания, пыли и других загрязнений).

**Производитель оставляет за собой право изменять дизайн и характеристики прибора без предварительного уведомления.**

## ҚАЗАҚ

### ҚҰРМЕТІ ТҰТЫНУШЫ!

Пайдаланбас бұрын осы нұсқаулықтың барлығын толығымен оқып шығыңыз, содан кейін оны болашақта пайдалану үшін сақтап қойыңыз. Қауіпті жағдайларды болдырмау үшін және теледидардың ең жоғарғы өнімділігін қамтамасыз ету үшін ардайым келесі сақтық шараларын сақтаңыз. Теледидар тұрмыстық құрал болып табылады және өнеркәсіптік, коммерциялық мақсаттарда пайдалануға арналмаған! Теледидар — бұл сымсыз арналар немесе кабель арқылы берілетін кескін мен дыбысты қабылдауға және көрсетуге арналған электрондық құрылғы (теледидар бағдарламаларын немесе бейне сигналдарын ойнату құрылғыларынан сигналдарды қоса алғанда-мысалы, DVD/Blu-ray ойнатқыштары, ойын консольдері және т.б.).

### 1. ҚАУІПСІЗДІК ШАРАЛАРЫ

**ЕСКЕРТУ:** ЭЛЕКТР ТОҒЫНЫҢ СОҒУЫН БОЛДЫРМАУ ҮШІН ТЕЛЕДИДАРДЫ ӨЗБЕТИҢІЗ-БЕН БӨЛШЕКТЕУГЕ ЖӘНЕ АҚАУЛҒЫҚТЫ ЖОҒАҒА ТЫРЫСПАҢЫЗ! КӨМЕК АЛУ ҮШІН СЕРТИФИКАТТАЛҒАН МАМАНДАРҒА ЖҮГІНІЗІ!

**⚠** Тең жақты ұшбұрыштың ішіндегі найзағай белгісі пайдаланушыны оқшауланбаған «қауіпті кернеудің» бар екенін ескертеді.

**⚠** Ұшбұрыштың ішіндегі леп белгісі сізге назар аудару керек маңызды пайдалану және техникалық қызмет көрсету нұсқауларын көрсетеді.

**ЕСКЕРТУ:** электр тогының соғуын болдырмау үшін теледидарды өзбетіңізбен бөлшектеуге және ақаулықты жоюға тырыспаңыз! Көмек алу үшін сертифицирталған мамандарға жүгініңіз!

Тең жақты ұшбұрыштың ішіндегі найзағай белгісі пайдаланушыны оқшауланбаған «қауіпті кернеудің» бар екенін ескертеді. Ұшбұрыштың ішіндегі леп белгісі сізге назар аудару керек маңызды пайдалану және техникалық қызмет көрсету нұсқауларын көрсетеді.

### НАЗАР АУДАРЫҢЫЗ:

Өнім берушінің жазбаша рұқсатынсыз бұл өнімді кез-келген түрде модификациялауға тырыспаңыз.

Пайдаланушының осы нұсқаулығындағы суреттер мен иллюстрациялар тек анықтама үшін ұсынылған және тауардың нақты сыртқы түрінен ерекшеленуі мүмкін. Бұйымның конструкциясы мен сипаттамалары алдын ала ескертусіз өзгертуі мүмкін.

## МАҢЫЗДЫ ЕСКЕРТУЛЕР МЕН САҚТАНДЫРУЛАР!

Құрылғыны дұрыс пайдаланбау жарақат пен мүліктің бүлінуіне әкелуі мүмкін. Бұл өнім қауіпсіздік бойынша ең жоғары басымдықпен жобаланған және шығарылған. БІРАҚ ДҰРЫС ПАЙДАЛАНБАУ ЭЛЕКТР ТОҒЫНЫҢ СОҒУЫНА НЕМЕСЕ ӨРТКЕ ӘКЕЛУІ МҮМКІН.

- Үйкімтал қауіпті алдын алу үшін бұйымды орнату, пайдалану және тазалау бойынша келесі нұсқауларды орындаңыз.
- Тек өндіруші көрсеткен аксессуарларды қолданыңыз. Өндіруші ұсынбаған аксессуарларды пайдалану жарақатқа әкелуі мүмкін.
- Өрт немесе электр тогының соғу қаупін азайту үшін бұл құрылғыны жақ-бырдың немесе ылғалдың әсеріне ұшыратпаңыз. Құрылғыға сұйықтық бар контейнерлерді орнатпаңыз. Құрылғыны тамшылардың немесе судың шашырау әсеріне ұшыратпаңыз.
- Тез тұтанатын немесе жанғыш материалдарды құрылғының жанында пайдаланбаңыз немесе сақтамаңыз, себебі бұл өрте немесе жарылысқа әкелуі мүмкін. Теледидардың жоғарғы жағына ашық жалын көздерін (жанып тұрған шамдар, темекі немесе хош иісті таяқшалар) қоймаңыз.
- Ескерту: оттың таралуын болдырмау үшін әрдайым шамдар мен басқа да ашық жалын көздерін құрылғыдан алыс ұстаңыз.
- Теледидарды орнатқан кезде тиісті желдетуді қамтамасыз ету үшін теледидар мен басқа заттар (қабырға,шафқ,жиһаздың бүйіріне және т.б.) арасында кем дегенде 4 см қашықтықты сақтау керек. Желдетудің болмауы өрте немесе құрылғының шамадан тыс қызуына байланысты проблемаларға әкелуі мүмкін.
- Бұл өнім ТЕК ҚАНА (!) заттағабда көрсетілген электр қуат түрімен пайдалануға арналған. Егер сіз үйіңіздегі қуат түріне сенімді болмасаңыз, жергілікті энергетикалық компанияға хабарласыңыз.
- Электр розеткаларын, узартқыштарды немесе адаптерлерді шамадан тыс жүктемеңіз, бұл өрте немесе электр тогының соғуына әкелуі мүмкін.
- Теледидарды орнатпас бұрын, желідегі кернеу құрылғы тақтасындағы кернеуге сәйкес келетініне көз жеткізіңіз.
- Қауіпсіздік мақсатында көптеген құрылғыларды өртүрлі ұштармақтар мен тармақтағыштарды пайдаланбай розеткаға бөлек қосу ұсынылады.
- Аппараттың ашасы құрылғыны электр желісіне қосу/өшіру үшін қолданылады, ол оңай қол жетімді болуы керек.
- Құрылғыны қабырғаға орнатқан кезде оны қронштейн/теледидар өндірушілері ұсынған нұсқауларға сәйкес орнатыңыз.
- Бұйымды шайқалғыш тұғырға, ұштағанға немесе үстелге қоймаңыз. Бұйымды шайқалғыш беткі жаққа орнату оның құлауына, ауыр жарақаттарға, сондай-ақ бұйымның зақымдалуына әкелуі мүмкін.
- Теледидарды арқашан оны қауіпсіз ұстай алатын жиһазға қойыңыз. Теледидардың шеттері ол тұрған жиһаздың ауқымынан тыс шықпайтынына көз жеткізіңіз.
- Ешқашан заттарды теледидарға тесіктері немесе саңылаулары арқылы тығып жібермеңіз. Құрылғыға жоғары кернеу бар және затты салу электр тогының соғуына және/немесе ішкі бөліктердің қысқа тұйықталуына әкелуі мүмкін. Дәп сол себеппен бұйымға судың немесе басқа сұйықтықтың түсуіне жол бермеңіз.

- Бұл құрылғыға тек авторландырылған және дұрыс оқытылған маман ғана қызмет көрсетуі керек. Пайдаланушының қақпақты ашуы немесе құрылғыны жөндеуге деген басқа әрекеттері ауыр жарақатқа немесе электр тогының соғуына болған өлімге, сондай-ақ өрттің пайда болуына әкелуі мүмкін.
- Егер құрылғы жөндеуді қажет етсе, қызмет көрсететін маман өндіруші көрсеткен немесе тұнұсқау қосалқы бөлшектер сияқты сипаттамалары мен өнімділігі бар қосалқы бөлшектерді қолданатындығына көз жеткізіңіз. Бәтен бөлшектерді пайдалану өрте, электр тогының соғуына және / немесе басқа қауіптерге әкелуі мүмкін.
- Техникалық қызмет көрсету немесе жөндеу аяқталғаннан кейін, теледидардың дұрыс жұмыс істеп тұрғанына көз жеткізіңіз және маманнан қауіпсіздігін тексеруін сұраңыз.
- Балаларға теледидар салынған пластик пакетпен ойнауға рұқсат бермеңіз. Бұл талапты орындамау тұншығуға әкелуі мүмкін.
- Батарейалар (батарея блогы немесе орнатылған батарейалар) шамадан тыс жылу әсеріне (күн сәулесі, от және т.б.) ұшырамауы керек. Батарейаларды тұрмыстық қалдықтармен бірге тастамаңыз. Оларды ескі батарейаларды жұмыс айналымы қайтарғыңыз.
- Антенаны жоғары вольтты электрберілісі желілері мен байланыс кабельдерінен алыс орнатыңыз және оның сенімді орнатылғанына көз жеткізіңіз. Егер антенна электрберілісі желісіне тіп келсе, өрте, электр тогына немесе ауыр жарақатқа әкелуі мүмкін.

### 1. Пайдалану шарттары:

- ауа температурасы 10-нан 35 °C-қа дейін
  - ауаның салыстырмалы ылғалдылығы 80%-дан аспайды (25 °C температурада)
  - атмосфералық қысым 86-дан 106 кПа-ға дейін (сын.бағ.650-ден 800 мм)
2. - Айнималы тоқты білдіреді.  
== Тұрақты тоқты білдіреді.

### Қауіпсіздік техникасы жөніндегі нұсқаулық

1. Осы нұсқаулықты оқып, сақтаңыз. Нұсқауларды орындаңыз және барлық ескертулерді орындаңыз.
2. Құрылғыны судың жанында пайдаланбаңыз.
3. Желдетуді жаппаңыз. Желдету тесіктерін газет, дастархан, перделер және т.б. сияқты заттармен жаппаңыз.
4. Жылу шығаратын радиаторлар, жылытқыштар, пештер немесе басқа құрылғылар (күйейткіштерді қоса) сияқты жылу көздеріне жақын орнатпаңыз.
5. Зақымдалған немесе түріне сәйкес келмейтін құрат қозғалтқыш пайдаланбаңыз. Штепсель мен розетканың дұрыс қосылғанына көз жеткізіңіз. Штепсель мен розетканы шанған және металл заттармен жанасудан қорғаныңыз.
6. Балаларға теледидардың басқару пультін алу үшін жиһазға шығудың қауіпті екенін айтыңыз.
7. Егер сіз теледидарға арналған мобильді тұғырды қолданаңыз, оны жылжытқан кезде жарақат алмау үшін абай болыңыз. Құрт тақтау, шамадан тыс күш салу және беті тегіс емес еден өнімнің тұғырдан құлауына әкелуі мүмкін.

8. Құрылғыны қосымша қорғау үшін найзағай кезінде немесе қараусыз қалған және ұзақ уақыт пайдаланылмаған кезде оны розеткадан ажыратып, кабель жүйесін өшіріңіз.
9. Техникалық қызмет көрсету үшін білікті қызмет көрсету персоналына хабарласыңыз. Қуат сымы зақымданған жағдайда қауіпті болдырмау үшін оны ауыстыруды дайындаушы, сервистік қызмет немесе осыған ұқсас білікті персонал жүргізуі тиіс.

Құрылғы физикалық, сенсорлық немесе ақыл-ой қабілеттері төмен адамдардың (балаларды қоса алғанда) немесе оларда өмірлі тәжірибесі немесе білімі болмаған кезде, егер олар қарауда болмаса немесе олардың қауіпсіздігіне жауапты адамның құрылғыны пайдалануы туралы нұсқау берілмеген болса, пайдалануға арналмаған. Құрылғымен ойнауға жол бермеу үшін балалар бақылауда болуы керек.

### ЕСКЕРТПЕ:

- Теледидарды көрсетілген диапозоннан жоғары қуат көзіне қоспаңыз.
- Сыртқы құрылғыға қосылмас бұрын айдмен теледидар мен сыртқы құрылғының ажыратылғанына көз жеткізіңіз. Қоспас бұрын штекерлер мен ағытпақтың атауы мен түсінің сәйкестігін тексеріңіз.
- Қуат сымын ажыратқан кезде ашының оқшауланған бөлігін ұстаңыз, металл бөлігіне қолыңызды тигізбеңіз.

### ЕСКЕРТПЕ:

- Бұл өнімді қадеге жарату жергілікті ережелерге сәйкес жүргізілуі керек. Бұл өнімді жалпы тұрмыстық қалдықтармен бірге қадеге жаратуға тастамаңыз.
- Кейде экранда бірнеше белсенді емес пикселдер бекітілген көк, жасыл немесе қызыл нүкте ретінде пайда болуы мүмкін. Бұл сіздің өнімніңіздің жұмысына әсер етпейтінін ескеріңіз.
- Экранға қол тигізбеңіз, саусақтарыңызбен ұзақ уақыт ұстамаңыз. Бұл экранда уақытша бұрмалану әсерін тудыруы мүмкін.
- Экранда ұзақ уақыт бойы қозғалмайтын (статикалы) бейнені ұстап тұруға кеңес берілмейді, сондай-ақ, бейнені тым ашық етудің қажеті жоқ; бейне тұрақты (статикалы) болған кезде жарықтылық пен контрасты азайтыңыз.

### 2. ЖИЫНТЫҚТЫЛЫҒЫ

- Теледидар – 1 дана
- Қашықтан басқару пульті (ҚБП) – 1 дана
- ҚБП-не арналған батарея \* – 2 дана
- Алынатын аяғы – 2 дана
- Тұғырықтарды бекітуге арналған бұрандалар жиынтығы – 1 дана
- Тұғырықтарға арналған резеңке шайбалар жиынтығы \* - 1 дана
- Пайдалану бойынша нұсқаулық – 1 дана

\* жеткізу міндеті емес

### 3. ОРНАТУ

#### Аяқтарын орнату

1. Сауда қорабын ашыңыз да, теледидар мен тұғырлық корпусын алыңыз.
2. Теледидардың өшіп тұрғанына көз жеткізіңіз.
3. Теледидар корпусы мен тұғырлықтың бетінен қорғаныс үлдірін алыңыз.
4. Теледидар экранының зақымдануын болдырмас үшін жұмсақ бетке экранды төменге қаратып қойыңыз.
5. Тұғырлықтың аяқтарын теледидардың төменгі жағындағы ағыппаларға салыңыз.
6. Жиынтықтағы барлық бұрандаларды пайдаланып тұғырлықтарды бекітіңіз.
7. (міндетті емес) Аяқтарды теледидар корпусына бекіткеннен кейін, аксессуарлар жиынтығындағы тығыздағыштарды тұғырлықтың төменгі жағындағы тиісті тесіктерге орнатыңыз.

#### Теледидарды қабырғаға орнату

1. Сызаттардың алдын алу үшін теледидарды жұмсақ шүберекпен жабылған үстелге абайлап қойыңыз.
2. Тұғырлықтың астыңғы тіреуішіндегі бұрандаларды бұрауышпен бұраңыз. Тұғырлықты шешіп алыңыз. Бұл әрекеттерді мұқият орындаңыз.
3. Кронштейнді қабырғаға 3 және 4 суреттерге сәйкес болатындай етіп орнатыңыз.
4. Қабырғаға 4 тесік бұрғылаңыз (анықтама үшін масштаб берілген) және 4 бұран бұраңыз.
5. 4-суретте көрсетілгендей бұрауышпен теледидардың артқы қабырғасындағы бұрандаларды бекітіңіз. Теледидарды қабырғаға орнатыңыз.

#### ЕСКЕРТУ:

1. Теледидарға орнатуға арналған бекіткіш VESA стандартына сәйкес келеді.
2. Қабырғаға кронштейнді пайдалану міндетті емес.
3. Қабырғаға жақын және қабырға алдында құрастыру жұмыстарын жүргізу кезінде мүлдем бөгде заттар болмауы керек.
4. Орнатуды білікті маман жүзеге асыруы керек.
5. Орнату кезінде кронштейнді құрастыру бойынша нұсқаулық талаптарын орындаңыз.
6. Суреттер анықтама үшін берілген.

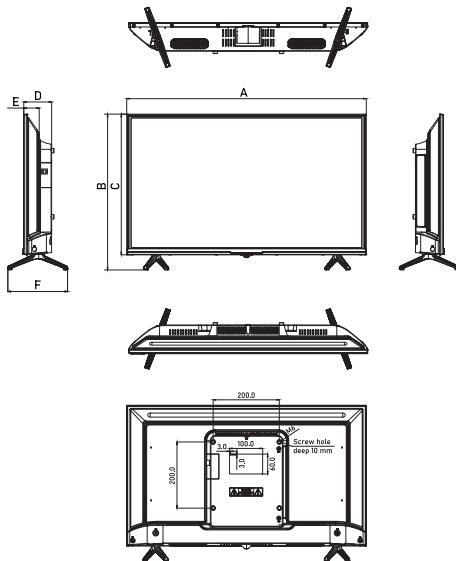
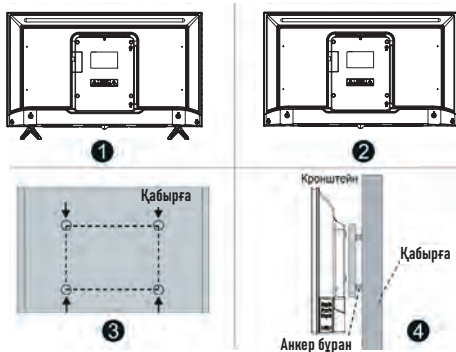

Моделі	СТ-8724	СТ-8732	СТ-8740	СТ-8743	СТ-8750
Тіреусіз өлшемі (мм)	553x333	724x425	898x515	963x561	1117x648
Тұғыры бар өлшем (мм)	553x370	724x471	898x562	963x611	1117x708
A (мм)	553	724	898	963	1117
B (мм)	370	471	562	611	708
C (мм)	333	425	515	561	648
D (мм)	75	84	83	82	89
E (мм)	40	47	47	47	46
F (мм)	144	181	183	226	274

### 4. ЖҰМЫСТЫ БАСТАВ

#### Теледидардың алдыңғы панелі

Орнату және пайдалану алдында сәйкесінше «Маңызды ескертулер мен алдын-ала ескертулер» және «Қауіпсіздік техникасы бойынша нұсқаулар» бөлімдерін мұқият оқып шығыңыз.

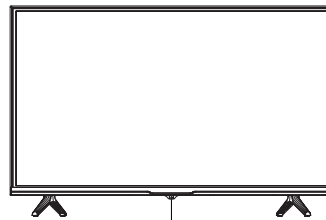

ҚБ датчигі / Қуат индикаторы

#### Теледидардың артқы панелі

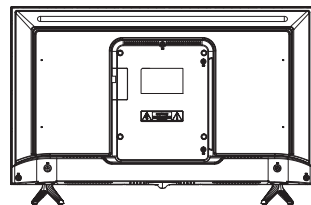

## Теледидардың бүйірік панелі

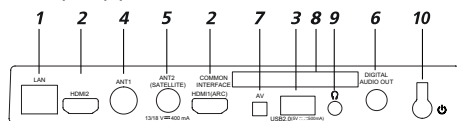

1. LAN – LAN RJ-45 жергілікті желісінің қосқышы. Желіні қосу үшін RJ-45 штепселі бар LAN кабелін пайдаланыңыз (жеткізу жиынтығына кірмейді).
2. HDMI – HDMI кірісі, сыртқы дыбыстық жүйені HDMI-нің кері дыбыстық арнасы (ARC) арқылы қосу мүмкіндігі. HDMI – ARC функциясы бар.
3. USB – USB 2.0 құрылғыларын қосуға арналған қосқыш («Медиаплеер» режимінде жұмыс жасайды).
4. AN.T1 – антенна кірісі (75 Ом).
5. AN.T2 (SAT/LLITE) – жерсеріктік антеннаға арналған кіріс.
6. DIGITAL AUDIO OUT – сандық коаксиалды дыбыс шығысы.
7. AV – композиттік сыртқы сигнал қосылған кезде әр түрлі сыртқы көздердің сол/оң дыбыстық арналарын қосуға арналған теледидардың кіріс қосқыштары, тіпті AV қосқышы қолданылған (3,5 мм - 3xRCA ауыстырғышы қажет болады).
8. COMMON INTERFACE – CAM модулін қосуға арналған слот.
9. ⏻ – құлақпапты қосуға арналған қосқыш.
10. ⏻ – қуатты қосу/өшіру батырмасы.

**ЕСКЕРТУ:** кіріс/шығыс қосылымдарының опциялары өнімнің нақты моделіне байланысты өзгеруі мүмкін.

## ЖҰМЫСТЫ БАСТАУ

### Басқару пультін пайдалану

- Қашықтан басқару пультін теледидарда орналасқан қашықтан басқару (ҚБ) хабаршысына бағыттаңыз. Егер пульт пен ҚБ хабаршысының арасында қандай да бір объект тұрса, пульт жұмыс жасамуы мүмкін.
- Теледидарды жарықтандырылған бөлмеде қолданған кезде ҚБ-дың инфрақызыл хабаршысы дұрыс жұмыс жасамуы мүмкін.
- ҚБ пультін пайдалану үшін ұсынылатын максималды тиімді қашық шамамен 7 метрді құрайды.

### Батареяларды ауыстыру

Батареяларды уақытылы ауыстырыңыз. ҚБ пульті жұмыс істеуі үшін батареяларды нұсқаулыққа сәйкес орнатыңыз.

**НАЗАР АУДАРЫҢЫЗ!** Егер батареялар дұрыс орнатылмаса, жарылыс болуы мүмкін. Батареяларды тек бірдей немесе ұқсас типтегі батареялармен ауыстырыңыз.

## Батареяларды басқару пультіне орнату

1. Қашықтан басқару пультінің артқы жағындағы қақпақты ашыңыз.
2. Екі ААА типті батареяны орнатыңыз. Батареялардың ұштарындағы «+» және «-» белгілерінің бөліктердің ішіндегі көрсеткіштерге сәйкес келетініне көз жұқтызыңыз.
3. Қақпақты жабыңыз.

## Теледидарды қосу және өшіру

- Теледидарды қосу  
Теледидарды розеткаға қосыңыз. Егер теледидардың күш ажыратқышы болса, алдымен соны қосыңыз. Теледидарды қосу үшін күту режимінде пульттегі қуат беру батырмасын басыңыз.
- Теледидарды өшіру  
Күту режимін қосу үшін пульттегі қуат беру батырмасын басыңыз. Теледидарды күту режимінде ұзақ қалдырмаңыз. Қуаттандыру баусымын ажыратуды ұсынамыз.

## ЕСКЕРТУ:

Қуат беру кездейсоқ өшірілген кезде, электр қуат көзі қалпына келтірілгеннен кейін теледидар автоматты түрде күту режиміне оралады. Теледидарды қалпына пайдалануды қамтамасыз ету үшін қуатты жиі өшіруге және қосуға тыйым салынады, сондықтан қуат беру кездейсоқ өшірілген кезде қуаттандыру баусымын розеткадан ажырату ұсынылады.

## ҚАШЫҚТАН БАСҚАРУ (ҚБ) ПУЛЬТІ



## ЕСКЕРТУ:

ҚБ пультінің батырмалары пайдалану бойынша нұсқаулықтағы суреттен өзгеше болуы мүмкін.

## Бастапқы баптау

1. Теледидарды розеткаға қосыңыз да теледидардың корпусындағы немесе пультіндегі 0 қосу батырмасын басыңыз. Теледидар жүктелгенше және

экранда сәлемдесу пайда болғанша күтіңіз. Содан кейін пульттегі ОК батырмасын басыңыз.

2. Пайдаланушы келісімін оқып, пульттегі ОК батырмасын басыңыз.
3. Теледидардың интернетке қалай қосылатынын таңдаңыз: Wi-Fi немесе жергілікті желі арқылы. Егер сымсыз желі пайдаланылса, оны тізімнен іздеп табыңыз, пульттегі ОК батырмасын басып, желінің құпиясөзін енгізіңіз. Жергілікті желіге қосылу үшін LAN сымын қосып, Жергілікті желіні таңдаңыз. Егер сіз теледидарды интернетке қосқыңыз келмесе, Өткізіп жіберу батырмасын басыңыз — пульттің қосылу кезеңіне өтеді (7-тармақты қараңыз). Назар аударыңыз, интернетсіз сіз желідегі телеарналар мен бейнелерді көре алмайсыз, сонымен қатар теледидар бағдарламалық жасақтаманы жаңартпайды.
4. Теледидар интернеттегі бағдарламалық жасақтаманың жаңартуларын іздей бастайды. Операция аяқталғанша күтіңіз.
5. Яндестегі өз аккаунтыңызға кіріңіз:
  - Егер сіздің смартфонңызда Яндекс қосымшасы бар болса және сіз оған тіркелген болсаңыз, оны ашыңыз, іздеу жолағында камера белгішесін басып, теледидар экранынан QR-кодты сканерлеңіз.
  - Егер сізде Яндекс қосымшасы болмаса, көз-келген интернетке қосылған компьютер, телефон немесе планшеттен браузерді ашып, мекен-жай жолағына yandex.ru/activate деп енгізіңіз. Егер сайтта авторландыруды сұрап тұрса – өз аккаунтыңызға кіріңіз. Одан соң теледидар экранындағы кодты енгізіңіз да Кіруді басыңыз.
  - Егер Яндекс аккаунтына кіру үшін сіз екі факторы сәйкестендіруді пайдалансаңыз, Яндекс.Кілт қосымшасын ашыңыз да, теледидар экранынан QR-кодты сканерлеңіз.
6. Авторландыру аяқталғанша күтіңіз және пульттен ОК басыңыз.
7. Экранда пультті теледидарға Bluetooth арқылы қосу туралы сұрау пайда болады. Қосылуды бастау үшін пульттегі дыбыс деңгейін төмендету және жоғарылату батырмаларын бір уақытта басып, индикатор сөнгенше ұстап тұрыңыз. Қосылу аяқталғаннан кейін теледидардың басты экраны ашылады.

## БАСТЫ ЭКРАН

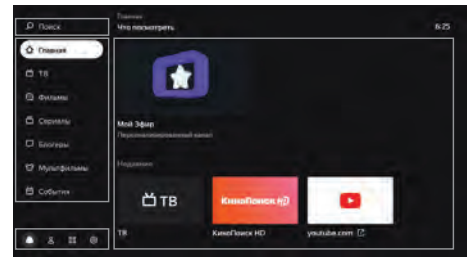

**Іздеу** – интернеттен бейне табу үшін таңдаңыз.

**Басты бөт** – сізге жеке ұсынылатын телеарналар мен бейнелер. Бейнелер мен бағдарламаларды неғұрлым көп қарасаңыз, ұсыныстар дәлірек болады. Сондай-ақ, бұл бөлімде «Менің эфирім» – бағдарламасы сіздің қызығушылықтарыңызды ескере отырып қалыптастырып арнаны қосуға болады.



**ТВ** – теледидарда қол жетімді эфирлік аналогты және сандық, кабельдік, жерсеріктік және интернет арналары.

**Фильмдер** – мыңдаған фильмдер – кинематограф аңыздарынан бастап жаңа өнімдер мен эксклюзивдерге дейін\*.

**Сериалдар** – ең жақсы ресейлік және шет елдік сериалдар\*.

**Блоггерлер** – YouTube-тан роликтер.

**Мультфильмдер** – мультсериалдар, қысқа метражды және толық метражды анимациялық фильмдер\*.

  – Теледидардағы қосымшалар («Қосымшаларды қалай пайдалануға болады» бөлімін қараңыз).

 – Теледидарды баптау («Баптау» бөлімін қараңыз).

 – Аккаунттарды басқару («Аккаунт қосу» бөлімін қараңыз).

\*Қарау үшін Яндекс.Плюс немесе КиноПоискке жазылу керек. Күші бар промо-кезең немесе промо-код та жарамды.

## БАПТАУ

**Пульты немесе басқа құрылғыны Bluetooth арқылы қосу**

Егер сіз бірінші рет қосқан кезде пульт пен теледидарды Bluetooth арқылы байланыстырмасаңыз, оны кейінірек пайдалануға – әйтпесе дауыстық өндіруді пайдалана алмайсыз. Сонымен қатар, пернетақтаңыз, тінтуіріді, джойстикті немесе басқа басқару құралын қосуға болады:

- Теледидардың басты экранында басыңыз, содан кейін Құрылғыны баптау бөліміне өтіңіз де Пульт және аксессуарлар тобынан Құрылғыны қосу таңдаңыз.
- Құрылғыны қосу режиміне ауыстырыңыз. Егер сіз пультті байланыстырып жатсаңыз, онда бір уақытта дыбыс деңгейін төмендету және жоғарылату батырмаларын басып, индикатор сөнгенше күтіңіз.
- Теледидар құрылғыны тауып, оған қосылғанша күтіңіз.

## Күн мен уақытты өзгерту

- Теледидардың басты экранында басыңыз, содан кейін Құрылғыны баптау бөліміне өтіңіз де Күн мен уақытты таңдаңыз.
- Баптауларды өзгертіңіз:
  - Интернет арқылы күн мен уақытты автоматты түрде анықтау үшін Күн мен уақытты автобаптау батырмасын басып, Желі уақытын пайдалану опциясын қосыңыз. Егер уақыт сіздің уақыт белдеуіңізге сәйкеспеліме, күн мен уақытты баптау мәзіріне оралыңыз. Уақыт белдеуін таңдауды басыңыз және өз аймағыңыздың белдеуін табыңыз.
  - Егер сіз күн немесе уақыт баптауларын қолмен орнатқыңыз келсе, Күн мен уақытты автобаптау батырмасын басып, Желі уақытын пайдалану опциясын өшіріңіз. Содан кейін күн мен уақытты баптау мәзірінде қажетті мәндерді орнатқыңыз.

## Экран баптауларын өзгерту

- Теледидардың басты экранында басыңыз және Кескінді таңдаңыз.
- Баптауларды өзгертіңіз:
  - **Жарықтандыру.** Экранның жарықтығын өзгертеді.
  - **Кескін режимі.** Жарықтылық, контраст, тегістеу және бейненің нақты типіне арнап жинақталған басқа да баптаулар. Сіз жиі көретін нәрсеге сәйкес келетін режимді таңдаңыз – мысалы, спорттық бағдарламалар мен бейнелерді көру үшін Спорт режимі қолайлы.
  - **Түр-түстік температура.** Кескінге жағйлатын түс реңкі. Әдетте, кескін стандартты немесе жылы түр-түстік температурада жақсы көрінеді, бірақ тәжірибе жасап, өзiңiзге ұнайтын температураны таңдаған жөн.
  - **Шуылды басу.** Егер бұл опцияны қосса, теледидар автоматты түрде кескінді жақсартуға тырысады: кедергілер мен көмескілікті жою. Егер әдетте сіз сапалы бейне қарасаңыз, шуылды басуды орташа режимде қалдыруға немесе өшіруге болады.
  - **Кескін пішімі.** Экран жақтырының ара қатынасын анықтайды. Әдепкілік қатынас 16:9 деп орнатылған – бұл көптеген арналар мен бейнелерге сәйкес келеді. Егер сіз басқа пішімдегі бейне көрсетіңіз немесе кескінді үлкейтіңіз келсе, тізімнен сәйкес пунктті таңдаңыз.
  - **MEMC.** Бейнеге қарлр қосу арқылы кескінді бірқалыпты және айқын етеді. Жақсы сапалы бейнелер үшін бұл баптауды қолдану міндетті емес – өшіруге немесе орташа жұмыс режиміне қоюға болады.

## Дыбыстық баптауларды өзгерту

- Теледидардың басты экранында басыңыз және Дыбысты таңдаңыз.
- Баптауларды өзгертіңіз:
  - **Жүйелік дыбыстар.** Егер теледидарда пульт пәрмендерімен бірге (мәзір бойынша ауыстырулар, мөтін енгізу және т.б.) дыбыс шыққанын қаламасаңыз, өшіріңіз.
  - **Дыбыс қаттылығын теңестіру.** Әртүрлі теледидар арналары мен бейнелерін ауыстырған кезде дыбыс тым қатты немесе тым жай болмауы үшін олардың дыбыс қаттылығын орташалаңыз.
  - **Көлемді дыбыс.** Теледидардың екі динамикасында да дыбыс көлемді шығатындай өңдейді.
  - **Аудио режимі.** Бейненің нақты бір типіне арап дыбысты баптау. Сіз жиі көретін нәрсеге сәйкес келетін режимді таңдаңыз – мысалы, музыкалық клиптер көру үшін Музыка режимі қолайлы.
  - **Сандық аудио шығыс.** Сандық немесе аналогтық дыбысты аудиожүйеге ауыстыруды анықтайды. Сандық дыбысты мәжбүрлі жіберу үшін PCM таңдаңыз, Auto –жіберілетін дыбыс типін теледидар өзі анықтау үшін, және Өшіру – егер сіз сандық дыбысты сыртқы құрылғыға шығарғыңыз келмесе. Кейбір аудиожүйелер сандық дыбысты қабылдай алмайды. Бұндай жағдайда сандық аудио шығысты өшіріңіз немесе оны Auto режиміне ауыстырыңыз.

## Арналарды баптау

### Аналогтық арналарды табу

- Антенна мен теледидарды «Антеннаны қосу» бөлімінде көрсетілгендей жалғаңыз.

- Теледидардың басты экранында басыңыз, содан кейін Арналарды баптау бөліміне өтіңіз және Аналогтық ТВ таңдаңыз.
- Егер сіз барлық қолжетімді арналарды қосқыңыз келсе, Арналарды автоматты баптауды басыңыз. Арнаны қолмен қосу үшін Бағдарламаларды қолмен орнатуды басып, қажетті арнаның параметрлерін енгізіңіз.

## Сандық арналарды табу (антенна)

- Антенна мен теледидарды «Антеннаны қосу» бөлімінде көрсетілгендей жалғаңыз.
- Егер телевидение операторы кері кодтайтын карта арқылы арналарға қол жеткізуді қамтамасыз етсе, оны теледидардың артқы панеліндегі COMMON INTERFACE slotына салыңыз.
- Теледидардың басты экранында басыңыз, содан кейін Арналарды баптау бөліміне өтіңіз және Сандық ТВ (антенна) таңдаңыз.
- Ел тізімінен өз еліңізді табыңыз.
- Арналарды сәйкәу ретін таңдаңыз. Арналар телевидение операторы қойған ретпен сақталу үшін LCN опциясын қосыңыз және егер арналар жиілік бойынша реттелгені қаласаңыз, оны өшіріңіз. Бұл опция тек арналардың автобаптауы кезінде жұмыс жасайды.
- Егер сіз барлық қолжетімді арналарды қосқыңыз келсе, Арналарды автоматты баптауды басыңыз. Арнаны қолмен қосу үшін Қолмен баптауды басып, қажетті арнаның параметрлерін енгізіңіз.

## Сандық арналарды табу (кабельді ТВ)

- Антенна мен теледидарды «Антеннаны қосу» бөлімінде көрсетілгендей жалғаңыз.
- Егер телевидение операторы кері кодтайтын карта арқылы арналарға қол жеткізуді қамтамасыз етсе, оны теледидардың артқы панеліндегі COMMON INTERFACE slotына салыңыз.
- Теледидардың басты экранында басыңыз, содан кейін Арналарды баптау бөліміне өтіңіз және Сандық ТВ (кабель) таңдаңыз.
- Ел тізімінен өз еліңізді табыңыз.
- Егер сіз барлық қолжетімді арналарды қосқыңыз келсе, Арналарды автоматты баптауды басыңыз. Арнаны қолмен қосу үшін Қолмен баптауды басып, қажетті арнаның параметрлерін енгізіңіз.

## Жерсеріктік арналарды табу

- Жерсеріктік телевидение операторынан жерсеріктерге қосылуға арналған параметрлерді біліп алыңыз:
  - Жерсерік атауы, бағыты және бойлық бұрышы, тобы (диапазоны).
  - Жерсеріктегі транспондерлердің сипаттамасы: жиілігі, деректердің таралу жылдамдығы, полярильғы.
- Өз жерсеріктік тәрелкесіңіздің, конвертордың (LNB) және қайта қосқыштардың сипаттамалары: конвертор типі, DiSEqC хаттамасының нұсқасы және қайта қосқыштар үшін сигнал реңкі, сонымен қатар қайта қосқышта Toneburst технологиясының бар-жоғы.
- Антенна мен теледидарды «Антеннаны қосу» бөлімінде көрсетілгендей жалғаңыз.
- Егер телевидение операторы кері кодтайтын карта арқылы арналарға қол жеткізуді қамтамасыз етсе, оны теледидардың артқы панеліндегі COMMON

INTERFACE слотына салыңыз. Карта туралы толығырақ «С1» шартты қол жетімді картасын қосу» бөлімінен оқи аласыз.

- Теледидардың басты экранында басыңыз, содан кейін Арналарды баптау бөліміне өтіңіз және Жерсеріктік ТВ таңдаңыз.
- Антенна жүргізілген әрбір жерсеріктік параметрлері дұрыс көрсетілгенін тексеріңіз: тізімнен жерсеріктік табыңыз, одан соң пультегі ОК батырмасын басып, ұстап тұрыңыз – ашылмай мазір ашылады. Бұдан Редакциялауды таңдаңыз. Егер қажетті жерсерік тізімде болмаса, жерсеріктер тізімінің жоғарғы жағындағы басыңыз және жерсерік параметрлерін көрсетіңіз.
- Жерсерікті тандап, Транспондер тізіміне өтіңіз де сигналдарын антенна қабылдап алатын жерсеріктердің қабылдап-таратқыштарын табыңыз. Әрбір транспондердің параметрлерінің дұрыс көрсетілгендігін тексеріңіз: оны тандап, одан соң пультегі ОК батырмасын басып, ұстап тұрыңыз – ашылмай мазір ашылады. Бұдан Редакциялауды таңдаңыз.
- Жерсерікті таңдаңыз, Сканерлеу параметрлері тізіміне өтіңіз де, қайта қосқыш пен конвертор баптауларын көрсетіңіз.
- Іздеуді бастауды басыңыз да, іздеу параметрлерін қойыңыз:
- **Іздеу типі.** Егер сізде дұрыс транспондерлер көрсетілген болса, Желіні іздеуді таңдаңыз, – теледидар бұлардан тез жауап алып, арналар тізімін құрастырады. Егер сіз транспондерлер параметрлерінің дұрыстығына сенімсіз болсаңыз Соқыр сканерлеу іздеуін пайдаланыңыз – теледидар жерсеріктердің барлық жиіліктегі диапазондарын сканерлейді және өздігінен транспондерлер мен ондағы арналарды табады.
- **Арна типі.** Егер сіз теледидар тек тегін арналарды сақтағанын қаласаңыз, Еркін арналарды таңдаңыз. Ақылы және тегін арналарды сақтау үшін Барлық арналарды белгілеңіз.
- **Қызмет типі.** Арналардың қандай типін сақтау керектігін көрсетіңіз: телевизиондық (DTV), радио немесе барлығы.
- Іздеуді бастауды басыңыз да жерсеріктерді сканерлеу аяқталғанға дейін күтіңіз. Бұл жарты сағатқа дейін уақыт алуы мүмкін.

#### Араны таңдамалыларға қосу

Таңдамалы арналар арналар тізімінің Таңдамалылар тобынан көрінеді – оларды бұл жерден тез тауып алуға болады.

Араны қосу үшін:

- Теледидардың басты экранында ТВ басыңыз.
- Араны таңдаңыз, содан соң арна атауының жанында 0 белгісі пайда болғанша пультегі ОК батырмасын басып, ұстап тұрыңыз.

#### Балалар режимін қосу

- Теледидардың басты экранында басыңыз, содан кейін Құрылғыны баптау бөліміне өтіңіз және Ата-ана бақылауын таңдаңыз.
  - Кіру кодын орнатыңыз – оны білмей, балалар ата-ана бақылауының баптауларын өздері өзгерте алмайды.
  - Іздеу кезіндегі сүзгілеу деңгейін және жас рейтингі бойынша шектеулерді таңдаңыз.
- Келесі сіз Ата-ана бақылауы мәзірін ашып көрсеніз, теледидар ағымдағы PIN-кодты сұрайды. Егер сіз оны ұмытып қалсаңыз және бес рет қате терсеңіз, теледидар коды жоқоды ұсынады. Мастер-PIN 0000 енгізіңіз, содан кейін жаңа коды қойыңыз.

#### Интернетке қайта қосылу

Егер теледидар кабель көмегімен интернетке қосылған болса, оны ажыратыңыз да, «Сыртқы Құрылғыларды қосу» бөлімінде көрсетілгендей қайта жалғаңыз.

Теледидарды Wi-Fi-ға қайтадан қосу үшін:

- Егер сіз LAN қосқышы арқылы интернетке қосылған болсаңыз, кабельді LAN қосқышынан суырып алыңыз.
- Теледидардың басты экранында басыңыз, содан кейін Желіні таңдаңыз.
- Егер сіз теледидарды құпиясөзі өзгертілген желіге қайта қосқыңыз келсе, алдымен оны өшіріңіз. Ол үшін қол жетімді желілер тізімінен желіні тандап, Бұл желіні өшіру деп таңдаңыз.
- Қол жетімді желілерішінен керейін тауып, оның құпиясөзін енгізіңіз.

#### Аккаунт қосу

Егер сіз теледидарды отбасыңызбен бірге пайдалансаңыз, теледидарға жақындарыңыздың аккаунттарын қосыңыз. Сіз ақ аккаунттар арасында ауыстырып қоса аласыз: көру тарихы араласып кетпейді, сондықтан әр отбасы мүшесіне арналған фильмдер, телеарналар мен бейнеердің ұсыныстары дәлірек болады.

Аккаунты қосу үшін басты экранда басыңыз, Пайдаланушыны қосу деп таңдаңыз және теледидардағы нұсқауларды орындаңыз. Қосылған аккаунт автоматты түрде белсенді болады – Добавленный аккаунт автоматически станет активным – ұсыныстар иесінің қалауын ескере отырып тандалады, сонымен қатар оның Плюс немесе КиноПоиск жазылымы да қолданылады. Егер теледидардағы қандай да бір аккаунт әрі қарай қажет болмаса, одан шығып кетіңіз: теледидардың басты экранында басыңыз, аккаунты таңдаңыз және Аккаунттан шығу деп басыңыз.

#### Бағдарламалық жасақтаманы жаңарту

Теледидар автоматты түрде жаңартулардың бар-жоғын тексеріп, оларды орнатып отырады. Егер сіз бағдарламалық жасақтаманың ағымдағы нұсқасын көргіңіз келсе немесе оны мәжбүрлі жаңартқыңыз келсе:

- Теледидардың басты экранында басыңыз, содан кейін Құрылғыларды баптау бөліміне өтіңіз.
- Құрылғы туралы деп таңдаңыз. Бағдарламалық жасақтаманың ағымдағы нұсқасын Құрастыру тармағынан көріңіз. Бағдарламалық жасақтаманы жаңарту үшін Жүйені жаңартуды басыңыз.

#### Баптауларды қалпына келтіру

Теледидардың басты экранында басыңыз, содан кейін Құрылғыларды баптау бөліміне өтіңіз де, Сақтау және алып тастау деп таңдаңыз. Зауыттық баптауларды басыңыз, операциялардың орындалуын растаңыз және баптауларды қалпына келтіру аяқталғанша күтіңіз. Содан соң теледидарды жаңадан баптаңыз.



#### Басқа баптаулар

Теледидардың басқа баптаулары туралы [yandex.ru/support/smart-tv](http://yandex.ru/support/smart-tv) сайтындағы анықтамадан оқыңыз.

#### Телеарналар, фильмдер, сериалдар және роликтер қарау

Бұл теледидарды кабельдік, жерсеріктік немесе аналогтық телевидениеге қосу міндетті емес: онда ондаған интернет-арналардың трансляциясы қол жетімді. Ал егер сіз Яндекс.Плюс немесе КиноПоискке жазылған болсаңыз, онда тандау тек телеарналармен шектелмейді – КиноПоиск кітапханасынан фильм немесе сериал тандауға болады. Телебағдарламаны, фильмді, сериалды, бейнеобложка ролігін немесе мультфильмді қосу үшін экраныңыз сол жағындағы мәзірдің қажетті бөлімін таңдаңыз. Егер сіз не көру керектігін білмесеңіз, Басты бөлімге өтіңіз – бұнда сізге ұсынылатын бейнелер жинақталған.

#### КиноПоисктен немесе желіден бейнелер іздеу

Интернеттик ролик немесе КиноПоиск кітапханасынан фильм табу үшін\*, экраның сол жағындағы мәзірден іздеуді тандап, бейнежазбаның атын жазыңыз. Оған қоса, атауын айтып жаздыруға да болады. Ол үшін пультегі батырмасын басыңыз да, не табу керектігін айтыңыз. Дауыстық ендіру тек пульт теледидарға Bluetooth арқылы қосылған жағдайда жұмыс жасайды («Пультті немесе басқа құрылғыны Bluetooth арқылы қосу» бөлімін қараңыз).

#### Сыртқы құрылғыдан бейнелер қарау

- Теледидар мен құрылғыны «Сыртқы құрылғыларды қосу» бөлімінде көрсетілгендей жалғаңыз.
- Пультегі батырмасын басыңыз, содан соң сигналдар көзі тізімінен құрылғы қосылған көзді табыңыз.

\*Фильмдер мен сериалдар үшін Яндекс.Плюс немесе КиноПоискке жазылу керек. Күші бар промо-кезең немесе промо-код та жарамды. Телебағдарламалар мен бейнеерді интернеттен тегін қарауға болады.

#### USB-тасымалдаушынан медиафайлдар қарау

Теледидарға USB-тасымалдаушыларды ұосуға болады:

- NTFS файлдық жүйесі бар сыйымдылығы 2 ТБ дейін;
- FAT32 файлдық жүйесі бар сыйымдылығы 128 ГБ дейін;
- FAT16 файлдық жүйесі бар сыйымдылығы 2 ГБ дейін.

Ескерту. Теледидар кейбір USB-құрылғыларымен сәйкес келмеуі мүмкін. Оған қоса және USB-құрылғылар сыртқы, қосымша қуатқа қосуды талап етеді.

Келесі пішімдегі медиафайлдарды қарауға болады:

Кескіндер - PNG, JPEG, BMP.

Музыка - AAC, MP3 (32-320 кбит/с). Теледидар авторды және трек атауын, сондай-ақ басқа ақпаратты дұрыс көрсетуі үшін MP3 файлындағы метадеректер ID3v2.4 пішімінде және UTF-8 кодтауында болуы керек.

Бейне - AVI, TS, VOB, MPG (MPEG-2), MP4, MKV.

Субтитрлер - SRT (Unicode). Субтитрлерді дұрыс оқу үшін SRT файлы бейнемен бірдей каталогта сақталуы керек және екі файлдың да атаулары сәйкес келуі керек. Сонымен қатар, субтитр мәтіні Unicode пішімінде кодталғанына көз жеткізіңіз.

USB-тасымалдаушыны қалай қауіпсіз қосу туралы «Сыртқы құрылғыларды қосу» бөлімінен оқыңыз. Медиафайлды қарау үшін теледидардың басты экранында басыңыз да, Медиаплеер қосымшасын іске қосыңыз. Онда қажетті файлды табыңыз және ашыңыз – фильм, фотосурет немесе музыкалық трек.



## Дыбысты сыртқы аудиожүйеге немесе құлаққапқа тарату

Аудиожүйе немесе құлаққап кабелін теледидардың артық панеліндегі қосқышқа тығңыз. Аудиожүйе DIGITAL AUDIO OUT қосқышына, құлаққаптар 3,5 миллиметрлік аудио қосқышқа қосылады. Дыбыс бірден қосылған құрылғы арқылы шыға бастайды.

Толығырақ «Сыртқы құрылғыларды қосу» бөлімінен оқыңыз.

## Қосымшаларды қалай пайдалану керек

Теледидардан бөтге қосымшаларды да қосуға болады: браузерлер, медиаплеерлер, онлайн-кинотеатрлар және басқалары. Олардың бір бөлігі алдын-ала орнатылған, қалғанын теледидардағы қосымшалар дүкенінен орнатуға болады.

Қосымшаны іске қосу үшін теледидардың басты экранында басыңыз, содан кейін қажетті қосымшаны таңдаңыз. Егер ол бұрын орнатылған болса, оның іске қосылуын күтіңіз. Ал егер қосымша әлі орнатылмаған болса, Орнатуды басыңыз.

## Кескінді смартфоннан немесе планшеттен тарату

Теледидардың басты экранында басыңыз да, Screen Mirroring қосымшасын іске қосыңыз. Содан соң смартфон немесе планшеттен трансляция функциясын қосыңыз және қол жетімді құрылғылар тізімінен теледидарды таңдаңыз. Экранды қосарлау туралы толығырақ өз смартфонның немесе планшетіңіздің құжаттамасынан оқыңыз.

## Теледидарды қайта жүктеу немесе өшіру

Пульттегі немесе теледидар корпусындағы өшіру батырмасын басыңыз және ұстап тұрыңыз. Экранда өшіру немесе қайта жүктеу пәрмендері шығады – қажеттісін таңдаңыз.

## 5. АҚАУЛАРДЫ ЖОЮ БОЙЫНША НУСҚАУЛЫҚ

### Ақауларды жою

Егер теледидардың жұмысында ақаулықтар пайда болса, оны өшіріп, қайта қосып көріңіз. Ақаулықтарды жою үшін төмендегі кестені де қолдануға болады. Егер ақаулық жойылмаса, нөмек алу үшін техникалық мамандарға жүгініңіз.

Проблема	Шешім
Теледидар қосылмайды (кутү режимінің индикаторы жанбайды)	Теледидардың электр қоректендіру кабелінің 220-240 В -50/60 Гц айналымы тоңқа дұрыс қосылғанын тексеріңіз. Электр розеткасында қуат көрнеуінің болуын тексеріңіз. Теледидардың электр қоректендіру кабелін розеткадан ажыратыңыз және 2-3 минуттан кейін оны қайта қосыңыз. Қашықтан басқару пультінің жұмысын тексеріңіз
Телевизиялық сигналды қабылдау жоқ	Теледидар баптауларының дұрыстығын тексеріңіз. Басқа теледидар арнасына келтіріңіз. Теледидар антеннасының кабелінің дұрыс қосылғанын тексеріңіз. Теледидар антеннасының дұрыс жұмыс істеуіне немесе тарату станциясынан сигналдың уақытша болмауы мүмкін
Дыбыстық сүйемелдеу жоқ	Дыбыс қаттылығының реттеуіні тексеріңіз. Дыбыстың батырмамен өшірілмегенін тексеріңіз. Арна баптауларындағы дыбыс жүйесінің дұрыс таңдалғанын тексеріңіз. Дыбыс баптауларындағы орнатулардың дұрыстығын тексеріңіз

Кескін түсінің дұрыс берілуінің бұзылуы	Арна баптауларындағы түс жүйесінің дұрыс таңдалғанын тексеріңіз. Кескін баптауларындағы орнатулардың дұрыс таңдалғанын тексеріңіз. Тарату станциясынан сигнал апсіз немесе кедергімен болуы мүмкін, басқа арнаға ауысыңыз
Теледидар қашықтан басқару пультінен басқарылмайды	ҚБП қуат беру элементтерін арналған бөлікті ашыңыз, қуат беру элементтерін жаңалатпаны ауыстырыңыз. ҚБП-нің сәуле шығарғышын теледидардың алдығы жағындағы қашықтан басқару қабылдағышына (сенсорға) тікелей бағыттаңыз. ҚБП мен ҚБ қабылдағышы (сенсор) арасында кедергілер (жиізаш бөлшектері және т.б.) болмауы тиіс. ҚБП мен ҚБ қабылдағышы (сенсор) арасындағы қашықтық 5 метрден, ал ойдағы перендикулярдан ауытқу бұрышы 20 градустан аспауы тиіс
РС-HDMI режимінде кескін жыпылықтайды немесе жолақтар пайда болады	Компьютерді орнату дұрыс таңдалмаған. Компьютерді қауіпсіз жүктеу режимінде монитордың дұрыс параметрлерін таңдаңыз
Экранда жеке жылжымайтын ұсақ нүктелер (пиксельдер) байқалады	Теледидарда жоғары ажыратымдылықтағы сұйық кристалды матрица қолданылады. Матрицаларда жасаудың заманауи технологиясы кескінің жалпы қабылдауын нашарлатпайтын ұсақ нүктелі қара немесе түрлі-түсті нүктелерді (пиксельдердің) пайда болуына мүмкіндік береді. Барлық матрицалар өндіріс жағдайында тексеріледі және өнімнің осы тобына арналған стандарттардың талаптарына сәйкес келеді
USB-интерфейс жұмыс жасаймайды	USB картасын (сыртқы USB құрылғының) теледидардың USB интерфейсінен ажыратыңыз. Қосқыштарды ақырын жалғап, қайтадан қосыңыз
Сыртқы USB-құрылғыдан кейбір файлдарды оқылмайды	Теледидардың USB интерфейсі арқылы оқуға арналған файл түрлерін арнайы сіпаттамаларға сәйкес көлуі керек. Теледидардың осы түрдегі файлдарды оқу мүмкіндігі бар екендігіне көз жеткізіңіз («USB-тәсімталудың медиа-файлдарды қарау» бөлімін қараңыз)
Теледидарды қараған кезде немесе өшіргенде жарықтар немесе гүлдеу	Температура мен ылғалдылықтың өзгеруі нәтижесінде пластиктің жылмын қисылуы нәтижесінде болатын қарапайым құбылыс. Теледидар электр тәбектерінің жұмыс ерекшеліктеріне байланысты қатты емес гүлдеу, ылғалдау, жай шұбыл шығаруы мүмкін. Бұл ақау болып есептелмейді
Басқару пәрмендерінің басқару орындауы	Басқару пәрменін дәл орындау үшін теледидар процессорына оны өңдеу үшін бірнеше уақыт керек. Теледидардың тұрақты жұмыс істеуі үшін әртүрлі басқару пәрмендерінің арасында жеткілікті үзіліс жасаңыз. Бұл теледидардың жұмысына әсер етпейді және ақау болып есептелмейді
Интернеттегі онлайн-бөлімше шегіне ойналп тұр (төжеліп тұр)	Ойнатуды тоқтатыңыз, 2-3 минут күтіңіз, содан кейін қайта жалғастырыңыз. Интернет провайдеріңізден тарифтік жоспар дұрыс таңдалмағанын шығар. Өндірілуі ұсынған тарифтік жоспардың жылдамдығы кемінде 10 Мбит/с болуы керек. Үй рәулетіне қосымша қосымша сымсыз құрылғылар тезарекеттілікті төмендетуі мүмкін. Роутердің параметрлері мен баптауларын тексеріңіз, егер ақаулар болса, оны ауыстырыңыз
Орнатылған сыртқы бағдарламалардың бірі жұмыс істемейді (немесе дыбысыз жұмыс істейді немесе басқа ескертулері бар)	Мәселе бағдарламаның (қосымшаның) өзге байланысты болуы мүмкін. Оны кейінірек іске қосып көріңіз немесе оны құрған компанияның қолдау қызметіне жүгініңіз. Өндірілуі сыртқы қосымшалардың жұмысына жауап бермейді

Сымсыз тілтіру жұмыс істемейді (басқарылмайды)	Жаңа сымсыз тілтіруді орнатыңыз немесе оның ескі батырмасын ауыстырыңыз. Сымсыз тілтіру мен оның қабылдап-таратқышы арасында USB қосқыштардың, теледидардың біріне қосылған жиынтықтан) сыртқы кедергілер жоқ және тікелей көріну қамтамасай етілігіне көз жеткізіңіз. Қажет болса, сымсыз тілтіруді ауыстырыңыз
Енгізілген мәзір жоқ, басқару сәтсіз болып тұр	Теледидарды ретсизден ажыратыңыз, бір минут күтіңіз және қайтадан қосыңыз. Баптауларды зауыттық баптауларға қайта қалпына келтіріңіз («Баптауларды қалпына келтіру» бөлімін қараңыз)
Мен Яндекc аққаунттық логинін немесе құпиясөзін ұмытып қалдым	Яндекc Ляспорт Көмегіңізді ұсыныстарды пайдаланыңыз: <a href="https://yandex.ru/support/passport/troubleshotting/">yandex.ru/support/passport/troubleshotting/</a>
Интернетке қосылудағы проблемалар	<ul style="list-style-type: none"> <li>Провайдер жағында байланыс проблемалары жоқ екеніне көз жеткізіңіз.</li> <li>Смартфонда немесе компьютерде <a href="https://yandex.ru">yandex.ru</a> сайтын ашуға тырысыңыз. Егер қол жетімділік болмаса, роутерді қайта жүктеңіз. Егер бұл көмектеспесе, провайдерге жүгініңіз.</li> <li>Өз смартфонныңың Wi-Fi арқылы теледидарды мобильді интернетке қосыңыз. Егер теледидар мобильді интернет арқылы қосылса, тұрақты жұмыс істесе, Wi-Fi бойынша қосылу проблемалары провайдерден болуы мүмкін.</li> <li>Теледидар жұмыс істеуі үшін Wi-Fi-ға қосылу тұрақты болуы керек. Смартфонды теледидардың жаңына қойып, оның қандай байланыс дәуегіні көрсететінін көріңіз. Егер бөлімдер жарғысынан аз болса, теледидарды роутерға жақынырақ жылжытыңыз немесе оны кабель арқылы қосыңыз («Интернетке қайта қосылу» бөлімін қараңыз).</li> <li>Теледидарды қайта жүктеңіз («Теледидарды қайта жүктеу немесе өшіру» бөлімін қараңыз).</li> <li>Интернетке қосуды қайта орнатыңыз («Интернетке қайта қосылу» бөлімін қараңыз).</li> </ul>
Яндекc. Плюс немесе КиноПлюскке жазылудағы проблемалар	Егер сізді Яндекc.Плюс жазылым бандса - мына сайттағы ұсыныстарды оқып біліңіз: <a href="https://yandex.ru/support/plus/troubleshotting.html">yandex.ru/support/plus/troubleshotting.html</a> . КиноПлюс HD-ге жазылу туралы мына жерден оқуға болады: <a href="https://yandex.ru/support/kinopisk/subscription-kinopisk.html">yandex.ru/support/kinopisk/subscription-kinopisk.html</a>

**ЕСКЕРТУ:** экрандағы кескінің ұзақ уақыт бойы өзгеруіне жол бермеңіз. Қимылсыз, жоғары контрасты кескін экранда «өлөңке» қалдыруы мүмкін. Әдетте, өшірілген кезде «өлөңке» біртіндеп жоғалады, бірақ кейінірек қайта пайда болуы мүмкін. Мұндай ақаулық келіпідін жағдайы емес.

## 6. КҮТІМ

Мұқият және үнемі тазалау сіздің және теледидарыңыздың өмірін ұзартып, мүмкін болатын ақаулардан құтқарады. Кезкелген тазалауды бастамас бұрын қуат көзінен өшіруді ұмытпаңыз және қуат сымын ажыратыңыз. Құрылғыны тек құрғақ матамен сүрткіңіз.

## 7. ТЕХНИКАЛЫҚ СИПАТТАМАЛАРЫ

Моделі	CT-8724	CT-8732	CT-8740	CT-8743	CT-8750
Нetto/брутто салмағы (кг)	2.5/3.0	3.9/5.1	5.8/7.2	6.8/8.5	9.3/11.6
VESA кронштейнінің типі	200x100/M4	200x200/M6			
Экранның белсенді өшемі	23.6"	31.5"	39.5"	42.5"	49.5"
Жақтарының ара қатынасы	16:9				
Ажыратымдылығы	1366x768		1920x1080		3840x2160
Жаңарту жиілігі (Гц)	60				
Жарықтылығы (типі: кд/м2) (nit)	200		220		250
Айқындық коэффициенті (стандарт)	3000:1		5000:1		
Шогу бұрышы (L/R)	170°/170°				
Жауап беру уақыты (TR+TF/TYPE) (мс)	11.5	6.5	9.5	8	5
Түстер саны	16.7 М (8-bit)				1.07B (8-bit +FRC)
Бүйірлік панель	2xUSB, mini AV, CI	LAN, 2xHDMI, 2xRF, COAX, mini AV, USB, ҚҰЛАҚҚАЛТАР, CI	HDMI, 2xRF, COAX, mini AV, USB, ҚҰЛАҚҚАЛТАР, CI	HDMI, 2xRF, COAX, mini AV, USB, ҚҰЛАҚҚАЛТАР, CI	3xHDMI, 2xRF, COAX, mini AV, 2xUSB, CI, LAN
Төменгі панель	LAN, 2xHDMI, ҚҰЛАҚҚАЛТАР, 2xRF, COAX	-	LAN, 2xHDMI, USB	LAN, 2xHDMI, USB	-
USB қосқышы	USB 2.0				
Операциялық жүйе	Android 9.0 (YANDEX)				
CPU процессоры	CA53 QUAD CORE @1.06 HZ				Cortex A53*4
GPU графикалық процессоры	MALI470 TRIPLE CORE				G52(ZEE)MCI
DDR жад модулінің көлемі	1GB (DDR3)				1.5GB
Flash-жады (Гб)	8				8
Bluetooth	VER. 4.2 (D0 3 мБ/с)				VER. 5.0 (D0 3 мБ/с)
Wi-Fi	IEEE 802.11 B/G/N, ITTR, 2.4G				IEEE 802.11 B/G/N, 2T2R, 2.4 G+5 G
Интернет	LAN RJ-45 10/100 Мбит/с				
Қабылдау диапазоны	47.25 мГц – 867.25 мГц				
Кірімелік кедергі	750				
Бейнестандарттар	PAL, NTSC, SECAM				PAL, SECAM

Арналардың максималды саны	100				
Сандық тиендерлер	DVB-T/T2/C/S/S2				
Кескін режимі	Пайдаланушы/Стандартты/Ашық/Спорт/Кино/Ойын/Энергия үнемдеу				
3D-ирек тісті сүзгісі	бар				
Динамикалық шуылды басу	бар				
HDR	жоқ			бар	
Баланс	бар				
Стерео	бар			нет	
Дыбыс режимі	Пайдаланушы/Стандартты/Три/Спорт/Фильмдер/Музыка/Жаңалықтар/Авто				
Dolby/dolby+ surround	бар				
Экран нәзірінің тілі	Орыс				
Мультэкран	бар				
Қосымшаларды алдын-ала орнату	бар				
Бағдарламалық жасақтаманы жаңарту	USB және интернет				
Ұйқы таймері	жоқ			бар	
Ата-ана бақылау	жоқ			бар	
Түр-түстік температура	Жылы/Суық/Стандартты/Пайдаланушы				
ARC	бар				
CEC	бар				
Бейнекодектер	AVI, TS, VOB, MPG (MPEG-2), MP4, MKV				MPEG-2 MP@ML, MPEG-2 MP@HL, H.264, H.265, AVS
Аудиокодектер	MPEG-1/2LAYER3, DD, LPCM, AAC				MPEG1 LAYER1-2, MPEG-2 LAYER 2, DD, AAC
Фотокодектер	_JPEG, BMP, PNG, GIF				JPG, BMP, PNG
Динамиктердің шығу қуаты	2x2 Вт	2x5 Вт	2x8 Вт		2x10 Вт
Номинал кернеу	220-240 В -50/60 Гц				
Номинал қуат (Вт)	40	50	75	130	
Күту режимінде тұтыну	≤0.5 Вт				
ҚБ пульсі	Дауыстық басқаруы бар				
Қауіпсіздік сыныбы					

## 8. ҚҰРАЛДЫ КӘДЕГЕ ЖАРАТУ

Аспап қызмет үй мерзімі аяқталғаннан кейін әдеттегі тұрмыстық қоқыстардан бөлек кәдеге жаратылуы мүмкін. Оны Электрондық аспаптар мен электр құралдарын қайта өңдеуге арнайы қабылдау пунктінде тапсыруға болады.



## 9. СЕРТИФИКАТТАУ ТУРАЛЫ АҚПАРАТ, КЕЛІПДІК МІНДЕТМЕЛЕР

Осы бұйым үшін қызмет үй мерзімі бұйым осы пайдалану жөніндегі нұсқаулыққа және қолданылатын техникалық стандарттарға қатаң сәйкестікте пайдаланылған жағдайда, соңғы тұтынушыға сату күнінен бастап 10 жылды құрайды. Қызмет мерзімі аяқталғаннан кейін аспапты одан әрі пайдалану бойынша ұсыныстар алу үшін жақын маңдағы авторландырылған сервис орталығына хабарласыңыз. Бұйымның шығарылған күні сериялық нөмірде көрсетілген (2 және 3 белгілер - жылы, 4 және 5 белгілер - Өндіріс айы). Аспапқа қызмет көрсету бойынша мәселелер туындағанда немесе аспап бұзылса, CENTEK сауда маркасының авторландырылған сервис орталығымен хабарласыңыз. Орталықтың мекенжайын <https://centek.ru/servis> сайтынан табуға болады. Сервистік қолдау көрсету орталығымен байланыс жасау жолдары: тел: +7 (988) 24-00-178, VK: vk.com/centek\_krd. «Ларина-Сервис» ЖШС бас сервис орталығы, Краснодар қ. Тел.: +7 (861) 991-05-62. Қазақстандағы талаптар қабылдау ұйымының аталымы «Moneytop» ЖШС, Астана қаласы, Жәнібек Тархан к., 9-үй, 5-қанат. Тел.: +7 (707) 858-65-29, +7 (701) 340-09-57. Өнімінің сәйкестік сертификаты бар.



## 10. ӨНДІРУШІ ЖӘНЕ ИМПОРТТАУШЫ

Импорттаушы: АО «ГОРИЗОНТ РУС» (АҚ). Мекенжайы: Ресей, 125466, Мәскеу қ., Соколов-Мещерская к., 29-үй. Беларусь Республикасында жасалған.

## ҚҰРМЕТІ ТҮТІНУЫШЫ!

Барлық аспаптарға келіпдік мерзімі соңғы тұтынушыға сату күнінен бастап 24 ай. Осы келіпдік талонымен өндіруші осы құралдың жарамдылығын растайды және өндірушінің кінасінен туындаған барлық ақауларды тегін жою бойынша міндеттемені өзіне алады. Өндірілген күні қаптамада көрсетілген.

ЕСКЕРТУ: өнімде бағалы металдар жоқ.

- Теледидарды сақтау шарттары: үй ішінде плюс 5 °C-тан плюс 40 °C дейінгі температурада және ауада қышық, сілтілі және басқа агрессивті қоспалар болмаған кезде. ТЕЛЕДИДАРДЫ ОРАУСЫЗ САҚТАМАҢЫЗ!
- Теледидарлар пайдалану қауіпсіздігі бойынша ГОСТ IEC 60065-2013 сәйкес II қорғау класының талаптарына сәйкес келеді.

## КЕЛІПДІК ҚЫЗМЕТ КӨРСЕТУ ШАРТТАРЫ:

1. Келіпдік келесі ресімдеу шарттары сақталған жағдайда жарамды:  
- үлгінің атауы, оның сериялық нөмірі, сату күні көрсетілген дайындалушының түпнұсқалық келіпдік талонын дұрыс және нақты толтыру, сатушы фирманың мөрі және келіпдік талондағы сатушы фирмасының өкілінің қолы, әрбір жыл-

тыпмалы купондағы мөрлер, сатып алушының қолы болған жағдайда.

Жоғарыда көрсетілген құжаттар ұсынылмаған жағдайда немесе олардағы ақпарат Толық емес, анық емес, қарама-қайшы болса, өндірісші келіпдік қызмет көрсетуден бас тарту құқығын өзіне қалдырады.

2. Келіпдік келесі пайдалану шарттары сақталған кезде жарамды:  
- пайдалану нұсқаулығына қатаң сәйкес құралды пайдалану;  
- қауіпсіздік ережелері мен талаптарын сақтау.
3. Келіпдік иесінің үйінде мерзімді қызмет көрсетуді, тазалауға, орнатуды, құралды баптауды қамтымайды.
4. Келіпдік қолданылмайтын жағдайлар:  
- механикалық зақым;  
- құрылғының табиғи тозуы;  
- пайдалану шарттарын сақтамау немесе иесінің қате әрекеттері;  
- дұрыс орнату, тасымалдау;  
- табиғи апаттар (найзағағ, өрт, су тасқыны және т. б.), сондай-ақ сатушы мен дайындаушыға тәуелсіз басқа да себептер;  
- аспаптың ішіне бөгде заттардың, сұйықтықтардың, жәндіктердің түсуі;  
- өкілетті емес тұлғалардың конструктивтік ауыстыруларын жөндеуі немесе өңгізуі;  
- аспапты кәсіби мақсатта пайдалану (жүктеме тұрмыстық қолдану деңгейінен асып түседі), аспапты мемлекеттік техникалық стандарттарға сәйкес келмейтін қоректендіруші телекоммуникациялық және кабельдік желілерге қосу;  
- бұйымның төмендеуі санамаланған керек-жарақтарының істен шығуы, егер оларды ауыстыру конструкциямен көзделсе және бұйымды бөлшектеумен байланысты болмаса:  
а) қаықтан басқару ауыртық, аккумуляторлық батареялар, қуат беру элементтері (батареялар), сыртқы қуат беру блоктары және зарядтау құрылғылары;  
б) шығыс тораптары мен аксессуарлары (буып-туя, қаптар, белдіктер, сәмкелер, торлар, пышақтар, колбалар, тәрелкелер, тұғырлар, торлар, вертелалар, шлангілер, түтіктер, щеткалар, саптамалар, шаң жинағыштар, сүзгілер, иесі сікіркіштері);  
в) батареялардан жұмыс істейтін аспаптар үшін-жарамсыз немесе сарқылған батареялармен жұмыс істеу;  
д) аккумуляторлардан жұмыс істейтін аспаптар үшін-аккумуляторларды зарядтау және зарядтау ережелерін бұзудан туындаған кез келген зақымданулар.
5. Осы келіпдікті өндіруші қолданыстағы заңнамада белгіленген тұтынушының құқықтарына қосымша береді және оларды ешбір дәрежеде шектемейді.
6. Өндіруші TM CENTEK, егер бұл бұйымды пайдалану, орнату ережелері мен шарттарын сақтамау нәтижесінде болған жағдайда, адамдарға, Үй жануарларына, тұтынушының және/немесе өзге үшінші тұлғалардың мүлкіне тікелей немесе жанама келтірілген зиян үшін; тұтынушының және/немесе өзге үшінші тұлғалардың өңерлімәйтін күш жағдайларының қасақана және/немесе абайсызда әрекеттері (өрекетсіздігі) үшін жауапты болмайды.
7. Сервистік орталыққа жүгініген кезде бұйымды қабылдау тек таза күйінде ұсынылады (аспапта азық-түлік, шаң және басқа да ластанулар болмауы тиіс).

Өндіруші адрен ала ескертусіз аспаптық дизайны мен сипаттамаларын өзгертуге құқылы.

## ՀԱՅԵՐԵՆ

### ՀԱՐԳԵՆ ՍՄԱՐՈՂ!

Іхнлրում ենք շահագործողի անաչ ավորոյթյաւմ կարող այս ծեղարկը, այկուհետև պահպանել այև հետագայ հրուաների համար: Վտանագրոյի իրավիճակներից խուսափելու և ծեղ հետուստացոյցի լավագոյև աշխատանքև սպախողելու համար միշտ հետևել հետևյալ խախտազուական միջոցներին:

### Հեռուստացոյցը կենցաղային տեխնիկա է և Նախատեսված է արդյունաբերական և կոմերցիոն նպատակների համար:

Հեռուստացոյցը դա անկար կամ մալուխային այիցների միջոցով փոխանցող պատկերների և ծայկի ընդունելու և ցուցադրման էլեկտրոնային սարք է (ներառյալ հեռուստաձրագրեր կամ տեսա-ազդակշանների նվազարկիչ սարքերից արմակվող ազդակշանները, ինչպիսիք են DVD/Blu-ray նվազարկիչները, խաղային կոնսոլները և այլն):

### 1. ԱՆԱՍԱԳՈՒԹՅԱՆ ԱՄԱՆՈՒՎԱՄԱ ՍԻՌՈՆՏԵՐ ՆԱՆԱԶՈՒՀԱՏՈՒՄ: ՀՐԱՍԵՃԱՆԱՐԿԵԼՈՒՑ ԽՈՒՍԱԾԵԼՈՒ ՀԱՄԱՐ ՄԻ՝ ՓՈՂՉԵԼ ԶԱՆԿԻ ՀԵՐՈՒՍԱՏՈՒՑՆՈՒՅՑ ԵՎ ԻԵՆՈՒՐՈՒՐՈՑ ԵՑԿԵԼ ԱՍՍԱՂՈՒԹՅՈՒՆՆԵՐԸ: ԴՈՍԵԸ ՈՐԱՎԱԿՈՒՎԱԾ ՄԱՍՆԱԳԵՏՆԵՐԻ ՕԳՈՒԹՅԱՆԸ:

- ⚠ Նշվածաարանկյուն ենանկյունու ներսում գտնվող կայանկի նշանը նպատակ ուի օգտագործողին նախագուշացնել չիեկուսցման «վտանգավոր լարման» անկարթյան մասին:
- ⚠ ենանկյան ներսի բացականչական նշանը ցույց է տալիս շահագործման և տեխնիկական սպաարմման կարևոր ցուցումներ, որոնց պետք է ուշադրոյթուն դարձնել:

ՈՐՈՇԱՐՈՒԹՅՈՒՆ  
Մի փորձել ստիճիկացնել (ծակոյիել, փոխել) այս սարանքը որևէ կերպ առանց մատուգործողին նախորոյութալու: Այս ծեղարկի նկարներն ու պատկերագրուանները միայն հղման համար են և կարող են տարբերվել արտագործողի փաստաղի տեսքից: Ապահովել դիզայնը և տեխնիկական ընկրագրերը կարող են փոխիովել անանց նախնական ծանուցման:

### ՎԱՐԵՎՈՐ ԱՆԱՍԱԳՈՒԹՅԱՏՈՒՄՆԵՐ ԵՎ ՎԱՆԱԶՈՒՀԱՏՈՒՄՆԵՐ

Էլեկտրական սարի ոչ պալտանծ շահագործումը կարող է հանգեցնել գույից վնասվածքների և փչացման: Այս սարանքը նախազգելել և արտարովել է սակունագրոյան սակնաբարի առաջնահերթոյութամ: ՔԱՅՑ ՍԱՂԹԻ ՍԽԱԼ ՕԳՏԱԳՈՐԾՈՒԷՎ ՎԱՐՈՂ Ե ԸՆԱԳԵՏԵԼ ԷԼԵԿՏՐԱԶՆԱՐՄԱՆ ՎԱՍ ՀՐԴԵԶԻ ԱՌԱՋԱՏՄԱՆ:

- Դոտեցնիվ պտուկներից խուսափելու համար ինրում ենք հետևել արտագործողի տեղարկման, շահագործման և մաքրման հետևյալ իրահանգներին:
- Օգտագործել միայն արտագործողի կողմից նշված արքետարները (պարագաներ): Արտագործող կողմից նախատեսված արքետարների օգտագործումը կարող է վնասվածք հասցնել:

- Որպեսզի նվազեցնել հրդեհի առաջացման կամ էլեկտրահարման ռիսկերը, տվյալ սարքը մի ենթարկեց անձնի կամ խոնավության ներգործությանը: Սարքի վրա մի տեղադրեք ջրի տարաներ: Մի կարեցրեք կամ ցրդեք սարքը որևէ հեղուկով:
- Սարքին մոտիկ մի օգտագործեք և մի պահեք դյուրաբորոք կամ այրվող նյութեր, քանի որ դրանք կարող են հրդեհի կամ պայթյունի պատճառ դառնալ: շեռտստացույցի վերին հատվածին մի տեղադրեք բաց կրակի ոչ մի աղբյուր (վառված մոմեր, ծխախոտեր կամ իսկարկիչներ):
- Կակիսագուշացում. կրակի տարածումը կանխարգելելու համար մոմերը և բաց կրակի այլ աղբյուրները մշտապես սարքից հեռու պահեք:
- Շեռտստացույցը տեղադրելիս պատշաճ օդափոխություն ապահովելու համար անխրժեշտ և հեռուստացույցի և այլ առարկաների միջև (պատ, պահարան, կողային կահույքներ և այլն) պահպանել անվազև 4 սմ հեռավորություն: Օդափոխության բացափայտությունը կարող է հանգեցնել հրդեհի կամ սարքի հետ կապված խնդիրների վերջինիս չափից դուրս տարածման հետևանքով:
- Այս սարքերը նախատեսված է ՄԻԱՏՆ պիտակի վրա նշված սնունցման աղբյուրի տեսակով շահագործելու համար (!): Եթե ԴՊԸ վտահի չեք ձեր տան էլեկտրամատակարարման տեսակին, դիմեք ձեր տեղական էներգետիկ ընկերությանը:
- Մի ծանրաբեռներ հրահանքի վարդակները, երկարացման լարերը կամ աղպպտերները, քանի որ դու կարող է հանգեցնել հրդեհի կամ էլեկտրահարման:
- Նախքան հեռուստացույցը տեղադրելը, համոզվեք, որ ձեր ցանցի կարունը համապատասխանում է սարքի ցուցանակի վրա նշված լարման:
- Անվտանգության նկատառումներից ելնելով՝ սարքերի մեծ մասը խորհուրդ է տրվում առանձին միացնել վարդակին՝ առանց տարբեր ռեաբաշխիկների և պառակտիչների օգտագործման:
- Սարքի խրոցը օգտագործվում է սարքը ցանցին միացնելու /ցանցից անջատելու համար, այն պետք է հեշտ հասանելի լինի:
- Սարքը պատին ամրացնելիս տեղադրեք այն նեցուկի/հեռուստացույցի արտադրողի կողմից տրված հրահանգներին համաձայն:
- Արարանը մի դրեք անկյունի տակդիրի, եռտասնու կամ տեղակի վրա: Ապրանքը անկյունի մակերևույթի վրա դնելիս այն կարող է վայր ընկնել և առաջացնել լուրջ վնասվածք կամ սարքանի փչացում:
- Միշտ տեղադրեք հեռուստացույցը կահույցի վրա, որը կարող է ապահով կերպով պահել այն: Համոզվեք, որ հեռուստացույցի եզրերը դուրս չեն գալիս կահույցի սահմաններից, որի վրա այն կանգնված է:
- Երբեք մի մտցրեք առարկաները հեռուստացույցի բացվածքների կամ բնիկների մեջ: Սարքում կա բարձր լարում, և առարկայի տեղադրումը կարող է հանգեցնել էլեկտրահարման և (կամ) ներքին դետալների կարճ միացման: Նույն պատճառով, թույլ մի տվեք, որ ջուր կամ այլ հեղուկ հայտնվի արտադրանքի վրա:

- Այս սարքը պետք է սպասարկվի միայն լիազորված և պատշաճ պատրաստված մասնագետի կողմից: Կախարչը բացելու կամ օգտագործողի կողմից սարքը վերանորոգելու այլ փորձերը կարող են հանգեցնել լուրջ վնասվածքի կամ մահվան հոսանքաարժույթի ինչպես նաև հրդեհի առաջացման:
- Եթե սարքը վերանորոգման կարիք ունի, համոզվեք, որ սպասարկողը օգտագործում է արտադրողի կողմից նշված փոխարինող մասեր կամ ունեն նույն բնույթագրերն ու արտադրողականությունը, ինչ բնօրինակ մասերը: Օտար դետալների օգտագործումը կարող է հանգեցնել հրդեհի, էլեկտրահարման և /կամ այլ վնասվածքի:
- Ծառայությունը կամ վերանորոգումը ավարտելուց հետո խնդրեք մասնագետին կատարել անվտանգության ստուգում համոզվելու համար, որ հեռուստացույցը գտնվում է պատշաճ աշխատանքային վիճակում:
- Թույլ մի տվեք երեխաներին խաղալ պոլիէթիլային տուրպակի հետ, որտան հեռուստացույցը փաթեթավորված է եղել: Անվտանգության այս կանոնի չստարումը կարող է հանգեցնել շնչահեղձության:
- Մարտկոցները (մարտկոցային բլոկը կամ տեղադրված մարտկոցները) չպետք է ենթարկվեն ավելորդ ջերմության (արևի լույս, կրակ և այլն): Մի թափեք մարտկոցները կենցաղային աղբի հետ: Վերադարձեք դրանք հին մարտկոցների հավաքման կետ:
- Տեղադրեք պեխավաքը բարձր լարման էլեկտրահաղորման գծերից և հաղորդակցության մալուխներից հեռու և համոզվեք, որ այն ապահով է տեղադրված: Եթե պեխավաքը դիպչում է էլեկտրահաղորդման գծին, պեխավաքին դիպչելը կարող է հանգեցնել հրդեհի, էլեկտրահարման կամ լուրջ վնասվածքների:

1. Շահագործման պայմանները.
  - **օդի ջերմաստիճանը 10-ից 35 °C**
  - **օդի հարաբերական խոնավությունը ոչ ավելի, քան 80% (25 °C ջերմաստիճանում)**
  - **մթնոլորտային ճնշումը՝ 86 -ից 106 կՊա (650 -ից 800 մմ սս)**
2. ~ Նշանակում է փոփոխական հոսանք:
- === Նշանակում է մշտական հոսանք:

**Անվտանգության ցուցումներ**

1. Կարողացեք և պահեք այս ցուցումները: Շեռտեք հրահանգներին և հետևեք բոլոր անվազուշացումներին:
2. Մի օգտագործեք այս սարքը ջրի մոտ:
3. Մի արգելափակեք օդափոխությունը: Մի ծածկեք օդափոխման անցքերը պարպակի իրերով, ինչպիսիք են թթերները, սիտոցները, վարպատները և այլն:
4. Մի տեղադրեք ջերմության աղբյուրների մոտ, ինչպիսիք են ռադիոադրուները, տաքացուցիչները, վառարանները կամ ջերմության արտադրող այլ սարքերը (ներառյալ ուժեղացուցիչները):
5. Մի օգտագործեք վնասված կամ սխալ տիպի վարդակ: Համոզվեք, որ խրոցն ու վարդակը պատշաճ կերպով միացված են: Պաշտպանեք խրոցն ու վարդակը փոշուց:

- մետաղական առարկաների հետ շփումից:
- 6. Երեխաներին բացատրեք, որ վտանգավոր է կահույցի վրա բարձրահարկ հեռուստացույցի հեռակառավարման վահանակին հասնելու համար:
- 7. Եթե օգտագործում եք մոբիլային տակդիր հեռուստացույցի համար, մի տեղափոխելիս գզույշ եղեք, որպեսզի իտասափեք վայր գցելուց: Անսպասելի կանգառները, ավելորդ ուժք և հասարկ անհավասար մակերևույթը կարող են արտադրանքի և տակդիրի վայր ընկնելու և վնասվելու պատճառ դառնալ:
- 8. Կայծակի ժամանակ կամ եթե սարքը երկար ժամանակ մնում է առանց կառողության և չի օգտագործվում, լրացուցիչ պաշտպանության համար անջատեք այն հոսանքի վարդակից և անջատեք մալուխային համակարգը:
- 9. Տեխնիկական սպասարկման համար դիմեք որակավորված սպասարկող ծառայությանը: Եթե հոսանքի լարը վնասված է, վտանգից խուսափելու համար այն պետք է փոխարինվի արտադրողի, հաճախորդների սպասարկման կամ նմանապես որակավորված անձնակազմի կողմից:

Սարքը նախատեսված է ֆիզիկական, գազային կամ մտավոր թույլ կարողություններ ունեցող անձանց (այդ թվում՝ երեխաների) կամ կյանքի փորձի ու գիտելիքի պակաս ունեցող անձանց կողմից օգտագործման համար, եթե նրանք չեն վերահսկվում կամ սարքի օգտագործման ցուցումներ չեն ստացել այն անձից, ով պատասխանատու է իրենց անվտանգության համար: Երեխաները պետք է գտնվեն վերահսկողության տակ սարքի հետ խաղալը կանխարգելելու համար:

**ՆՇՈՒՄ.**

- Մի միացրեք հեռուստացույցը վարդակին, որի հոսանքը գերազանցում է նշված տիրույթը: Նախքան արտաքին սարքին միանալը, խնդրում ենք, նախ համոզվեք, որ հեռուստացույցն ու արտաքին սարքն անջատված են: Միացնելուց առաջ ստուգեք, որ վարդակների (բնիկների) և միակցիչների անվտանգում ու զույգը համընկնում է:
- Չոսանքի լարը ցանցից անջատելիս խնդրում ենք թռնել խրոցի մեկուսացված հատվածից, մի դիպչեք մետաղական հատվածին:

**ՆՇՈՒՄ.**

- Այս սարքանի փեմաձակումը (նուրիլիզացումը) կատարվի՝ համապատասխան տեղի կանոններին: Մի կեսեք այս սարքանքը ընդհանուր վերամաշակման կենցաղային թափոնների հետ:
- Երբեմն, որոշ ոչ ակտիվ սիքսելներ կարող են Էկրանին հայտնվել ֆիքսված կապույտ, կանաչ կամ կարմիր կետերի տեսքով: Խնդրում ենք նկատի ունենալ, որ դա չի ազդում ձեր սարքանի արտադրողականության վրա:
- Մի դիպչեք Էկրանին կամ մասներով երկար ժամանակ մի սեղմեք դրանք վրա: Մա կարող է ժամանակավոր ինդյաթյուններ Էֆեկտ առաջացնել Էկրանին:
- Խորհուրդ չի տրվում երկար ժամանակ անջարժ (ստատիկ) պատերը պահել Էկրանին, ինչպես նաև պետք է պատերը չափազանց պայծառ դարձնել, նվազեցրեք պայծառությունն ու ցայտերակցությունը (կոնտաստը), երբ պատկերն անջարժ է (ստատիկ):

## 2. ԿՈՄՊԼԵԿՏԱՅՆՈՒԹՅՈՒՆ

- Հեռուստացույց - 1 հատ
  - Հեռակառավարման վահանակ (ՀՎ) - 1 հատ
  - Մարտկոցներ հեռակառավարման վահանակի համար\* - 2 հատ
  - Շարժական ոտքեր - 2 հատ
  - Պտտականների հավաքածու տակդիրն ամրացնելու համար - 1 հատ
  - Ռեռոնտե տափօղակների հավաքածու տակդիրների համար\* - 1 հատ
  - Օգտագործողի ձեռնարկ - 1 հատ
- \*մատակարարվում է ըստ ցանկության

## 3. ՏԵՂԱԿԱՅՈՒՄ (ՄՈՆՏԱՑ)

### Ուտքերի տեղակայում

1. Բացք վաճառքի տուփը և դուրս բերեք հեռուստացույցի պատյանն ու տակդիրները:
2. Համոզվեք, որ հեռուստացույցն անջատված է:
3. Հեռուստացույցի պատյանի և տակդիրի մակերեսից հեռացրեք պաշտպանիչ թաղանթը:
4. Հեռուստացույցը դրեք փափուկ մակերեսի վրա՝ Էլրանը ղեպի ներքև, վերջինիս վնասումը կանխելու համար:
5. Տեղադրեք տակդիրի ոտքերը հեռուստացույցի ներքևի հատվածի անցքերի մեջ:
6. Ամրացրեք տակդիրները օգտագործելով հավաքածուում ներառված բոլոր պտուտակները:
7. (ըստ ցանկության) Ուտքերը հեռուստացույցի պատյանին ամրացնելուց հետո արեստարների հավաքածուից ամրացնող ռետինները տեղադրեք տակդիրների ներքևի հատվածի համապատասխան անցքերի մեջ:

### Հեռուստացույցի տեղակայումը պատին

1. Ձեր ծավալներից խոստովելու համար հեռուստացույցը ինստալով դրեք փափուկ կտորով ծածկված սեղանին:
2. Պտտականահանով հետ պտտակեք տակդիրի ներքևի ոտքի պտուտակները: Հեռացրեք տակդիրը: Տվյալ քայլերը կատարեք ինստալով:
3. Կարգավորեք բարձակն (կրոնշտեյն) այնպես, որպեսզի այն կարելի լինի ամրացնել պատին՝ համաձայն 3 և 4 կարտերի:
4. Պատի վրա հորատեք 4 անցք (մաշտաբը տրված է տեղեկության համար) և պտտեք այնտեղ 4 հեղույս:
5. Պտտականահանով հեղույսներն ամրացրեք հեռուստացույցի հետևի պատին, ինչպես ցույց է տրված կարտ 4-ում: Հեռուստացույցը դեղադրեք պատին:

## ՆՇՈՒՄ.

1. Հեռուստացույցի տեղակայման ամրակը համապատասխանում է VESA ստանդարտին:
2. Պատի վրայի բարձակի օգտագործումը պարտադիր չէ:
3. Հավաքման աշխատանքների կատարման ժամանակ պատի մոտ և պատի դիմաց ոչ մի այլ առարկա չպետք է լինի:
4. Տեղակայումը պետք է իրականացվի որակավորված մասնագետի կողմից:

5. Տեղակայման ժամանակ հետևեք բարձակի համար նախատեսված հավաքման հրահանգների պահանջներին:

6. Նկարները տրամադրված են տեղեկությունների համար:

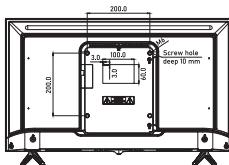
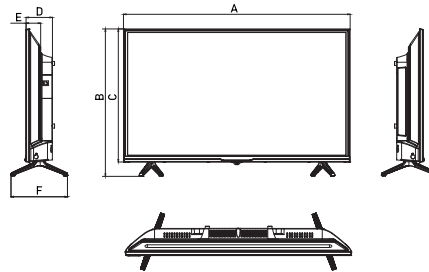
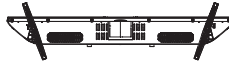
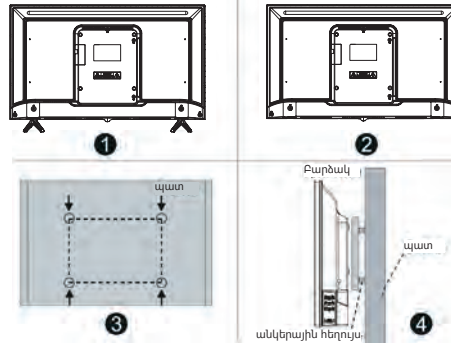

Մոդել	CT-8724	CT-8732	CT-8740	CT-8743	CT-8750
Չափառանցքի տակդիրի (մմ)	553x333	724x425	898x515	963x561	1117x648
Չափի տակդիրով (մմ)	553x370	724x471	898x562	963x611	1117x708
A (մմ)	553	724	898	963	1117
B (մմ)	370	471	562	611	708
C (մմ)	333	425	515	561	648
D (մմ)	75	84	83	82	89
E (մմ)	40	47	47	47	46
F (մմ)	144	181	183	226	274

## 4. ԱՇԽԱՏԱՆՔԻ ՍԿԻԶԲ

### Հեռուստացույցի դիմային վահանակ

Տեղադրելուց և օգտագործելուց առաջ, խնդրում ենք, ուշադիր կարդացեք «Կարևոր նախագուշացումներ և կանխագուշացումներ» և «Անվտանգության տեխնիկայի հրահանգներ» համապատասխան բաժինները:

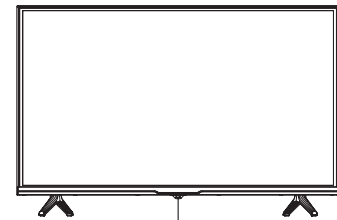

Մտնման հեռակա ինդիկատորի տվիչ

## Հեռուստացույցի հետևի վահանակ

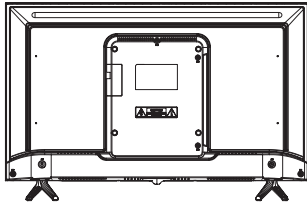

## Հեռուստացույցի կողային վահանակ

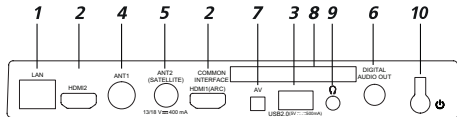

- LAN** - լույս (տեղային) ցանցի վարդակ LAN RJ-45: Ցանցին միանալու համար օգտագործեք LAN մալուխ RJ-45 խրոցակով (չսեղծելով) (մատակարարման հավաքածուում ներառված չէ):
- HDMI** - HDMI միացման համար, (ARC) HDMI. HDMI1 հետադարձ ձայնային ալիքով արտաքին աուդիոհամակարգին միանալու հնարավորություն — ARC գործառնություն:
- USB** - վարդակ USB 2.0 արքերի միացման համար (աշխատում է «Մեդիա կվեպարկիչ» ռեժիմում):
- ANT1** - պեխավալի միացման համար (75 Օմ).
- ANT2 (SATELLITE)** - արբանյակային ալեհավաքի միացման համար:
- AV** - հեռուստացույցի ելքային վարդակներ տարբեր արտաքին ադրյուրների ձայն/աչ ձայնային ալիքներին միանալու համար, երբ միացված է կոմպոզիտային արտաքին ազդանշան, օգտագործված է miniAV միացիչ (պահանջվում է արդպտեր 3,5 մմ- 3xRCA).
- COMMON INTERFACE** - CAM- մոդուլը միացնելու բևիլ:
- Ω** - ակախակների միացման բևիլ:
- Ω** - հասանքի միացման/անջատման կոճակ:

**ԼՇՈՒՄ.** Ելքային/մուտքային միացումների ընտրանքները կարող են փոփոխվել կախված արտադրանքի կոնկրետ մոդելից:

## ԱՆՀԱՏԱՆՔԻ ՍԿԻՄԸ Հեռակառավարման վահանակի օգտագործումը

- Ուղղեք հեռակառավարման վահանակը հեռուստացույցի վրա տեղակայված հեռակառավարման սենտորին: Հեռակառավարման վահանակը կարող է չաշխատել, եթե հեռակառավարման վահանակի և հեռակառավարման սենտորի միջև ինչ-որ առարկա կա:

- Հեռուստացույցը վառ լուսավորված սենյակում օգտագործելիս ինֆրակարմիր հեռակառավարման սենտորը կարող է պատշաճ կերպով չաշխատել:
- Հեռակառավարման վահանակի օգտագործման համար առաջարկվող առավելագույն արդյունավետ հեռավորությունը մոտ 7 մետր է:

## Մարտկոցների փոխարինում

Փոխեք մարտկոցները ժամանակին: Որպեսզի հեռակառավարման վահանակն աշխատի, տեղադրեք մարտկոցները՝ համաձայն հրահանգների:

**ՈՒՇԱՐԴՈՒԹՅՈՒՆ!** Հնարավոր է տեղի ունենա պայթյուն, եթե մարտկոցները սխալ տեղադրվեն: Մարտկոցները պետք է փոխարինվեն միայն նույն կամ համարժեք տեսակի մարտկոցներով:

## Մարտկոցների տեղադրումը հեռակառավարման վահանակում

1. Բացեք հեռակառավարման վահանակի հետևի կափարիչը:
2. Տեղադրեք երկու AAA տեսակի մարտկոց: Համոզվեք, որ մարտկոցների ծայրերի «+» և «-» -ը համընկնում են խցիկի ներսում գտնվող նշանների հետ:
3. Փակեք կափարիչը:

## Հեռուստացույցի միացումն ու անջատումը

- Հեռուստացույցի միացումը
- Միացրեք հեռուստացույցը վարդակին: Եթե հեռուստացույցն ունի հոսանքի անջատիչ, առաջին հերթին միացրեք այն: Սպասման ռեժիմում հեռուստացույցը միացնելու համար սեղծեք հեռակառավարման վահանակի միացման կոճակը:
- Անջատեք հեռուստացույցը
- Սպասման ռեժիմը միացնելու համար սեղծեք հեռակառավարման վահանակի միացման կոճակը:
- Հեռուստացույցը երկար ժամանակ մի թողեք սպասման ռեժիմում: Խորհուրդ ենք տալու անջատել հոսանքի լարը:

**ԼՇՈՒՄ.** Եթե հոսանք պատահաբար անջատվի, հեռուստացույցն ավտոմատ կերպով կվերադառնա սպասման ռեժիմի, երբ սնուցում վերականգնվի: Հեռուստացույցի ընկալման շահագործումն ապահովելու համար արգելվում է հոսանքը համախառն անջատելը և միացնելը ուստի, եթե պատահաբար անջատեք հոսանքը, խորհուրդ է տրվում հոսանքի լարը անջատել վարդակից:

## ՀԵՌԱԿԱՌԱՎԱՐՄԱՆ ՎԱՀԱՆԱԿ (ՀԿ)



**ԼՇՈՒՄ.**  
ՀԿ կոճակները կարող են տարբերվել օգտագործողի ձեռնարկում պատկերվածներից:

## Մեկնարկային կարգավորում

1. Հեռուստացույցը միացրեք հոսանքի վարդակից և սեղծեք հեռուստացույցի պատրաստի կամ հեռակառավարման վահանակի միացման Օ կոճակը: Սպասեք, մինչև հեռուստացույցը միանա և հայտնվի ողջույնի Էկրանը: Այնուհետև հեռակառավարման վահանակի վրա սեղծեք ՕԿ:
2. Կարգաձեռն օգտատիրական համաձայնագիրը և սեղծեք հեռակառավարման վահանակի ՕԿ կոճակը:
3. Շուտեք, թե ինչպես է հեռուստացույցը միանալու համալսանքի Wi-Fi կամ լույս ցանցի միջոցով: Եթե դուք օգտագործում եք անլար ցանց, գտեք այն ցանցում, սեղծեք ՕԿ հեռակառավարման վահանակի վրա և մուտքագրեք ցանցի զառնաբանը: Լույս ցանցին միանալու համար պարզապես միացրեք LAN մալուխը և ընտրեք **ЛОКАЛЬНАЯ СЕТЬ**: Եթե դուք չեք ցանկանում միացնել հեռուստացույցը ինտերնետին, սեղծեք **ПРО-НЧСТЬЕ** - տեղի կունենա անցում հեռակառավարման վահանակի միացնելու փուլին (տես կ. 7):
4. Ուշադրություն դարձրեք, որ առանց ինտերնետի չեք կարող ցանցով աշխատող հեռուստաալիքներ և տեսանյութեր դիտել, բացի այդ չի թարմացվի հեռուստացույցի ծրագրաշարը: Հեռուստացույցը կվսփի որոնել ծրագրաշարի թարմացումները ինտերնետին միանալուց հետո: Սպասեք մինչև գործողությունն ավարտվի:
5. Մուտք գործեք Ցանցեքի ձեռնարկը:
  - Եթե ձեռնարկձեռնում ունի Ցանցերը հավելվածը, և դուք հեղինակագործված (ավտորիզացված) եք դրանում, բացեք այն, սեղծեք որոնման տողում տեսախցիկի պատկերակը և հեռուստացույցի Էկրանից սկանավորեք QR կոդը:

- Եթե դուք չունեք Յանդեքս հավելվածը, համացանցին միացված ցանկացած համակարգիչով, սմարթֆոնով կամ պլանշետով բացեք դիտարկիչը (բրաուզերը) և դրուձան տողում հավաքեք yandex.ru/activate: Եթե կայքը ցուցադրում է թույլտվության հարցում, մուտք գործեք ձեր արձանույթ: Այնուհետև հեռուստացույցի Էկրանին մուտքագրեք կոդը և սեղմեք **Յօժիռ**:
- Եթե ձեր Յանդեքս արձանույթ մուտք գործելու համար դուք օգտագործում եք երկգործոն նույնականացում, բացեք Յանդեքս հավելվածը և հեռուստացույցի Էկրանից սկսե՛ք ավարտել QR կոդը:
- 6. Սպասեք հեղինակագործման ավարտին և սեղմեք **OK** հեռակառավարման վահանակի վրա:
- 7. Էկրանի վրա կիայտնվի և հեռակառավարման վահանակը հեռուստացույցին միացնելու հարցում հեռուստացույցին Bluetooth-ի միջոցով: Միացումը սկսելու համար հեռակառավարման վահանակի վրա միաժամանակ սեղմեք ձայլի իջեցման և ձայլի բարձրացման կոճակները և պահեք դրանք մինչև ցուցիչը բարձրվի: Երբ միացումն ավարտվի, հեռուստացույցի հիմնական Էկրանը կբացվի:

## ՀԻՆՆԱԿԱՆ ԷԿՐԱՆ

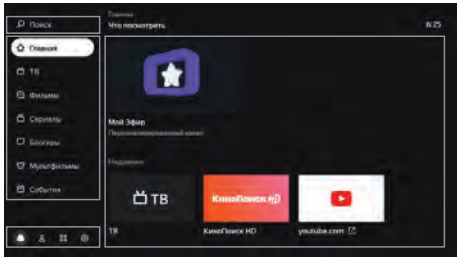

**Поиск (Որոնում)** - ընտրեք, որպեսզի դիտեք տեսանյութ համացանցում:

**Главная (Վիճակոր)** - հեռուստաալիքներ և տեսանյութեր, որոնք առաջարկվում են անձամբ ձեզ: Որքան շատ տեսանյութեր և շոուներ դիտեք, այնքան ավելի ճշգրիտ կ'իներստառարկությունները: Նաև այս բաժնում կարող եք միացնել «Իմ եթերը»-ը մի այլիք, որի հաղորդումը ձևավորվում է հաշվի անունով ձեր նախաիրությունները:

**ТВ** - հեռուստացույցով հասանելի եթերալիք անալոգային և թվային, կարելային արբանյակային և ինտերնետ-ալիքներ:

**Фильмы (Ֆիլմեր)** - հազարավոր ֆիլմեր կինոյի գեղեցիկ երկրից մինչև տրոլոյթները և բացառիկները\*:

**Сериалы (Մերիալներ)** - ռուսական և արտասահմանյան կալվածյալ սերիալները\*:

**Блогеры (Բլոգերներ)** - տեսանյութեր YouTube-ից:  
**Мультифильмы (Մուլտֆիլմեր)** - մուլտսերիալներ, կարճա-մետրաձև և լիամետրաձև անիմացիոն ֆիլմեր\*:

**□□** - Հավելվածներ հեռուստացույցի վրա (Տես «Ինչպե՛ս օգտագործել հավելվածները» բաժինը):

**⚙** - հեռուստացույցի կարգավորումներ (տես «Կարգավորումներ» բաժինը):

**👤** - Աջաուղևների կառավարում (տես «Ավելացնել աքանույթ» բաժինը):

\*Դիտման համար ձեզ անհրաժեշտ է բաժանորդագրվել **Яндекс.Кино**-ում կամ **КиноПоиск**-ում: Գործող պրոմոշոքանք կամ պրոմոկոդը նույնպես անկուղայ են:

## ԿԱՐԳԱՎՈՐՈՒՄ

**Միացրեք հեռակառավարման վահանակը կամ այլ սարք BLUETOOTH-ի միջոցով:**

Եթե առաջին անգամ միացնելիս դուք չեք զուգակցել հեռակառավարման վահանակն ու հեռուստացույցը Bluetooth-ի միջոցով, դա արեք ավելի ուշ, այսպես չեք կարողանա օգտագործել ձայնային նուրբագրումը: Բացի այդ, դուք կարող եք նաև միացնել տտեղանշար, մկնիկ, ջրիչակ կամ կառավարման այլ սարք:

• Հեռուստացույցի հիմնական Էկրանին սեղմեք, այնուհետև անցեք **НАСТРОЙКИ УСТРОЙСТВА** (Սարքի կարգավորումներ) և **ПУЛЬТ И АКСЕССУАРЫ** (Հեռակառավարման վահանակ և արքեսուարներ) խմբում ընտրեք **ДОБАВИТЬ УСТРОЙСТВО** (Ավելացնել սարք):

- Բերեք սարքը միացման ռեժիմի: Եթե դուք զուգակցում եք հեռակառավարման վահանակը, ապա միաժամանակ սեղմած պահեք դրա ձայլի իջեցման և ձայլի բարձրացման կոճակները և սպասեք, մինչև ցուցիչը թարթի:

- Սպասեք, մինչև հեռուստացույցը հայտնաբերի սարքը և միանա դրան:

## Փոխել ամսաթիվը և ժամանակը

• Հեռուստացույցի հիմնական Էկրանին սեղմեք, այնուհետև անցեք **НАСТРОЙКИ УСТРОЙСТВА** (Սարքի կարգավորումներ) բաժինը և ընտրեք **ДАТА И ВРЕМЯ** (Ամսաթիվ և ժամանակ)

- Փոխել կարգավորումները:

• Ինտերնետի միջոցով ամսաթիվը և ժամանակը ինքնաբերաբար կարգավորելու համար սեղմեք **АВТОНАСТРОЙКА ДАТЫ И ВРЕМЕНИ** (Ամսաթիվ և ժամանակի ավտոմատ կարգավորումներ) և միացրեք **ИСПОЛЬЗОВАТЬ ВРЕМЯ СЕТИ** (Օգտագործել ցանցի ժամանակը) ընտրանքը: Եթե ժամանակը չի ցուցադրվում ձեր ժամային գոտու համար, վերադարձեք ամսաթվի և ժամանակի կարգավորումների ընտրացման, սեղմեք **ВЫБРАТЬ ЧАСОВОЙ ПОЯС** (Ընտրել ժամային գոտին) և գտեք ձեր տարածաշրջանի գոտին:

• Եթե ժամանակն ըք ձեռքով սահմանել ամսաթվի կամ ժամանակի կարգավորումները, սեղմեք **АВТОНАСТРОЙКА ДАТЫ И ВРЕМЕНИ** (Ամսաթիվ և ժամանակի ավտոմատ կարգավորում) և անջատեք **ИСПОЛЬЗОВАТЬ ВРЕМЯ СЕТИ** (Օգտագործել ցանցի ժամանակը) ընտրանքը: Այնուհետև

անցեք ամսաթվի և ժամանակի կարգավորումների ցանկ և սահմանեք ցանկալի արժեքները:

## Փոխել Էկրանի կարգավորումները

• Հեռուստացույցի հիմնական Էկրանին սեղմեք և ընտրեք **ИЗОБРАЖЕНИЕ** (պատկեր)

- Փոխեք կարգավորումները:

• **Подсветка (Լուսավորություն)** (փոխում է Էկրանի պայծառությունը):

• **Режим изображения (պատկերի ռեժիմ):** Պայծառություն, ցայտուկություն, սահունություն և այլ կարգավորումներ՝ հարմարեցված կոնկրետ տեսակի տեսանյութին: Ընտրեք այն ռեժիմը, որը համընկնում է այն ամենի հետ, ինչ դիտում եք ամենից հաճախ, օրինակ՝ սպորտային հաղորդումների և տեսանյութերի դիտման համար հարմար է **Спорт** ռեժիմը:

• **Цветовая температура (Գունային ջերմաստիճան):** Գույլի երանգը, որը կկիրառվի պատկերի վրա: Որպես կանոն, պատկերն ամենից լավ դիտվում է ստանդարտ կամ տաք գույլի ջերմաստիճանի դեպքում, սակայն արժե փորձարկել և ընտրել այն ջերմաստիճանը, որը հենց դուք եք հավանում:

• **Шумоподавление (Աղմուկի ճնշում)** Եթե միացնեք այս ընտրանքը, հեռուստացույցն ինքնաբերաբար կփորձի բարելավել պատկերը՝ հեռացնել աղմուկը և պղտորումը: Եթե դուք տվորաբար դիտում եք բարձրորակ տեսանյութ, աղմուկի ճնշումը կարող եք թողնել միջինի, կամ անջատել:

• **Формат изображения (Պատկերի ձևաչափ)** Որոշում է Էկրանի կողմերի հարաբերակցությունը: Կանխարկված, կողմերի հարաբերակցությունը սահմանված է 16:9, որը հարմար է ալիքների և տեսանյութերի մեծ մասի համար: Եթե դուք այլ ձևաչափով տեսանյութ եք դիտում կամ ցանկանում եք մեծացնել պատկերը, ցանկից ընտրեք համապատասխան կետը:

• **MEMC:** Պատկերը դարձնում է ավելի սահուն և պարզ տեսանյութին կադրեր ավելացնելու հաշվին: Լավ որակի տեսանյութի դիտման համար պարամետրը պարտադիր չէ օգտագործել: Կարելի է անջատել այն կամ դնել միջին ռեժիմի:

## Փոխել ձայնի կարգադրումը

• Հեռուստացույցի հիմնական Էկրանին սեղմեք և ընտրեք **Звук** (ձայն):

- Փոխեք կարգավորումները:

• **СИСТЕМНЫЕ ЗВУКИ (Համակարգային ձայներ):** Անջատեք, եթե չեք ցանկանում, որ հեռուստացույցը հնչյուններով ուղեկցի հեռակառավարման վահանակի հրահանգները (մեյուլի նավարկություն, տեքստի մուտքագրում և այլն):

• **УРАВНОВАНИЕ ГРОМКОСТИ (Բարձրության հավասարակշռում):** Միջինացնում է տարբեր հեռուստալիքների և տեսանյութերի ձայլի բարձրությունը, որպեսզի մի այլիցից մյուսին անցնելիս ձայնը չափազանց բարձր կամ ցածր չլինի:

- **Объемный звук (Ծավալուն ձայն):** Մշակում է ձայնն այնպես, որ այն ընդարձակ հնչի անգամ հեռուստացույցի 2 բարձրխոսաներով:
- **Режим аудио (Աուդիո ռեժիմ):** Ձայնի կարգավորումներ՝ հարմարեցված տեսանյութի որոշակի տեսակի համար: Շնորհիվ այն ռեժիմը, որը համապատասխանում է այն ամենին, ինչ դիտում եք ամենից հաճախ, օրինակ՝ Мүзика ռեժիմը հարմար է երաժշտական տեսահոլովակներ դիտելու համար:
- **Цифровой аудио вывод (Թվային աուդիո ելք):** Որոշում է թվային կամ անալոգային ձայն փոխհաղորդել աուդիո համակարգ: Շնորհիվ PCM, որպեսզի ստիպողաբար փոխանցել թվային ձայն Auto, որպեսզի հեռուստացույցն ինքը հայտնաբերի փոխանցվող ձայնի տեսակը և Быкл., (Անջատել) եթե չեք ցանկանում թվային ձայն արտածել արտաքին սարք: Որոշ աուդիո համակարգեր չեն կարող թվային ձայն ստանալ: Այս դեպքում անջատեք թվային աուդիո ելքը կամ միացրեք այն Auto ռեժիմում:

**Կարգավորել ալիքները**

**Գտնել անալոգային ալիքներ**

- Միացրեք ալիքավազը և հեռուստացույցն այնպես, ինչպես նկարագրված է «Ալիքավազի միացում» բաժնում:
- Հեռուստացույցի հիմնական Էլրանին սեղմեք, այնուհետև անցեք НАСТРОЙКА КАНАЛОВ (Ալիքների կարգավորում) բաժնի և ընտրեք АНАЛОГОВОЕ ТВ (Անալոգային հեռուստացույց):
- Եթե ցանկանում եք ավելացնել բոլոր հասանելի ալիքները, սեղմեք АВТОМАТИЧЕСКАЯ НАСТРОЙКА КАНАЛОВ (Ալիքների ավտոմատ կարգավորում): Ձեռքով ալիք ավելացնելու համար սեղմեք Ручная ПРЕДУСТАНОВКА ПРОГРАММ (Ծրագրերի ձեռքով կարգավորում) և մուտքագրեք ցանկալի ալիքի պարամետրերը:

**Գտնել թվային ալիքները (ալիքավազ)**

- Միացրեք ալիքավազը և հեռուստացույցն այնպես, ինչպես նկարագրված է Ալիքավազի միացում» բաժնում:
- Եթե հեռուստատեսության օպերատորը ապահովում է ալիքի մուտքը ապակողավորման քարտի օգնությամբ, տեղադրեք այն հեռուստացույցի հետևի մասում գտնվող COMMON INTERFACE բևիկում:
- Հեռուստացույցի հիմնական Էլրանին սեղմեք, այնուհետև անցեք НАСТРОЙКА КАНАЛОВ (Ալիքների կարգավորում) և ընտրեք ЦИФРОВОЕ ТВ (АНТЕННА) (Թվային հեռուստատեսություն) (ալիքավազ):
- Գտեք ձեր երկիրը СТРАНА (Երկիրը) ցանկում:
- Շնորհիվ ալիքների պահպանման հերթահանությունը: Միացրեք LCN ընտրանքը, որպեսզի ալիքները պահվեն հեռուստատեսության օպերատորի կողմից Նշված հերթահանությամբ, և անջատեք, եթե ցանկանում եք, որ դրանք համարվազվեն ըստ հաճախակախության: Այս ընտրանքն աշխատում է միայն ալիքների ավտոմատ կարգավորման ժամանակ:
- Եթե ցանկանում եք ավելացնել բոլոր հասանելի ալիքները, սեղմեք АВТОМАТИЧЕСКАЯ НАСТРОЙКА (Ավտոմատ

կարգավորում): Ձեռքով ալիք ավելացնելու համար սեղմեք Ручная НАСТРОЙКА (Ձեռքով կարգավորում) և մուտքագրեք ցանկալի ալիքի պարամետրերը:

**Գտնել թվային ալիքներ (մաուլակային հեռուստատեսություն)**

- Միացրեք ալիքավազը և հեռուստացույցն այնպես, ինչպես նկարագրված է «Ալիքավազի միացում» բաժնում:
- Եթե հեռուստատեսության օպերատորը ապահովում է ալիքի մուտքը ապակողավորման քարտի օգնությամբ, տեղադրեք այն հեռուստացույցի հետևի մասում գտնվող COMMON INTERFACE բևիկում:
- Հեռուստացույցի հիմնական Էլրանին սեղմեք, այնուհետև անցեք НАСТРОЙКА КАНАЛОВ (Ալիքների կարգավորում) և ընտրեք ЦИФРОВОЕ ТВ (КАБЕЛЬ). (Թվային հեռուստատեսություն) (մաուլակային):
- СТРАНА ցուցակում գտեք ձեր երկիրը:
- Եթե ցանկանում եք ավելացնել բոլոր հասանելի ալիքները, սեղմեք АВТОМАТИЧЕСКАЯ НАСТРОЙКА (Ավտոմատ կարգավորում): Ձեռքով ալիք ավելացնելու համար սեղմեք Ручная НАСТРОЙКА (Ձեռքով կարգավորում) և մուտքագրեք ցանկալի ալիքի պարամետրերը:

**Գտնել արբանյակային ալիքներ**

- Արբանյակային հեռուստատեսության օպերատորից պարզեք արբանյակների միասնալ պարամետրերը.
  - Արբանյակների անվանումը, երկայնության ուղղությունը և անկյունները, խումբը (դիսպագրև):
  - Արբանյակի կոա տրանսպոնդերների բնութագրերը՝ հաճախականություն, տվյալների արագություն:
  - Ձեռն արբանյակային ալիքավազի, փոխարկիչների (LNB) և անջարիչների բնութագրեր. փոխարկիչների տեսակը, DiSEqC արձանագրության տարբերակը և անջարիչի անջարիչի ձայնետևարը, ինչպես նաև արդյոք անջարիչը ապահովում է Toneburst տեխնոլոգիան:
- Միացրեք արբանյակային ալիքավազը և հեռուստացույցն այնպես, ինչպես նկարագրված է «Ալիքավազի միացում» բաժնում:
- Եթե ձեր հեռուստատեսության օպերատորը ապահովում է ալիքի մուտքը ապակողավորման քարտով, տեղադրեք այն հեռուստացույցի հետևի մասում գտնվող COMMON INTERFACE բևիկում: Քարտի մասին ավելին կարող եք կարդալ «C+ պայմանական մուտքի քարտի միացում» բաժնում:
- Հեռուստացույցի հիմնական Էլրանին սեղմեք, այնուհետև անցեք НАСТРОЙКА КАНАЛОВ (Ալիքների տեղադրում) բաժնի և ընտրեք Спутниковое ТВ (Արբանյակային հեռուստատեսություն):
- Ստուգեք, արդյոք յուրաքանչյուր արբանյակի պարամետրերը, որոնք վրա ուղղված է ալիքավազը, ճիշտ են. գտեք արբանյակը ցանկում, այնուհետև սեղմեք և պահեք OK կոճակը հեռակառավարման վահանակի վրա. բացվող ընտրաջանկը կբացվի: Դրանում ընտրեք РЕАКТИВОВАТЬ (Խմբագրել): Եթե ցանկալի արբանյակը ցանկում

չկա, ապա արբանյակների ցանկի վերևում սեղմեք և Նշեք արբանյակի պարամետրերը:

- Շնորհիվ արբանյակը, անցեք ТРАНСПОНДЕР ցուցակին և գտեք արբանյակային հաղորդիչները, որոնցից ալիքավազը ազդանշաններ կտանա: Ստուգեք, արդյոք յուրաքանչյուր հաղորդիչի պարամետրերը ճիշտ են. ընտրեք այն, այնուհետև սեղմեք և պահեք OK կոճակը հեռակառավարման վահանակի վրա. բացվող մենյու կբացվի: Դրանում ընտրեք РЕАКТИВОВАТЬ (Խմբագրել):
- Շնորհիվ արբանյակը, անցեք ПАРАМЕТРЫ СКАНИРОВАНИЯ (Այնպեղավորման պարամետրեր) ցանկ և Նշեք անջատիչի և փոխարկիչի կարգավորումները:
- Սեղմեք НАЧАТЬ ПОИСК (Սկսել որոնումը) և սահմանեք որոնման պարամետրերը.
  - Որոնման տեսակը: Շնորհիվ Поиск сети (Ցանցի որոնում), եթե ունեք ճիշտ հաղորդիչներ, հեռուստացույցը արագ կհաղցի դրանք և կկազմի ալիքների ցանկը: Եթե վատահ չեք հաղորդիչի պարամետրերի ճիշտության մեջ, օգտագործեք Слепое сканирование (Աույն սկանավորում) որոնումը. հեռուստացույցը կսկանավորի արբանյակների ամբողջ հաճախականության տիրույթը և ինքնուրույն կհայտնաբերի դրանց վրա գտնվող հաղորդիչները և ալիքները:
  - Ալիքի տեսակը: Եթե ցանկանում եք, որ հեռուստացույցը պահի միայն անվազ ալիքներ, ընտրեք Свободные каналы (Ազատ ալիքներ): Ինչպես վերադառնալ, այնպես էլ անվազ ալիքները պահելու համար Նշեք ВСЕ каналы (Բոլոր ալիքները):
  - Շտապուցության տեսակը: Նշեք, թե ինչ տեսակի ալիքներ եք ուզում պահպանել՝ հեռուստատեսային (DTV), ռադիո կամ բոլորը: Սեղմեք НАЧАТЬ ПОИСК (Սկսել որոնումը) և սպասե՛ք արբանյակային սկանավորման ավարտին: Դա կարող է տևել մինչև կես ժամ:

**Ավելացնել ալիք ընտրվածներում**

- Շնորհիվ ալիքները ցուցադրվում են ալիքների ցանկի ИЗБРАННОЕ (Շնորհված) խմբում, որտեղ դուք կարող եք արագ գտնել դրանք.
  - Որպեսզի ալիք ավելացնել.
  - Հեռուստացույցի հիմնական Էլրանին սեղմեք ТВ:
  - Շնորհիվ ալիքը, այնուհետև սեղմեք և պահեք OK կոճակը հեռակառավարման վահանակի վրա, մինչև ալիքի անվան կողքին հայտնվի O պատկերակը:

**Միացնել մանկական ռեժիմը**

- Հեռուստացույցի հիմնական Էլրանին սեղմեք կոճակը, այնուհետև անցեք НАСТРОЙКИ УСТРОЙСТВА (Սարքի կարգավորումներ) բաժնի և ընտրեք Родительский контроль (Ճտողական վերահսկում):
- Սահմանեք մուտքի կոդ. առանց դրա ինացության, երեխաները չեն կարողանա իջնուրույն փոխել ծնողական վերահսկողության կարգավորումները:
- Որոնման մեջ ընտրեք գոման մակարդակը և տարիքային վարկաբեղի սահմանափակումները: շաջող անգամ, երբ փորձեք բացել Родительский контроль (Ճտողական



վերահսկողություն) ընտրացանկը, հեռուստացույցը կհարցնի ընթացիկ PIN կոդը: Եթե մոռանաք այն և հինգ անգամ միայն մուտքագրեք, հեռուստացույցը կառաջարկի վերակայել կոդը: Մուտքագրեք МАСТЕР-ПИН 0000, այնուհետև նոր կոդ սահմանեք:

### Կրկին միանալ ինտերնետին

- Եթե հեռուստացույցը միացված է ինտերնետին մալուխի միջոցով, անջատեք այն և նորից միացրեք, ինչպես նկարագրված է «Արտաքին սարքերի միացում» բաժնում:
- Հեռուստացույցը Wi-Fi-ին կրկին միացնելու համար՝
  - Անջատեք մալուխը LAN վարդակից (քնիկից), եթե դրա միջոցով եք միացված ինտերնետին:
  - Հեռուստացույցի հիմնական Էկրանին սեղմեք, ապա ընտրեք СЕТЬ (Ցանց):
  - Եթե ցանկանում եք նորից միացնել հեռուստացույցը ցանցին, որի գաղտնաբառը փոխվել է, ապա նախ և առաջ ջնջեք այն: Դա անելու համար հասանելի ցանցերի ցանցից ընտրեք ցանցը և սեղմեք Удалить эту сеть (Ջնջել այս ցանցը):
  - Հասանելի ցանցերի ցանկում գտեք անհրաժեշտը և մուտքագրեք դրա գաղտնաբառը:

### Ավելացնել քարտեր

Եթե դուք հեռուստացույցն օգտագործում եք ձեր ընտանիքի անդամների հետ միասին, հեռուստացույցին ավելացրեք ձեր ներմավորների քարտերը: Դրը կարող եք անցնել մի քարտերից մյուսին. ձեր դիտման պատմությունը և տեսանկյունների առաջարկությունները ընտանիքի յուրաքանչյուր անդամի համար անհատական կլինեն: Արտաքին ավելացնելու համար սեղմեք հիմնական Էկրանին, ընտրեք Добавить пользователю (Ավելացնել օգտատեր) և հետևել հեռուստացույցի հրահանգներին: Ավելացված քարտերն ավտոմատ կերպով կակտիվանա. առաջարկությունները կընտրվեն օգտատիրոջ նախահիշողությունների հիման վրա, կօգտագործվի նաև կրթական կոդ և կոդ КиноПоиск բաժանորդագրությունը: Եթե հեռուստացույցում որևէ քարտեր այլևս պետք չէ, դուրս եկեք վերջինից: Հեռուստացույցի հիմնական Էկրանին սեղմեք, ընտրեք քարտերը, այնուհետև սեղմեք Выйти из АККАУНТА (Դուրս գալ քարտերից):

### Փարմացնել ծրագրաշարը

- Հեռուստացույցը պատմում է կերպով ստուգում է բարմացումների առկայությունը և տեղադրում դրանք: Եթե ցանկանում եք դիտել ծրագրաշարի ընթացիկ տարբերակ կամ պարտադրյալ թարմացնել այն.
- Հեռուստացույցի հիմնական Էկրանին սեղմեք, ապա անցեք НАСТРОЙКИ УСТРОЙСТВА (Սարքի կարգավորումներ) բաժնիը:
- Ընտրեք Об устройстве (Սարքի մասին): Ծրագրաշարի ընթացիկ տարբերակը ցուցադրվում է СЕРЬОЗ (Հավաքում) կետում: Ծրագրաշարը թարմացնելու համար սեղմեք Обновление системы (Համակարգի թարմացում):

### Կարգավորումների վերակայում

Հեռուստացույցի հիմնական Էկրանին սեղմեք, այնուհետև անցեք НАСТРОЙКИ УСТРОЙСТВА (Սարքի կարգավորումներ) բաժնիը և ընտրեք ХРАНИЛИЩЕ И СБРОС (Պահպանում և վերակայում): Սեղմեք ЗАВОДСКИЕ НАСТРОЙКИ (Գործարանային կարգավորումներ), հաստատեք գործողությունը և սպասեք կարգավորումների վերակայման ավարտին: Այնուհետև կրկին կարգավորեք հեռուստացույցը:



### Այլ կարգավորումներ

Հեռուստացույցի այլ կարգավորումների մասին կարդացեք [wandex.ru/support/smart-tv](http://wandex.ru/support/smart-tv) կայքում տեղադրված տեղեկությունները:

### Դիտել հեռուստաալիքներ, ֆիլմեր, սերիալներ և տեսանկյուններ

Այս հեռուստացույցը պարտադիր չէ միացնել մալուխային, արթակային կամ անալոգային հեռուստատեսությանը. նրանում արդեն հասանելի են տասնյակ ինտերնետ-հեռուստաալիքների հեռառձայնություն: Իսկ եթե ունեք ЯНДЕКС.ПЛЮС-ի կամ КИНОПОИСК-ի բաժանորդագրություն, ապա ընտրությունը չի սահմանափակվում միայն հեռուստաալիքներով. դրը կարող եք ֆիլմ կամ սերիալ ընտրել КиноПоиск-ի գրառարանից: Հեռուստատեսային հաղորդում, ֆիլմ, սերիալ, բլոգերի տեսանկյուն կամ մուլտիֆիլմ միացնելու համար Էկրանի ձախ կողմում ընտրեք ցանկի ցանկալի բաժինը: Եթե չգիտեք, թե ինչ դիտել, անցեք ГЛАВНОЕ (Գլխավոր) բաժնիը, այն պարունակում է ձեզ առաջարկվող տեսանկյուններ:

### Փոխել տեսանկյուն КиноПоиск-ում կամ ցանցում

Անձանցանցում տեսանկյուն կամ КиноПоиск-ի\* գրառարանում ֆիլմ որոնելու համար Էկրանի ձախ մասի ընտրացանցից ընտրեք Поиск (Որոնում) և մուտքագրեք տեսանկյունի անունը: Բացի այդ, անվանումը կարելի է թեյադրել: Դա անելու համար սեղմած պահեք հեռակառավարման վահանակի կոճակը և արտաբերեք այն, ինչ պետք է գտնեք: Ձայնային մուտքագրումն աշխատում է միայն այն դեպքում, եթե հեռակառավարման վահանակը միացված է հեռուստացույցին Bluetooth-ի միջոցով (տես «Միացնել հեռակառավարման վահանակը կամ մեկ այլ սարք Bluetooth-ի միջոցով» բաժնին):

### Դիտել տեսանկյուն արտաքին սարքի միջոցով

- Միացրեք հեռուստացույցը և սարքը, ինչպես նկարագրված է «Արտաքին սարքերի միացում» բաժնում:
- Սեղմեք հեռակառավարման վահանակի կոճակը, այնուհետև ազդանշանի աղբյուրների ցանկում գտեք այն աղբյուրը, որին միացված է սարքը:

\*Ֆիլմերն ու սերիալները պահանջում են ЯНДЕКС.ПЛЮС կամ КИНОПОИСК բաժանորդագրություն: Գործող պրոմոշոնյալ կամ պրոմոկոդը նույնպես հարմար է: Հեռուստատեսային

հաղորդումներն ու տեսանկյունները համացանցից կարելի է անվճար դիտել:

### Դիտել մեդիա ֆայլեր USB-կրիչից

- Հեռուստացույցն ապահովում է USB-կրիչներ՝
  - Մինչև 2 ՏԲ տարողությամբ NTFS ֆայլային համակարգով;
  - Մինչև 128 ԳԲ տարողությամբ FAT32 ֆայլային համակարգով;
  - Մինչև 2 ԳԲ տարողությամբ FAT16 ֆայլային համակարգով
- Նշում: Հեռուստացույց կարող է համատեղելի չլինել որոշ արտաքին USB սարքերի հետ: Բացի այդ, որոշ USB սարքեր պահանջում են արտաքին, լրացուցիչ սնուցման աղբյուր: Դրք կարող եք դիտել հետևյալ ձևաչափերի մեդիա ֆայլերը՝
  - Դասերը - PNG, JPEG, BMP.

Երաժշտություն - AAC, MP3 (32–320 կայք/վ): Որպեսզի հեռուստացույցը պատշաճ ցուցադրի թրեքի հեղինակներ և անվանումը, ինչպես նաև այլ տեղեկություն, MP3 ֆայլի մետադիվայները պետք է լինեն ID3v2.4 ձևաչափով և UTF-8 կոդավորմամբ:

### Տեսանկյուն - AVI, TS, VOB, MPG (MPEG-2), MP4, MKV.

Ենթագրեր (Սուբտիտրեր) - SRT (Unicode): Որպեսզի ենթագրերը ճիշտ ընթերցվեն, SRT ֆայլը պետք է պահվի նույն զբաղուցանում, ինչ որ տեսանկյունը, իսկ երևույթ ֆայլերի անունները պետք է համընկնեն: Բացի այդ, համապիվ, որ ենթագրերի տեքստը կորագրված է Unicode տեսաչափով: Այն մասին, թե ինչպես USB կրիչն անվանված միացնել, տեղեկություններ կարդացեք «Արտաքին սարքերի միացում» բաժնում: Մեդիա ֆայլ դիտելու համար հեռուստացույցի հիմնական Էկրանին սեղմեք և գործարկեք Медиаплеер հավելվածը: Դրանում գտեք և բացեք ցանկալի ֆայլը՝ ֆիլմ, լուսանկար կամ երաժշտական թրեք:

### Ջեարձանել ձայնը արտաքին աուդիո համակարգի կամ ականջակալի միջոցով

Սուդիո համակարգի կամ ականջակալների մալուխը միացրեք հեռուստացույցի հետևի վարդակին: Սուդիո համակարգը դիտում է DIGITAL AUDIO OUT քնիկին, ականջակալները 3,5 միլիմետրանոց սուդիո վարդակին: Ձայնն անմիջապես կկախի ինչեք միացված սարքից: Ավելի մանրամասն կարդացեք «Արտաքին սարքերի միացում» բաժնում:

### Ինչպես օգտվել հավելվածներից

Հեռուստացույցի մեջ կարելի է գործարկել կողմակի հավելվածներ՝ բարուղեներ, Սերիալ նվագարկիչներ, առցանց (օնլայն) կինոթատրոններ և այլն: Դրանցից մի քանիսը նախապես տեղադրված են, մյուսները կարող են տեղադրվել հեռուստացույցի հավելվածների խառնարից: Հավելվածը գործարկելու համար հեռուստացույցի հիմնական Էկրանին սեղմեք, այնուհետև ընտրեք ցանկալի հավելվածը: Եթե այն արդեն տեղադրված է, սպասեք, որ այն գործարկվի: Եթե հավելվածը դեռ տեղադրված չէ, սեղմեք УСТАНОВИТЬ (Տեղադրել):

## **Հեռարձակել պատկերը սմարթֆոնի կամ պլանշետի միջոցով**

Հեռուստացույցի հիմնական Էկրանին սեղմել և գործարկել Screen Mirroring հավելվածը: Մյուսին հեռուստացույցը հեռարձակման գործառնայլը սմարթֆոնի կամ պլանշետի վրա և ընտրել հեռուստացույցը հասանելի սարքերի գրանկից:

Էկրանի կրկնորոգման մասին ավելի մանրամասն կարդացեք ձեր սմարթֆոնի կամ պլանշետի փաստաթղթերում:

## **Վերագործարկել կամ անջատել հեռուստացույցը**

Սեղմել և պահել միացման կոճակը հեռուստացույցի պատյանի կամ հեռադաշտավորման վահանակի վրա: Անջատման և վերագործարկման հրամանները կցուցադրվեն Էկրանին. ընտրել անհրաժեշտը:

## **5. ԱՆՍԱՐԹՐՔՐՈՒՆԵՐԻ ՇՎԱՄԱՆ ՁԵՆՆԱՐԱՎ ԱՆՍԱՐԹՐՔՐՈՒՆԵՐԻ ՇՎԱՄԱՆ**

Շթե հեռուստացույցի աշխատանքի ժամանակ խնդիրներ են առաջանում, փորձեք այն անջատել և նորից միացնել: Դուք կարող եք նաև օգտագործել ստորև բերված աղյուսակը անսարքությունների շղթվան համար: Շթե անսարքությունը չի վերանում, դիմեք տեխնիկական մասնագետի օգնությանը:

ԽՆԴԻՐ	ԼՈՒՇՈՒՄ
<p>Հեռուստացույցը չի միանում (այսամանս անծխյալ ցուցիչը չի վառվում)</p>	<p>Ստուգեք, որ հեռուստացույցի հրահանքի լարը պատշաճ կերպով միացված է լինի 220-240 Վ~50/60 Հց փոփոխական հոսանքին: Ստուգեք էլեկտրական վարգրվում հոսանքի առկայությունը: Անջատեք հեռուստացույցի հոսանքի մարդուկը Էլեկտրական վարգրվակ և կրկին միացեք այն 2-3 րոպե անց: Ստուգեք հեռախոսակցական վահանակի աշխատանքը</p>
<p>Բացակայում է հեռուստատեսական ազդանշանի ընդունումը</p>	<p>Ստուգեք՝ արդյոք հեռուստացույցի կարգավորումները ճիշտ են: Միացե՛ք մեկ այլ հեռուստապահե: Ստուգե՛ք, որ հեռուստատեսական ալիքակաղա արդյունքում միացված է ճիշտ: Հնարավոր է՝ հեռուստատեսային ալիքակաղի անսարքություն, կամ հարողով կայանի ազդանշանի ժամանակավոր բացակայություն</p>
<p>Բացակայում է ձայնային ուղեղնումը</p>	<p>Ստուգեք ձայնի հզորության կարգավորումը: Ստուգե՛ք, որ ձայնը կրնալիք անջատված չլինի: Ստուգե՛ք, որ ձայնի համակարգի ընտրությունը ավելի կարգավորումներում ճիշտ լինի: Ստուգե՛ք ձայնի կարգավորումներում տեղադրումների ճիշտությունը</p>
<p>Պատկերի ճիշտ գունային վերստորոգություն չի կատարում</p>	<p>Ստուգե՛ք արդյոք գունային համակարգի ընտրությունը ճիշտ է այլից կարգավորումներում: Ստուգե՛ք ալիքակաղի կարգավորումներում տեղադրումների ճիշտությունը: Հարողով կայանի ազդանշանը կարող է թույլ կամ աղվմուտ լինել, միջավայրագործել մեկ այլ ալիքի</p>

<p>Հեռուստացույցը չի կարգավորվում հեռադաշտավորման վահանակով</p>	<p>Բացե՛ք հեռախոսակցական վահանակի մարդուկը խցիկի փոխարինել մարդուկը նորեղով: Հեռուստացույցն ակահամակարգի ճանաչողությունը լուրջել անվազաբե հեռուստացույցի ալիքի հեռադաշտավորման օրնայինին (մեխտրոն): Հեռուստացույցն ակահամակարգի հեռադաշտավորման վահանակի օրնայինին (մեխտրոն) միջև (կառույցի մասեր և այլն) որևէ խոչընդոտ չաճեց է լինել: Հեռուստացույցն ակահամակարգի վահանակի օրնայինին (մեխտրոն) միջև հեռախոսակցությունը չաճեց է գերազանցել է մարդի, իսկ ջեղման անվազաբե երևանալիս մարդուստացույցը չաճեց է գերազանցել 20 աստիճանը:</p>
<p>PC-HDMI սեղմում ավաճելը թարթում է կամ ի հայտ են գալիս ջերտազգեքեր</p>	<p>Համակարգի չի կարգավորումները սիսակ են ընտրված: Ներդեմանս ակավաճե սեղմումը ընտրել մոնիտորի ճիշտ պարամետրերը</p>
<p>Էկրանի վրա դիտվում են ասաների անշարժ մարդ կեքեր (ալիքակաղներ)</p>	<p>Հեռուստացույցում օգտագործում է քարից հոսանքային սեղանի քյուրեղայ մարդուց: Մարդուցաների արտադրության ժամանակակից տեխնոլոգիան թույլ է տալիս ավաճելի վրա երկա ասաների մարդ կամ գունավոր կեքեր (ալիքակաղներ), որոնք այն յարգարում ավաճելի ընկախումը ընկալում: Բոլոր մարդիցակները փորձարկում են արտադրական պարամետրում և հեռախոսակցական ակահամակարգում են այս յոճի արտադրական ստանդարտների պահանջները:</p>
<p>USB-խոտրՖոնսը չի աշխատում</p>	<p>Անջատե՛ք USB բարդը (կարգավորում USB սարքը) հեռուստացույցի USB խոտրՖոնսից: Կրկին միացե՛ք նուսանցող միսանցող միսանցաները</p>
<p>Հնարավոր է՝ կարող որոշ Ֆայլեր արտաշան USB սարքից</p>	<p>Ֆայլերի տեսաները, որոնք կարելի է կարող հեռուստացույցի USB խոտրՖոնսի միջոցով, պնեք է համակարգահաման ընտրագրի: Համոզվե՛ք, որ ձեր հեռուստացույցն ասակվում է տվյալ տեսակի Ֆայլեր կարողակ կարողությունը (տես «Պահանջներ Ֆայլեր USB կրողից» բաճիկը)</p>
<p>Հեռուստացույց դիտելի կամ անջատելի շղթից կամ գվիլը է ավում</p>	<p>Սովորական երևոց է, որն առաջանում է պլանշետի ջերմության կեմման հեռուսանցող ջերմաստիճանի և խոսակցության փոփոխությունների արդյունքում: Էլեկտրական ջրգեակերի աշխատանքի առանձնահատկության հետևանցով հեռուստացույցը կարող է ոչ բարձր գվիլը, ղզող, թույլ արժուս առաջաճել: Սա թերություն է չի համարվում</p>
<p>Կարգավորման հրահանքները հանդարտ են կատարվում</p>	<p>Կարգավորման հրահանքի ճիշտությունը հանդարտ համար հեռուստացույցի պոնցետրի անհամաճե է որոշակի ժամանակ այն մշակուտ համար: Հեռուստացույցի կայան աշխատանքի համար տարբեր կարգավորման հրահանքների միջև որոշակի դարաղ տեղ: Սա չի աղմուտ հեռուստացույցի աշխատանքության վրա և չի համարվում թերություն</p>
<p>Կնեք Կնեք Պնոս-ի կամ Կնեք Պնոս-ի թաճանորդագրվելու հետ կաճակ ինտիլըցուն</p>	<p>Եթե ունեք Կնեք Պնոս-ի թաճանորդագրություն, ուսումնասիրե՛ք առաջարկությունը yandex/support/pls/troubleshooting.html կայանում: Կնեք Պնոս-ի թաճանորդագրության մասին կարող եք կարող yandex.support/kinopsis/subscription-kinopsis.html կայանում</p>
<p>Անցանց տեսալուսերի կաճակավումը ոչ դիտվել է (դասարբեկման է)</p>	<p>Դարաղեղները կաճակավումը ասանք 2-3 րոպե, աղա շարունակել դիտուտ: Հնարավոր է, որ ուղեղ ինտերներն միայն սակավաբան չաճեք են ընտրել: Կնեք որոշիկ ասանցալուսերը սակավաբան պալսը պնեք է ունեհան անակակ 10 Ար/ս արազություն: Ձեր սան երթողիչին (տոտերին) միայակ լուսացույցի անաղ սարքը կարող են դասարբեկման աշխատանքը: Ատուգե՛ք երթողիչի պարամետրերն ու կարգավորումները. անսարքության դիսճում փոխարինե՛ք այն</p>

<p>Տեղադրված կրողակաղ ջրազողիչ մեղը չի աշխատում (կամ աշխատում է առանց ձայնի, կամ ունի այլ թերություններ)</p>	<p>Ներդիցը կահմանարար կաճակման է հնեք ջրազող (Խաճակեղ) հետ: Փորձե՛ք այն ավելի ուշ գործարկել կամ կաճակել այն ստորեճան ընկերության ծառայության հետ: Արտադրող պատահալիսանալիքը չի կրող կրողիակ հավելվածներին շահագործման համար</p>
<p>Ակաղ մկնկեղ չի աշխատում (չի կարգավորվում)</p>	<p>Ակաղ մկնկեղին կրող մարդուց տեղադրել կամ փոխարինել ինել: Համոզվե՛ք, որ անաղ մկնկեղ է կրող հարողիչի միջև արտաշան խոչընդոտներ չկան (հեռուստացույցի USB միսանցողի հավաքաճանիչ մեկն միսանցող է ասակվում է ուղիղ տեսաղաճ: Անսարքությունն դիսճում անաղ մկնկեղ փոխարինել</p>
<p>Ներդրված մեկուսի բացակայում է կարգավորման անկանսն է</p>	<p>Անջատե՛ք հեռուստացույցը կարգավորել, ասանք մեկ րոպե և նորից միացե՛ք այն: Վերակաճակ կարգավորումները մկնև և գործարկե՛ք կարգավորումները (տես «Վերակաճակ կարգավորումները» բաճիկը)</p>
<p>Ես մուտսցել եմ Յանդեք Պնոս-ի խոտրՖոնսը կարգավորությունների պարսակի լուղել կամ գաղլտանսարաղ</p>	<p>- օգտվե՛ք Կնեք Պնոս-ի խոտրՖոնսային կարգավորություններից - yandex/support/passport/troubleshooting/</p>
<p>Համոզվե՛ք, որ ինտերնետ-պրովայդերի կողմից կաճի խոտի չկա:</p>	<p>• Փորձե՛ք բացել yandex.ru կայանը սմարթֆոնով կամ համակարգով: Եթե մուտց չկա, վերագործարկե՛ք երթողիչը: Եթե ուս չի օգնում, դիմե՛ք արովայդերին: • Միացե՛ք ձեր հեռուստացույցը ջեղլային ինտերնետին անաղՖոնի Wi-Fi միջոցով: Եթե հեռուստացույցը միսանում է և կայան աշխատում ջեղլային ինտերնետի միջոցով, աղա Wi-Fi կաճի հետ կաճակ ինտիլը, ասանային համակարգահամար, արովայդերի կողմից: - Wi-Fi կաճակ պնեք է կայանի մկնև, որովանի հեռուստացույցի աշխատի: Դրեք ձեր սմարթֆոնը հեռուստացույցի կողմին և տեսե՛ք, թե ինչ մակարդակի կաճ է այն ցուց տալիք: Եթե զնեղը կեքից պնեք են, հեռուստացույցը մուտցելը երթողիչին կամ միսանց այն մաղուկով (տես «Կրկին միսակ ինտերնետին» բաճիկը): - Վերագործարկե՛ք ձեր հեռուստացույցը (տես «Վերագործարկել կամ անջատել հեռուստացույցը» բաճիկը): - Լորից կարգավորել ձեր ինտերնետային կաճը (տես «Կրկին միսակ ինտերնետին» բաճիկը)</p>

**ԶՔՐՈՒՍԱՇՈՒՄ** թույլ պ տվեք, որ Էկրանի վրա ասաները երկար ժամանակ ընթացքում անփոփոխ մաս: Անշարժ, բարձր կոնտրաստով պատկերը կարող է «ստելլեք» թողնել Էկրանին: Սովորապար, երբ անջատում եք, «ստելլեք» աստիճանարար անհետանում է, բայց հեռուստայում այն կարող է նորից հայտնվել: Աման անսարքությունը չի համարվում երաշխիքային դեպք:

## **6. ՍԱՐԹԻ ԽՆԱՄԵ**

Անկախակրկի և կանոսակող մաղուտը կարող է երկարացնել ձեր կրող հեռուստացույցի կյանքը և կաճակի ձեզ հնարավոր անսարքություններին: Պարադոքի անջատելը հասանցք և հսնեք հոսանքի լարը կարողակել նախքան որևէ մուտցում և սկսելը: Սարքը մաղուտեք միայն չոր մաղուտ կտորով:

**7. ՏԵԽՆԻԿԱԿԱՆ ԸՆՈՒԹԱԳՐԵՆ**

Սորիկ	CT-8724	CT-8732	CT-8740	CT-8743	CT-8750
Քաշը գտաբաշ/համաքաշ (կգ)	2.5/3.0	3.9/5.1	5.8/7.2	6.8/8.5	9.3/11.6
Բարձանի տեսակը VESA	200x100/M4	200x200/M6			
Էկրանի ակտիվ չափը	23.6"	31.5"	39.5"	42.5"	49.5"
Կողմերի հարաբերակցությունը	16:9				
Թույլտվությունը	1366x768	1920x1080		3840*2160	
Թարմացման համախախտությունը (շգ)	60				
Պայծառությունը (տեսակ՝ կր/Մ) (տո)	200	220		250	
Կոնտրաստի գործակից (ստանդարտ)	3000:1	5000:1			
Դիտակցումը (L/R)	170°/170°				
Արձաքայլի ժամանակը (TR+TF+TPE) (նվ)	11.5	6.5	9.5	8	5
Գույների քանակը	16.7 M (8-BIT)				1.07B (8-bit + FRC)
Դիմային վահանակ	2xUSB, mini AV, CI	LAN, 2xHDMI, 2xRF, COAX, mini AV, LAN, Նրաձայնակներ, CI	HDMI, 2xRF, COAX, mini AV, USB, կանչալակներ, CI	HDMI, 2xRF, COAX, mini AV, USB, կանչալակներ, CI	3xHDMI, 2xRF, COAX, mini AV, 2xUSB, CI, LAN
Ներքին վահանակ	LAN, 2xHDMI, Նրաձայնակ, 2xRF, COAX	-	LAN, 2xHDMI, USB	LAN, 2xHDMI, USB	-
USB բնիկ	USB 2.0				
Գործողության համակարգ	Android 9.0 (YANDEX)				
CPU պրոցեսոր	CA53 QUAD CORE @1.0G HZ			Cortex A53*4	
GPU գծադրական պրոցեսոր	MALI470 TRIPLE CORE			GS2(2EE)MCI	
DDR շիջողության մոդուլի ծավալը	1GB (DDR3)			1.5GB	
Flash-հիշողություն (Գբ)	8			8	
Bluetooth	Տարբերակ 4.2 (մինչև: 3 մթ/վ)				Տարբերակ 5.0 (մինչև: 3 մթ/վ)
Wi-Fi	IEEE 802.11 B/G/N, 1T1R, 2.4G			IEEE 802.11 B/G/N, 2T2R, 2.4 G+5 G	
Ինտերնետ	LAN RJ-45 10/100 Միթե/վրկ				
Ընդունման դիսպազոնը	47.25 Աշգ – 867.25 Աշգ				
Մուտքային դիմարություն	75Ճ				
Տեսակերթերի ստանդարտներ	PAL, NTSC, SECAM			PAL, SECAM	

Արձաքայլի արավելագույն քանակ	100				
Թվային թյուններ	DVB-T/T2/C/S/S2				
Պատկերի ռեժիմներ	Օգտատիրական/Ստանդարտ/Պայծառ/Սարդո/Ֆիլմ/Տարբերակային ինտերպոլյացիոն				
3D-կատարարող զրիչ	կա				
Դիմային արձակ մուշում	կա				
HDR	չկա				կա
Բալանս	կա				
Ստերեո	կա				չկա
Ձայնի ռեժիմ	Պատկերով/արտադրող/կենդանի/սարդո/Ֆիլմ/Երաժշտություն/Տրոյություն/Ավտո				
Dolby/dolby+ surround	կա				
Էկրանային մնչյուի (եզուն	Ռուսերեն				
Մուլտիէկրան	կա				
Հավելվածի նախնական տեղադրում	կա				
Շրագրի թարմացում	USB և ԻՆՏԵՐՆԵՏ				
Քնի ժամանակաչափ	չկա				կա
Շտղական վերահսկում	չկա				կա
Գույնային ջերմաստիճան	Տաք/Սառը/Ստանդարտ/Օգտատիրական				
ARC	կա				
CEC	կա				
Վիդեոկոնվերտ	AVI, TS, VOB, MPG (MPEG-2), MP4, MKV				MPEG-2 MP@ML, MPEG-2 MP@HL, H.264, H.265, AVS
Ստղիկոնվերտ	MPEG-1/2/LAYER3, DD, LPCM, AAC				MPEG1 LAYER1-2, MPEG-2 LAYER 2, DD, AAC
Ֆուտղոկոնվերտ	JPEG, BMP, PNG, GIF				JPG, BMP, PNG
Բարձրախոսների ելքային հզղրություն	2x2 վտ	2x5 վտ	2x8 վտ		2x10 վտ
Չնահատկած լարում	220-240 Վ ~50/60 շգ				
Չնահատկած հզղրություն (վտ)	40	50	75		130
Սպաղումը լավանան ռեժիմում	≤0.5 վտ				
Ննահատկարման վահանակ	Ձայնային կրաձայնարում				
Անկտանություն դաս					

## 8. ԵՐՋԱԿԱ ՄԻՋԱԿԱՅԻՆ ՊԱՇՏՊԱՆՈՒԹՅՈՒՆԸ, ՍԱՐՔԻ ՀԱՆՁՆԱԿՈՒՄԸ ԿԵՐԱՄԱՆԿՄԱՆ

Ասարքի ծառայության ժամկետը լրանալուց հետո այն կարելի է առանձնացնել սովորական կենցաղային թափոններից և հանձնել էլեկտրական սարքերի ընդունման հաստի կետ վերանշակելու համար:



## 9. ՄԵՐՏԻՖԻԿԱՑԱՆԱ ՄԱՍԻՆ ՏԵՐԵՂՈՒԹՅՈՒՆԸ, ԵՐՋԱԿԱՅԻՆ ՊԱՇՏՊԱՆՈՒԹՅՈՒՆԸ

Այս սարքանի ծառայության ժամկետը 10 տարի է՝ սկսած այն վերջնական սպառողին վաճառելու ամսաթվից, եթե սարքանը օգտագործվում է սույն ձեռնարկում նշված ցուցումներին և գործող տեխնիկական չափանիշներին խիստ համապատասխան: Ծառայության ժամկետի ավարտից հետո դիմե՛ք ձեր մոտակա սպասարկման կենտրոն՝ սարքի հետագա շահագործման վերաբերյալ առաջարկու-թյուններ ստանալու համար: Ապրանքի արտադրության ամսաթիվը նշվում է սերիայի համարում (2 և 3 խիշերը՝ տարի, 4 և 5 խիշերը՝ արտադրության ամիս): Սարքի սպասարկման ժամանակ որևէ խարժեք ծագման համար դրա անսարքության դեպքում դիմե՛ք TM CENTEK-ի լիազորված սպասարկման կենտրոն: Ներսերին հասցնել կարելի է գտնել <https://centek.ru/servis> կայքում: Աջակցության ծառայությունների հետ կապ հաստատելու միջոցներ՝ հեռ. +7 (988) 24-00-178, VK vk.com/centek\_krd: Գլխավոր սպասարկման կենտրոն՝ ՍՊԸ «Լարին-Սերվիս», ք. Արասևոպոլ: Հեռ.՝ +7 (861) 991-05-42:

### Ապրանքը ունի համապատասխանության սերտիֆիկատ:



## 10. ԱՐՏԱՐՈՂԻ ԵՎ ԵՐԵՐՈՋՈՒԻ ՄԱՍԻՆ ԵՐԵՂՈՒԹՅՈՒՆ

**Հասցե:** Բեյռուսի Հանրապետություն, 220014, ք. Մինսկ, Առնիա Կովալևիչայի Նրք. 62, մասնաշ. 16: Հեռ.՝ +375-17-226-3601, Հեռ.՝ +375-17-303-7607, e-mail: zebt@horizont.by; www.horizont.by; **Ներուձող**՝ «ԳՈՐԻՉՈՒՏ ՈՐԻՍ» ԲԸ: **Հասցե:** Ռուսաստան, 125466, ք. Մոսկվա, փող. Սոկոլով-Սեչենյակայա, 2. 29 **Արտադրված Ե Բեյռուսի Սերտիֆիկատներում:**

### ՀԱՐՁԵՆ ՍՊԱՌՈՂ!

Բոլոր սարքերի համար երաշխիքային ժամկետը 24 ամիս է՝ սկսած վերջնական սպառողին վաճառելու ամսաթվից: Տվյալ երաշխիքային կտրուկը արտադրող հաստատում է այն սարքի սպասուհակությունը և պարտավորում է անվճար հիմունքով վերացնել արտադրողի մեղքով առաջացած բոլոր անսարքությունները:

**ՆՇՈՒՄ՝** Ապրանքը չի պարունակում թանկարժեք մետաղներ:

- Զեռուստացույցների Պահպանման պայմանները՝ գումարած 5 °C-ից մինչև գումարած 40 °C ջերմաստիճանում փակ տարածվածություն և օդում թթվային, ալկալային և այլ ազդեցիվ խառնուրդների բացակայության դեպքում: Զեդրու-ՍԱՑՈՒՆԻՅՆ ԱՆԱՆՑ ԺԱՅԵԹՎԱԿՐՈՒՄԱՆ ՊԱՇԵՆԸ ԶԻ ԹՈՒՆԱՆԱՐԿՈՒՄ:
- Շահագործման ընթացքում անվտանգության պայմանների համաձայն հեռուստացույցները համապատասխանում են II

դասի պաշտպանության պահանջներին՝ համաձայն ԳՕՍ IEC 60065-2013:

## ԵՐԱՇԽԻՋՅԱՆ ՄՊԱՍԱՐԿՄԱՆ ՊԱՅՄԱՆՆԵՐԸ

1. Երաշխիքը գործում է գրանցման հետևյալ պայմանները կատարելու դեպքում՝
  - հարկված է ճիշտ և պարզ կերպով լրացնել արտադրողի բնօրինակ երաշխիքային կտրուկը՝ նշելով մոդել անվանումը, սերիայի համարը, վաճառքի ամսաթիվը, ավելացնելով վաճառող ընկերության կնիքը և վաճառող ընկերության ներկայացուցչի ստորագրությունը երաշխիքային կտրուկի վրա, կնիքներ յուրաքանչյուր կտրուկ կտրուկի վրա, գնորդի ստորագրությունը:
- Արտադրողը իրավասու է մերժել երաշխիքային սպասարկումը վերը նշված փաստաթղթերը չներկայացնելու դեպքում, կամ եթե դրանցում նշված տեղեկությունը թերի, անհավանակա կամ հակասական է:
2. Երաշխիքը գործում է օգտագործման հետևյալ պայմանները կատարելու դեպքում՝
  - պետք է սարքը օգտագործել ձեռնարկում նշված ցուցումներին խիստ համապատասխան,
  - հարկավոր է հետևել անվտանգության կանոններին ու պահանջներին:
3. Երաշխիքը չի ներառում սարքի պարբերական սպասարկում, մաքրում, տեղադրում, կարգաբերում սեփականստիրոջ տակ:
4. Երաշխիքը չի տարածվում հետևյալ դեպքերի վրա՝
  - մեխանիկական վնասվածքներ,
  - սարքի բնականոն մաշում ժամանակի ընթացքում,
  - օգտագործման պայմանների չպահպանում կամ սխալ գործողություններ սեփականստիրոջ կողմից,
  - սխալ տեղադրում, բեռնափոխադրում,
  - բնական աղետներ (կայծակ, հրդեհ, ջրիեղել և այլն), ինչպես նաև վաճառողից և արտադրողից չկախված այլ պատճառներ,
  - կողմնակի առարկաների, հեղուկների, միջատների ընկնելը սարքի մեջ,
  - վերանորոգում կամ կառուցվածքային փոփոխություններ չիտարածված անձանց կողմից,
  - սարքի օգտագործումը պրոֆեսիոնալ նպատակներով (ծանրաբեռնվածությունը գերազանցում է կենցաղային օգտագործման մակարդակը), սարքի միացումը Էլեկտրամատակարարման հեռահաղորդակցական և կաբելային ցանցերին, որոնք չեն համապատասխանում պետական տեխնիկական չափանիշներին,
  - ապրանքի հետևյալ պարագաների փչացում, եթե դրանց փոխարինումը նախատեսված է կառուցվածքով և կապված չէ ապրանքի սպամոնտաժման հետ՝
    - ա) հեռակարգավարման վահանակները, կոտակիչ մարտկոցներ, Էլեկտրասնուցման տարրեր (մարտկոցներ), Էլեկտրասնուցման արտաքին բլոկներ և լիցքավորիչներ,
    - բ) սպառվող յուրեղ և պարագաներ (փաթեթ, պատյաններ, գոտիներ, պայուսակներ, ցանցեր, դասակներ, շշեր, ափսեներ, տակնիքներ, վակուակներ, շամփուլներ, փողարկներ, խողովակներ, խոզանակներ, կցորդներ, փոշեհավաք պարկեր, ֆիլտրեր, հոտի կլանիչներ),

- մարտկոցներով աշխատող սարքերի դեպքում աշխատանք ոչ համապատասխան կամ սպառած մարտկոցների հետ,
  - կուտակիչ մարտկոցներով աշխատող սարքերի դեպքում կուտակիչ մարտկոցներ լիցքավորելու կետևների խիստունների պատճառով առաջացած վնասներ:
5. Այս երաշխիքը տրվում է արտադրողի կողմից ի հավելումն սպառողի գործող օրենսդրությամբ սահմանված իրավունքների և որևէ կերպ չի սահմանափակում դրանք:
  6. Արտադրող պատասխանատվություն չի կրում մարդկանց, ընտանի կենդանիների, սպառողի կամ երրորդ անձանց գույքից TM «Centek»-ի ապրանքի կողմից ուղղակիորեն կամ անուղղակիորեն հասցված որևէ վնասի համար, եթե դա տեղի է ունեցել ապրանքի օգտագործման և տեղադրման կանոններն ու պայմանները չպահպանելու, սպառողի կամ երրորդ անձանց դիտավորյալ կամ անզգույշ գործողությունների (անգործության), ֆորմաժուրային հանգամանքների պրոցեսներում:
  7. Սպասարկման կանոններն սպառողը ընդունում է միայն մաքրել փրկանում (ապրի վրա չպետք է լինեն սննդի մնացորդներ, փոշի և այլ կեղտեր): Արտադրողը իրավասու է փոխել սարքի դիզայնը և րևուսագիրը առանց նախնական ծանուցման:

## ENGLISH

### DEAR CUSTOMER!

Please read this entire manual before using it, and then save it for further use. Always observe the following precautions to avoid dangerous situations and ensure maximum productivity of your TV.  
The TV is a household appliance and is not intended for industrial and commercial use!  
- A TV is an electronic device for receiving and displaying images and sound, transmitted wirelessly or via cable (including television programs or signals from video playback devices – for example, DVD/Blu-ray players, game consoles, etc.).  
**WARNING: TO AVOID ELECTRIC SHOCK, DO NOT TRY TO DISASSEMBLE THE TV AND FIX THE MALFUNCTION YOURSELF! ASK CERTIFIED SPECIALISTS FOR HELP!**

**1. SAFETY PRECAUTIONS**  
**WARNING: IN ORDER TO AVOID ELECTRIC SHOCK, DO NOT TRY TO DISASSEMBLE THE TV AND FIX THE MALFUNCTION YOURSELF! ASK FOR HELP FROM CERTIFIED SPECIALISTS!**

- ⚠ A lightning bolt inside an equilateral triangle warns the user about the presence of an uninsulated «dangerous voltage».
  - ⚠ The exclamation mark inside the triangle indicates important operating and maintenance instructions that are worth paying attention to.
- ATTENTION: Do not try to modify this product in any form without written permission from the supplier.**
- The images and illustrations in this user manual are provided for reference only and may differ from the actual appearance of the product. The design and specifications of the product can be changed without prior notice.

## WARNING

### IMPORTANT WARNINGS AND CAUTIONS!

Improper handling of the appliance may result in personal injury and property damage. This product has been designed and manufactured with the highest safety priority. BUT IMPROPER USE CAN CAUSE ELECTRIC SHOCK OR FIRE.

- To prevent potential risks, please follow the following instructions for installation, operation and cleaning of the product.
- Use only accessories specified by the manufacturer. Using accessories not recommended by the manufacturer may result in injury.
- To reduce the risk of fire or electric shock, do not expose this appliance to rain or moisture. Do not install liquid containers on the device. Do not expose the device to drops or splashes.
- Do not use or store flammable or combustible materials near the device, as this may lead to a fire or explosion. Do not place any sources of open flame (lit candles, cigarettes or incense sticks) on the top of the TV.

**WARNING:** to prevent the spread of fire, always keep candles and other sources of open flame away from the device.

- When installing the TV, it is necessary to maintain a distance of at least 4 cm between the TV and other objects (wall, shelf, furniture sidewalls, etc.) to ensure proper ventilation. Lack of ventilation can lead to a fire or problems with the device due to its excessive heating.
- This product is intended for use ONLY (!) with the type of power supply indicated on the label. If you are not sure about the type of power supply in your home, contact your local electric power company.
- Do not overload power outlets, extension cords or adapters, this may cause a fire or electric shock.
- Before installing the TV, make sure that the voltage in your network corresponds to the voltage indicated on the device nameplate.
- For safety reasons, most devices are recommended to be plugged separately into an outlet without using various tees and splitters.
- The plug of the device is used to connect / disconnect the device to / from the mains, it must be easily accessible.
- When you montage the device on the wall, install it according to the instructions provided by the manufacturers of the bracket/TV.
- Do not place the product on an unstable stand, tripod or table. Installing the product on an unstable surface may cause it to fall, as well as damage to the product.
- Always place the TV on furniture that can safely hold it. Make sure that the edges of the TV do not go beyond the furniture on which it stands.
- Never put objects into the TV through holes or openings. There is a high voltage in the device, and inserting an object can lead to electric shock and/or short circuit of the internal parts. For the same reason, do not allow water or other liquid to get on the product.
- This device must only be serviced by an authorized and properly trained technician. Opening the lid or other attempts to repair the device by the user, may cause serious damage or death due to electric shock, as well as fire.

- If the appliance needs repair, make sure that the service technician uses spare parts specified by the manufacturer or having the same characteristics and efficiency as the original spare parts. The use of foreign parts may lead to fire, electric shock and/or other risks.
- When the service or repair is completed, ask a specialist to do a safety check to make sure that the TV is in proper working condition:
- Do not allow children to play with the plastic bag in which the TV was packed. If the requirement is not met, it may result in suffocation.
- Batteries (battery pack or installed batteries) should not be exposed to excessive heat (sunlight, fire, etc.). Do not dispose of batteries with household waste. Return them to the collection point of old batteries.
- Install the antenna away from high-voltage power lines and communication cables and make sure it is installed securely. If the antenna touches a power line, touching the antenna may cause a fire, electric shock, or serious damage.

1. Operating conditions:

- air temperature from 10 to 35 °C
- relative air humidity not more than 80% (at a temperature of 25 °C)
- atmospheric pressure from 86 to 106 kPa (650 to 800 mm Hg)

2. - Means alternating current.

== Means direct current.

### SAFETY INSTRUCTIONS

1. Read and save these instructions. Follow the instructions and follow all warnings.
2. Do not use the appliance near water.
3. Do not close the ventilation. Do not cover the ventilation openings with objects such as newspapers, tablecloths, curtains, etc.
4. Do not install near heat sources such as radiators, heaters, stoves or other appliances (including amplifiers) that emit heat.
5. Do not use a power outlet that is damaged or does not fit the type. Make sure that the plug and socket are properly connected. Protect the plug and socket from dust and contact with metal objects.
6. Tell the children that it is dangerous to climb on furniture to get the TV remote control.
7. If you use a mobile TV stand, then be careful when moving it to avoid injury from tipping over. Unexpected stops, excessive efforts and uneven floor surface can cause the product to fall off the stand.
8. For additional protection of the device during a thunderstorm or when it is left unattended and not used for a long time, unplug it from the outlet and disconnect the cable system.
9. For maintenance, contact qualified service personnel. If the power cord is damaged, its replacement must be carried out by the manufacturer, service department or qualified personnel to avoid danger.
  - The device is not intended for use by persons (including children) with reduced physical, sensory or mental abilities or lack of life experience or knowledge, unless they are supervised or instructed to use the device by a person responsible for their safety. Children should be supervised to prevent playing with the device.

### NOTE:

Do not plug the TV into an outlet with power above the specified range. Before connecting to an external device, please first make sure that the TV and the external device have been disconnected. Before switching on, check that the name and color of the plugs and connectors match.

Please, when disconnecting the power cord, hold on to the insulated part of the plug, do not touch the metal part.

### NOTE:

Disposal of this product must be carried out in accordance with local regulations. Do not dispose of this product with general household waste disposal.

Sometimes, several inactive pixels can be displayed on the screen as a fixed blue, green or red dot. Please note that this does not affect the performance of your product.

Do not touch the screen, do not hold your fingers on it for a long period. This may produce a temporary distortion effect on the screen.

It is not recommended to keep a real (static) image on the screen for a long time, and also it is not necessary to make the image too bright: reduce the brightness and contrast when the image is real (static).

### 2. SCOPE OF SUPPLY

- Television – 1 pc.
  - Remote control unit (RC) – 1 pc.
  - RC battery\* – 2 pcs.
  - Removable foot – 2 pcs.
  - Set of screws for foot attachment – 1 pc.
  - Set of rubber washers for feet\* – 1 pc.
  - User Manual – 1 pc.
- \*supplied optionally.

### 3. ASSEMBLY

#### Installing the Feet

1. Open the box and remove the TV and the feet.
2. Ensure that the television is turned off.
3. Remove protective film from the TV and the feet.
4. Lay the TV, with the screen down, on a soft surface to prevent damage.
5. Insert the feet into the sockets in the bottom of the TV.
6. Fasten the feet using all the screws included in the supply.
7. (optional) After fastening the feet to the TV housing insert the rubber washers from the accessory set into the respective openings in the bottom part of the feet.

#### Mounting the TV to a wall

1. Carefully lay the TV on a table covered with soft fabric to avoid scratches.
2. Use a screwdriver to remove the screws fastening the stand/feet. Remove the stand/feet. Be careful to avoid damaging the parts.
3. Set up the wall mount so that it can be fastened to the wall as shown in Figures 3 and 4.
4. Drill 4 holes in the wall (the scale is shown for reference) and screw in the 4 anchor bolts.

- Use a screwdriver to screw in the bolts on the back side of the TV as shown in Fig 4. Place the TV on the wall.

**NOTE:**

- The TV wall mount complies with the VESA standard.
- The use of the wall mount is optional.
- There should be no other objects on or near the wall when mounting the TV.
- The TV should be mounted to the wall by a skilled technician.
- Observe the assembly instruction when mounting the TV.
- The pictures are shown for reference.

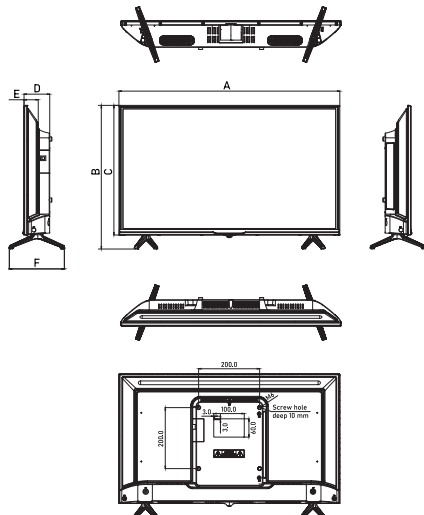
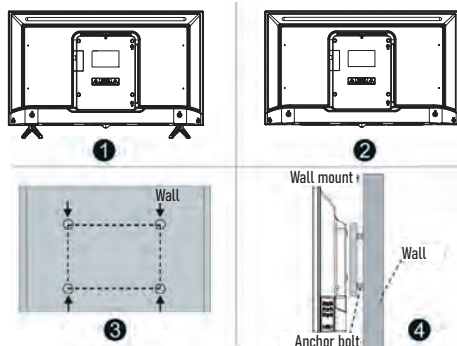

**Back panel of the TV**

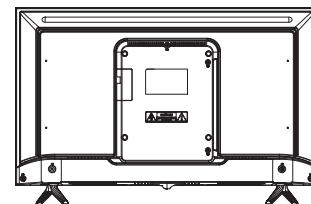

**Side panel of the TV**

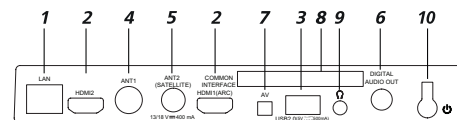

- LAN** – LAN RJ-45 local area network connection port. Use a LAN cable with RJ-45 connector (not included).
- HDMI** – HDMI port allowing the connection of an external speaker system via the audio return channel (ARC). HDMI1 – with ARC function.
- USB** – port for connecting USB 2.0 type devices (operates in "Media player" mode).
- ANT1** – antenna connection port (75 Ohm).
- ANT2 (SATELLITE)** – satellite antenna connection port.
- DIGITAL AUDIO OUT** – coaxial digital audio outlet.
- AV** – TV inlet connections for left/right audio channels from different sources with a composite intake signal connected, uses a miniAV connector (3.5 mm - 3xRCA connector required).
- COMMON INTERFACE (HDMI/ARC)** – slot for CAM module connection.
- 🎧** – headphone connection port.
- 🔌** – Power ON/OFF button.

**NOTE:** the inlet/outlet connection options may differ depending on the specific model.

**STARTING OPERATION**

**Using the Remote Control**

- Point the RC unit towards the RC sensor located on the TV. The RC may not work if some object is located between it and the RC sensor on the TV.
- The RC may not work properly if the TV is operated in a brightly lit room.
- The maximum effective range for proper operation of the RC unit is approximately 7 meters.

**4. STARTING OPERATION**

**Front panel of the TV**

Please carefully read the relevant sections "Important Notices and Warnings" and "Safety Precautions" before operating the appliance.

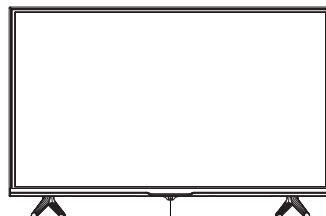

Remote control sensor / Power indicator

Model	CT-8724	CT-8732	CT-8740	CT-8743	CT-8750
Size without stand (mm)	553x333	724x425	898x515	963x561	1117x648
Size with stand (mm)	553x370	724x471	898x562	963x611	1117x708
A (mm)	553	724	898	963	1117
B (mm)	370	471	562	611	708
C (mm)	333	425	515	561	648
D (mm)	75	84	83	82	89
E (mm)	40	47	47	47	46
F (mm)	144	181	183	226	274

## Replacing RC Batteries

Replace depleted batteries without delay. Install the batteries according to instructions to ensure proper operation of the RC unit.

**ATTENTION!** Incorrectly installed batteries can cause an explosion. Replace the batteries with batteries of the same or equivalent type.

## Installing the Batteries into the RC Unit

1. Open the cover on the back side of the RC unit.
2. Insert two AAA type batteries. Ensure that the "+" and "-" markings on the battery ends are aligned with the markings inside the battery compartment.
3. Close the battery cover.

## Turning the TV On and Off

- Turning the TV on:

Connect the TV to power supply. If the TV has a main power switch, switch it on first. In the standby mode press the power button on the RC unit to turn the TV on.

- Turning the TV off:

Press the power button on the RC to switch the TV to standby mode.

Do not leave the TV in standby mode for a long time. It is recommended to pull the plug from the electric socket.

### NOTE:

In case of an accidental power failure the TV will automatically return to standby mode when the power supply is restored. Avoid frequent power startups and shutdowns in order to ensure proper functioning of the TV; it is recommended to pull the plug from the electric socket in case of an accidental power failure.

## REMOTE CONTROL UNIT (RC)



### NOTE:

The RC buttons may differ from the images in the User Manual.

## Initial Setup

1. Connect the TV to an electric socket and press the O (ON) button on the RC unit or the TV housing. Wait for the TV to start up and display the greeting message. Then press OK on the RC.
2. Read the user agreement and press OK on the RC.
3. Select the method to connect the TV to the Internet: via Wi-Fi or a local area network. If a wireless network is used, find its name on the list, press OK on the RC and enter the network password. To connect to a local network simply connect the LAN cable and select Local Network. If you do not wish to connect the TV to the Internet, press Skip – the system will proceed to RC connection (see Section 7). Note that you will not be able to watch Internet TV channels and videos and the TV's software will not be updated without an Internet connection.
4. The TV will start searching the Internet for software updates. Wait for the operation to complete.
5. Enter your Yandex account:
  - If you have the Yandex application installed in your smartphone and you are authorized in it, open it, press the camera icon in the search field and scan the QR code displayed on the TV screen.
  - If you have no Yandex application, open the web browser in any PC connected to the Internet and enter [yandex.ru/activate](http://yandex.ru/activate) in the search prompt. If an authorization dialog is displayed – enter your account data. Then enter the code from the TV screen and press Enter.
  - If you use two-step authorization in your Yandex account, open the Yandex.Key application and scan the QR code displayed on the TV screen.
6. Wait for the authorization to complete and press OK on the RC.
7. A request for RC connection to the TV via Bluetooth will now be displayed. To initiate the connection simultaneously press and hold the volume up and volume down buttons until the indicator flashes. When the connection is established the TV's home screen will open.

## HOME SCREEN

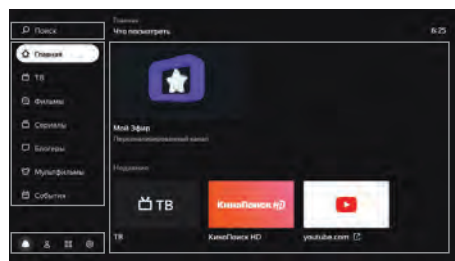

**Search** – select to find a video on the Internet.

**Main** – TV channels and videos recommended personally to you. The more videos and shows you view, the more accurate the recommendations will become. In this

section you can also activate "MyBroadcast", a channel on which the programme listing is compiled based on your preferences.

**TV** – analog, digital, cable, satellite and Internet channels available on the TV.

**Movies** – thousands of films: from the legends of cinematography to new arrivals and exclusive offers\*.

**Serials** – the best Russian and foreign TV/movie serials\*.

**Bloggers** – YouTube videos.

**Cartoons** – animation serials, short and full length animation movies\*.



– TV Applications (see "Using the Applications" Section).



– TV Setup (see "Setup" Section).



– Account Management (see "Add Account" Section).

\*Requires the Yandex.Plus or KinoPoisk subscription. The current promo codes or promo periods also apply.

## SETUP

### Connect an RC Unit or Other Device via Bluetooth

If you have not already linked the RC unit and the TV via Bluetooth, you can do it afterwards, otherwise you will not be able to use Voice Input. Besides, you can also connect a keyboard, mouse, joystick or other control device:

- In the Home Screen press , then select Device Setup and, in the RC and Accessories section, select Add Device.
- Set the device to the connection mode. If you want to link an RC, simultaneously press and hold both volume control buttons until the indicator flashes.
- Wait for the TV to detect the device and connect to it.

### Changing the Date and Time

- In the Home Screen press , then select the Device Setup section, then select Date & Time.
- Change settings:
  - To enable the date and time to be automatically updated via the Internet, press Automatic Date and Time Setup and activate the option Use Web Time. If the time for the wrong time zone is displayed, return to the date and time settings menu, click Select Time Zone and select the time zone of your region.
  - If you wish to set the date and time manually, click Automatic Date and Time Setup and deactivate the option Use Web Time. Then enter the desired date and time in the date and time setup menu.

### Changing the Screen Settings

- In the Home Screen press , then select Image.
- Change the settings:
  - **Backlight.** Changes the screen brightness.
  - **Image Mode.** The brightness, contrast, edge smoothing and other settings selected for the specific type of video. Select the mode that corresponds to what you watch most often: e.g. the Sport mode will be best for sports programmes and videos.

- **Color Temperature.** The color shade superimposed on the picture. Usually, video will look best at standard or warm color temperature, however it may be worth it to experiment and choose the temperature that suits you best.
- **Noise Reduction.** When this option is activated the TV will try to automatically enhance the picture: remove noise and blur. If you usually watch high quality video, you can leave noise reduction at the medium level or turn it off.
- **Image Format.** Sets the screen size ratio. The default screen ratio is 16:9, as it fits most TV channels and videos. If you watch videos of a different format or want to magnify the picture, select the appropriate item on the list.
- **MEMC.** Makes the picture smoother and sharper by adding extra frames to the videos. This setting is not required for good quality video: you may turn it off or leave it at medium level.

#### Changing the Audio Settings

- In the Home Screen press **⊞**, then select Sound.
- Change the settings:
  - **System Sounds.** Turn it off if you do not wish the RC commands (menu navigation, text input, etc.) to be accompanied with sounds.
  - **Volume Equalization.** Equalizes the volume of different channels and videos, so that the sound does not drastically change when switching between channels.
  - **3-D Sound.** Processes the sound in such a way that it has a surround effect even from the 2 speakers of the TV.
  - **Audio Mode.** Sound settings selected for the specific type of video. Select the mode that corresponds to what you watch most often: e.g. the Music mode will be best for music video clips.
  - **Digital Audio Output.** Select between digital or analog audio signal transmitted to the external audio system. Select PCM to force digital audio output, Auto — the TV will independently determine the type of transmitted audio signal and OFF if you don't wish to transmit digital audio. Some audio systems cannot receive digital audio signal. In this case turn digital audio output off or switch it to Auto.

#### TV Channel Setup

##### Search for Analog Channels

- Connect the antenna to the TV as shown in the "Antenna Connection" section.
- In the Home Screen press **⊞**, then select Channel Setup and choose Analog TV.
- If you wish to find all available channels, click on Automatic Channel Setup. To add a channel manually, select Manual Channel Setup and enter the parameters of the desired channel.

##### Find Digital Channels (Antenna)

- Connect the antenna to the TV as shown in the "Antenna Connection" section.
- If the TV service provider requires the use of a decoder card, insert the card into the COMMON INTERFACE slot on the back panel of the TV.
- In the Home Screen press **⊞**, then select Channel Setup and choose Digital TV (Antenna).
- In the Country list, find your country.
- Select the channel storage procedure. Activate the LCN option to store the channels in the sequence defined by the TV broadcast provider, or deactivate

it if you wish that the channels are arranged according to frequency. This option is only available with automatic channel setup.

- If you wish to find all available channels, click on Automatic Channel Setup. To add a channel manually, select Manual Channel Setup and enter the parameters of the desired channel.
- #### Find Digital Channels (Cable TV)
- Connect the antenna to the TV as shown in the "Antenna Connection" section.
  - If the TV service provider requires the use of a decoder card, insert the card into the COMMON INTERFACE slot on the back panel of the TV.
  - In the Home Screen press **⊞**, then select Channel Setup and choose Digital TV (Cable).
  - In the Country list, find your country.
  - If you wish to find all available channels, click on Automatic Channel Setup. To add a channel manually, select Manual Channel Setup and enter the parameters of the desired channel.

#### Find Satellite Channels

- Find out the satellite connection parameters from your satellite TV provider:
  - Satellite names, longitude direction and angles, group (band).
  - Satellite transponder specifications: frequency, data transfer speed, polarity.
  - Specifications of your satellite dish, converters (LNB) and switchers: converter type, DiSEqC protocol version and switching signal tone, as well as if the switcher supports the Toneburst technology.
- Connect the antenna to the TV as shown in the "Antenna Connection" section.
- If the TV service provider requires the use of a decoder card, insert the card into the COMMON INTERFACE slot on the back panel of the TV. You can find detailed information on the card in the "Connecting a CI+ Conditioned Access Module".
- In the Home Screen press **⊞**, then select Channel Setup and choose Satellite TV.
- Check if the parameters of each satellite at which the antenna is aimed are specified correctly: find the satellite on the list, then press and hold the OK button on the RC; a popup menu will appear. Select Edit in the menu. If the desired satellite is not on the list, press **+** and enter the parameters of the satellite.
- Select the satellite, go to the Transponder list and find the transceivers of the satellites from which the antenna will receive the signal. Check if the parameters of each transponder are specified correctly: select the transponder, then press and hold the OK on the RC; a popup menu will appear. Select Edit.
- Select the satellite, go to the Scanning Parameters list and enter the switcher and converter settings.
- Press Start Search and specify the search parameters:
  - **Search Type.** Select Network Search, if you have specified the correct transponders; the TV will quickly poll them and compile a list of channels. If you are not sure that the transponder parameters are set up correctly, use the Blind Search option; the TV will scan the whole frequency range of the satellites and independently detect the transponders and the channels available on them.
  - **Channel Type.** If you want the TV to store only free-of-charge channels, select Free Channels. In order to store both free and paid channels, choose All Channels.

- **Service Type.** Specify which type of channels will be stored: television (DTV), radio or all.
- Click Start Search and wait for the satellite scan to complete. This can take up to 30 minutes.

#### Add Channel to Favorites

The selected channels will be displayed in the Favorites group of the channel list, so they can be found quickly.

To add a channel:

- In the Home Screen, press TV.
- Select a channel, then press and hold the OK button on the RC until the ♥ symbol appears near the channel name.

#### Activate Child Mode

- In the Home Screen press **⊞**, then select Device Settings and choose Parental Control.
  - Set the access code: children will not be able to change parental control settings without knowing the password.
  - Select the level of search filtration and age limitations.
- Next time when you attempt to open the Parental Control menu, the TV will require the current PIN code to be entered. If you forget the code and enter the wrong code five times, the TV will require the code to be reset. Enter the master PIN code 0000, then define the new code.

#### Re-Connect to the Internet

If the TV has been connected to the Internet with a cable, disconnect it and re-connect as described in the "Connecting External Devices" section.

To re-connect the TV to Wi-Fi:

- Disconnect the cable from the LAN port if the TV has been connected to the Internet with the cable.
- In the Home Screen press **⊞**, then select Network.
- If you want to re-connect the TV to a network the password of which has been changed, delete it first. To do this, select the network in the available networks list and click Delete the Network.
- Find the desired network in the list of available networks and enter its access password.

#### Add Account

If you use the TV together with your family, add the accounts of your family members to the TV. You will be able to switch between accounts: the watching history will not be mixed, therefore the lists of TV channels and videos recommended for each family member will be more accurate.

To add an account, in the Home Screen press **⊞**, select Add User and follow the instructions on the screen. The added account will automatically become active — the recommendations will be chosen taking into account the owner's preferences, his/her Plus or KinoPoisk subscriptions will also be used.

If any of the accounts is no longer needed, exit from it: in the Home Screen press **⊞**, then choose an account and press Exit Account.



## Update Software

The TV automatically searches for software updates and installs them. If you wish to check the current software version or update it manually, proceed as follows:

- In the Home Screen, press , then go to the Device Settings section.
- Select About the Device. The current software version will be displayed in the Build section. In order to update the software, press System Update.

## Restore Default Settings

In the Home Screen, press , then go to the Device Settings section and select Storage and Reset. Press Default Settings, confirm the action and wait for the reset to complete. Then set up the TV once again.



## Other Settings

For other TV settings refer to the information available at [yandex.ru/support/smart-tv](http://yandex.ru/support/smart-tv).

## Watch TV Channels, Movies, Serials and Videos

This TV does not require to be connected to a cable, satellite or analog TV broadcast network: it already provides the possibility to watch dozens of Internet TV channels. And if you have a Yandex.Plus or KinoPoisk subscription, you can chose a film or serial from the KinoPoisk library.

To watch a TV programme, film, seial, video blog or cartoon, select the desired menu section in the left section of the screen. If you do not know what to watch, go to the Main section: it contains the videos recommended to you.

## Search for Videos on KinoPoisk or on the Internet

In order to find a video on the Internet or a movie in the KinoPoisk\* library, select Search in the left section of the screen and type in the name of the video. Besides, you can enter the name by voice input. To do this, press the button  on the RC and say what you want to find. Voice input is only active if the RC is connected to the TV via (see "Connect an RC Unit or Other Device via Bluetooth").

## Play a Video from an External Device

- Connect the TV and the device as described in the "Connecting External Devices" section.
- Press the  button on the RC, then find the source to which the device is connected in the signal source list.

\*A Yandex.Plus or KinoPoisk subscription is required for movies and serials. An active promo code or promo period will also apply. Internet TV programmes and videos can be watched free of charge.

## Play Media Files from a USB Storage Device

The TV supports the following USB storage devices:

- up to 2 TB capacity with the NTFS file system;
- up to 128 GB capacity with the FAT32 file system;
- up to 2 GB capacity with the FAT16 file system.

**NOTE.** The TV may be incompatible with some external USB devices. Besides, some USB devices may require an external power supply.

Media files of the following formats can be played:  
**Pictures** - PNG, JPEG, BMP.

**Music** - AAC, MP3 (32-320 kb/s). For the TV to correctly display the author and track name the metadata in the MP3 file should be in the ID3v2.4 format and use the UTF-8 character table.

**Video** - AVI, TS, VOB, MPG (MPEG-2), MP4, MKV.

**Subtitles** - SRT (Unicode). To read the subtitles correctly, the .SRT file should be stored in the same folder as the video and both files should have the same filename. Besides, ensure that the subtitle text is in the Unicode format.

For safe connection of USB data carriers refer to the "Connecting External Devices" section. In order to play a media file, in the Home Screen press  and start the Media Player application. Once in the application, find and open the desired file - movie, photo or audio track.

## Play Sound Via External Audio System or Headphones

Plug the audio system or headphones cable into the port on the back panel of the TV. An audio system should be connected to the DIGITAL AUDIO OUT port, the headphones - to the 3.5 mm audio port. Sound will be immediately played via the connected device.

For detailed information refer to the "Connecting External Devices" section.

## Using the Applications

You can start third-party applications on the TV, such as: browsers, media players, online cinema applications, etc. Some of them are preinstalled; others can be installed from the application store in the TV.

In order to start an application, in the Home Screen press , then select the desired application. If the application is already installed, wait for it to start up. If the application is not installed, press Install.

## Transmitting Video Signal from Smartphone or Tablet

In the Home Screen, press  and start the Screen Mirroring application. Then activate the broadcasting function in the smartphone or tablet and select the TV from the list of available devices.

For detailed information on screen mirroring refer to the operating documentation of your smartphone or tablet.

## Restart or Turn Off the TV

Press and hold the power button on the RC unit or the TV housing. The shutdown or restart commands will appear on the screen - select the desired option.

## 5. TROUBLESHOOTING INSTRUCTION

### Troubleshooting

If you experience any malfunctions during TV operation, turn it off and on again. You can also use the table below to identify and eliminate malfunctions. If the malfunction cannot be eliminated, contact a technical service center.

PROBLEM	SOLUTION
The TV will not turn on (the standby mode indicator does not light)	Check connection of the TV's power cable to the Z20-240 V -50/60 Hz power supply grid. Check for voltage in the electric socket. Disconnect the power cable from the electric socket, wait for 2 to 3 minutes and plug it in again. Check operation of the RC unit.
No TV signal reception	Check correctness of the TV setting. Select another TV channel. Check correctness of antenna cable connection. There may be an antenna failure or a temporary loss of transmitting station signal.
No sound is played	Check sound volume setting. Ensure that the sound is not muted with the  button. Check correctness of sound system selection in the channel settings. Check correctness of the sound settings.
Disturbed image color rendering	Check correctness of color system selection in the channel settings. Check correctness of the image settings. The signal from the transmitting station may be weak or disturbed, select a different channel.
The TV cannot be controlled from the RC unit	Open the RC battery compartment and replace the batteries. Point the RC unit emitter directly at the RC sensor on the front panel of the TV. There should be no obstacles (furniture items, etc.) between the RC unit and the RC sensor of the TV. The distance between the RC unit and the RC sensor of the TV should not exceed 5 meters, and the angle of deflection from the imaginary line perpendicular to the screen should not exceed 20 degrees.
Blinking image or stripes in the PC-HDMI mode	Incorrect computer settings. Start up the computer in safe mode and select the right screen settings.
Individual small dots (pixels) appear on the screen	This TV is equipped with a high-resolution LC screen matrix. The modern matrix manufacturing technology allows for the occurrence of individual small dark or colored dots (pixels) in the screen image, which do not disturb the overall image perception. All matrices have been factory tested and comply with the industry standards for this product group.
The USB does not work	Disconnect the USB storage card (external USB device) from the TV's USB interface. Carefully reconnect the device.
Some files on the USB device cannot be read	The types of files readable via the USB interface should comply with the specification. Ensure that the TV supports this type of files (see the "Play Media Files from a USB Storage Device" section).
Cracking or humming sound during operation or upon shutdown	This is a normal occurrence caused by thermal contraction of the plastic during temperature and humidity fluctuations. The TV can emit a quiet humming noise caused by electric circuit operation. This is not a malfunction.
Slow response to control commands	The TV requires a certain time for the proper execution of a control command. Make a sufficient break between different control inputs to ensure stable operation of the TV. This does not affect the functionality of the TV and is not a malfunction.
Online video playback is jerky or retarded	Stop the playback, wait for 2 to 3 minutes, then resume the playback. The wrong tariff plan may have been selected with your Internet provider. It is recommended to use a tariff plan with a minimum data transfer speed of 10 Mbit/s. The speed can be reduced if additional wireless devices are connected to your home WLAN router. Check the router specifications and settings, replace the router in case of malfunctions.
One of the installed third-party applications does not work (or operates without sound, or has other malfunctions)	The problem is probably related to the software (application) itself. Try to start it again later or contact the customer support service of the developer company. The Manufacturer shall not be liable for the functioning of third-party applications.

Wireless mouse does not work (cannot be controlled)	Install a new battery or replace the depleted wireless mouse battery. Ensure that there are no obstacles between the mouse and the transmitter connected to one of the TV's USB ports and these are located within "line of sight" from each other. Replace the wireless mouse if necessary
An embedded menu is missing, control malfunctions occur	Disconnect the TV from power supply, wait for one minute and plug it in again. Reset the TV to factory settings (see "Restore Default Settings" section)
You have forgotten the login and password of your Yandex account	Use the suggestions in the Help section of Yandex.Passport: <a href="http://yandex.ru/support/passport/troubleshooting/">yandex.ru/support/passport/troubleshooting/</a>
Internet connection problems	<ul style="list-style-type: none"> <li>- Ensure there are no connection problems on the part of the Provider.</li> <li>• Try opening the <a href="http://yandex.ru">yandex.ru</a> website in a smartphone or computer. If there is no access, restart the router. If this does not help, contact your provider.</li> <li>• Connect the TV to mobile Internet via your smartphone. If the TV connects and stably operates with a mobile Internet connection, then the Wi-Fi connection problem is probably related to your provider.</li> <li>- The Wi-Fi connection should be stable for proper TV operation. Place the smartphone near the TV and check the connection signal strength. If the indicator shows less than half of the maximum strength, move the TV closer to the router or connect it with a cable (see "Re-Connect to the Internet").</li> <li>- Restart the TV (see "Restart or Turn Off the TV").</li> <li>- Set up the Internet connection once again (see "Restart or Turn Off the TV")</li> </ul>
Problems with the Yandex.Plus or KinoPoisk subscription	If you have a Yandex.Plus subscription - study the recommendations on the website <a href="http://yandex.ru/support/plus/troubleshooting.html">yandex.ru/support/plus/troubleshooting.html</a> . Information on KinoPoisk HD is available at <a href="http://yandex.ru/support/kinopoisk/subscription-kinopoisk.html">yandex.ru/support/kinopoisk/subscription-kinopoisk.html</a>

**WARNING:** do not allow the image in the screen to remain static for a prolonged time. A high-contrast static image can leave a "shadow" on the screen. Usually this "shadow" will gradually disappear when the TV is turned off. This malfunction shall not be considered a guarantee case.

#### 6. MAINTENANCE

Thorough and regular cleaning can extend the service life of your TV and prevent possible problems. Always turn the TV off and disconnect it from the electric socket before any cleaning activities. Use only dry cloth to clean the TV.

#### 7. SPECIFICATIONS

Model	CT-8724	CT-8732	CT-8740	CT-8743	CT-8750
Net/Gross Weight (kg)	2.5/3.0	3.9/5.1	5.8/7.2	6.8/8.5	9.3/11.6
VESA mount type	200x100/M4 200x200/M6				
Active screen size	23.6"	31.5"	39.5"	42.5"	49.5"
Screen size ratio	16:9				
Resolution	1366x768		1920x1080		3840x2160
Frame rate (Hz)	60				
Brightness (type: cd/m2) (nit)	200		220		250
Contrast ratio (standard)	3000:1		5000:1		
Viewing angles (L/R)	170°/170°				
Response time (TR+TF/1VPE) (ms)	11.5	6.5	9.5	8	5
Number of colors	16.7 M (8-BIT)				107B (8-bit+FRC)
Side panel	2xUSB, mini AV, CI	LAN, 2xHDMI, 2xRF, COAX, mini AV, USB, HEADPHONES, CI	HDMI, 2xRF, COAX, mini AV, USB, HEADPHONES, CI	HDMI, 2xRF, COAX, mini AV, USB, HEADPHONES, CI	3xHDMI, 2xRF, COAX, mini AV, 2xUSB, CI, LAN
Bottom panel	LAN, 2xHDMI, HEADPHONES, 2xRF, COAX	-	LAN, 2xHDMI, USB	LAN, 2xHDMI, USB	-
USB port	USB 2.0				
Operating system	Android 9.0 (YANDEX)				
Central processor (CPU)	CA53 QUAD CORE @1.0G HZ				Cortex A53*4
Graphics processor (GPU)	MALI470 TRIPLE CORE				G52(ZEE)M1C1
DDR memory capacity	1GB (DDR3)				1.5GB
Flash memory (GB)	8				8
Bluetooth	ver. 4.2 (to 3 mb/s)				ver. 5.0 (to 3 mb/s)
Wi-Fi	IEEE 802.11 B/G/N, 11TR, 2.4G				IEEE 802.11 B/G/N, 212R, 2.4 G+5 G
Internet	LAN RJ-45 10/100 mBit/s				
Reception frequency range	47.25 mHz - 867.25 mHz				
Input resistance	75Ω				
Video standards	PAL, NTSC, SECAM				PAL, SECAM
Max. number of channels	100				

Digital tuners	DVB-T/T2/C/S/S2			
Image modes	User/Standard/Bright/Sport/Movie/Game/Energy Saving			
3D comb filter	yes			
Dynamic noise reduction	yes			
HDR	no		yes	
Balance	yes			
Stereo	yes		no	
Sound modes	Custom/Standard/Live/Sports/Movies/Music/News/Auto			
Dolby/dolby® surround	yes			
Screen menu language	Russian			
Multiscreen	yes			
Pre-Installed Applications	yes			
Software update	USB and Internet			
Sleep timer	no		yes	
Parental control	no		yes	
Color temperature	Warm/Cold/Standard/Custom			
ARC	yes			
CEC	yes			
Video codecs	AVI, TS, VOB, MPG (MPEG-2), MP4, MKV		MPEG-2 MP@ML, MPEG-2 MP@HL, H.264, H.265, AVS	
Audio codecs	MPEG-1/2/LAYER3, DD, LPCM, AAC		MPEG1 LAYER1-2, MPEG-2 LAYER 2, DD, AAC	
Photo codecs	.JPEG, .BMP, .PNG, .GIF		.JPG, .BMP, .PNG	
Speaker output	2x2 W	2x5 W	2x8 W	2x10 W
Nominal voltage	220-240 V ~50/60 Hz			
Nominal power rating (W)	40	50	75	130
Power consumption in standby mode	≤0.5 W			
Remote control unit	With voice control			
Safety class				

## 8. DISPOSAL

Upon expiry of its service life the appliance can be disposed of separately from ordinary domestic waste. You can turn it over to a specialized electric and electronic appliance disposal and recycling centre.



## 9. CERTIFICATION DATA, GUARANTEE

The service life of this item is 10 years since the date of sale to the end user, provided the item will be used in strict accordance with the present manual and the applicable technical standards. Upon expiry of the service life please contact the nearest authorized service centre for suggestions as to further operation of the appliance. The manufacturing date of the appliance is integrated into the serial number (digits 2 and 3 - year, digits 4 and 5 - month of manufacture). If any questions related to appliance maintenance should arise, or if the appliance has malfunctions, apply to the CENTEK TM Authorized Service Center. The address of the service center can be found on the website <https://centek.ru/servis>. Service support contacts: Phone: +7 (988) 24-00-178, VK: vk.com/centek\_krd. General Service Center: OOO «Larina-Service», Krasnodar, Phone: +7 (861) 991-05-42.

The product has the Certificate of Conformity.



## 10. INFORMATION ABOUT THE MANUFACTURER, IMPORTER

Imported to EAEU by: AO «GORIZONT RUS» (JSC). Address: 29 Sokolovo-Meshcherskaya St., 125466 Moscow.  
Made in the Republic of Belarus.

## DEAR CONSUMER!

The guarantee period for all appliances amounts to 24 months from the date of sale to the end consumer. With this Warranty Card the Manufacturer confirms the proper condition of the appliance and undertakes to repair, free of charge, all defects caused by the Manufacturer's default. THE DATE OF MANUFACTURE IS INDICATED ON THE PACKAGING!

NOTE: the product does not contain precious metals.

- TV storage conditions: at temperatures from +5 °C to +40 °C indoors and in the absence of acidic, alkaline and other aggressive impurities in the air. Do not store the TV without packaging.
- Televisions in terms of safety in operation comply with the requirements of protection class II in accordance with GOST IEC 60065-2013.

## GUARANTEE MAINTENANCE TERMS:

1. The guarantee shall be valid if the following documentation conditions are observed:

- The original Warranty Card shall be filled out correctly and clearly, indicating the of appliance model, serial number and sale date, the stamp of the seller company and signature of its representative shall be available, as well as the stamps on each coupon and the buyer's signature in the Warranty Card.

The Manufacturer reserves the right to reject guarantee maintenance if the buyer fails to provide the abovementioned documents or if the information contained therein is incomplete, illegible or ambiguous.

2. The guarantee shall be valid if the following operation conditions are observed:

- the appliance is used in strict accordance with the present manual;
  - the safety rules and requirements are observed.
3. The guarantee does not apply to regular maintenance, cleaning, installation and setup of the appliance at the owner's location.
4. The guarantee does not apply in the following cases:
- mechanical damage;
  - normal wear of the appliance;
  - non-observance of operation requirements or erroneous actions on the part of the user;
  - improper installation or transportation;
  - natural disasters (lightning, fire, flood, etc.), as well as any other causes beyond the Manufacturer's or Seller's control;
  - ingress of foreign objects, liquids or insects into the inside of the appliance;
  - repairs or modifications to the appliance by unauthorized persons;
  - use of the appliance for commercial purposes (loads exceeding normal domestic application), connection of the appliance to utility and telecommunications networks incompatible with national technical standards;
  - failure of the following accessories, if replacement of these is allowed by design and does not involve disassembly of the appliance:

- a) remote control units, rechargeable batteries, replaceable batteries (power cells), external power supply units and chargers;
  - b) consumables and accessories (packaging, covers, slings, carry bags, mesh screens, blades, flasks, plates, supports, grilles, spits, hoses, tubes, brushes, nozzles, dust collectors, filters, smell absorbers);
- for battery-powered appliances – operation with inappropriate or depleted batteries;
  - for rechargeable battery-powered appliances – any damage caused by improper battery charging and recharging.

5. The present guarantee is provided by the Manufacturer in addition to the consumer rights determined by the applicable legislation and does not limit these rights in any way.

6. The Manufacturer shall not be made liable for possible damage, directly or indirectly inflicted by CENTEK brand products on people, domestic animals, the consumer's or third persons' property if such damage is inflicted as the result of non-observance of appliance installation and operation requirements, deliberate or negligent actions (omission) by the consumer or third persons, as well as of force majeure circumstances.

7. Service centers will only accept appliances in a clean state (there should be no food residues, dust and other contamination on the appliance).

**The Manufacturer reserves the right to change the design and specifications of the appliance without prior notice.**

**The Manufacturer reserves the right to change the design and specifications of the appliance without prior notice.**

## КЫРГЫЗЧА

### УРМАТУ КЕРЕКТӨВЧҮ!

- Сураныч, колдонуу баштоодон мурун, бул көрсөтмөнү толугу менен окуп чыгыңыз, анан келечекте колдонуу үчүн сактап коюңуз. Кооптуу кырдаал чыгып кетпешин үчүн жана сиздин сыналгыңыздын максатмалдуу өндүрүмдүүлүгүн камсыз кылуу үчүн ар дайым төмөнкү сактык чараларды аткарыңыз.

**Сыналгы бул түрчүлүк шайманы жана өнөр жай жана коммерциялык максаттар үчүн колдонулбайт!**

- Сыналгы – бул зымсыз же кабель аркылуу берилген сүрөттөрдү жана үндөрдү кабыл алуу жана көрсөтүү үчүн электрондук түзүлүш (анын ичинде телекөрсөтүү программалары же видео сигналдарды ойнотуу түзмөктөрүнүн сигналдары - мисалы, DVD/Blu-ray – ойнотуучулар, оюн – консолу ж.б.).

**ЭСКЕРТҮҮ: ЭЛЕКТР ТОГУНА УРУНБАШ ҮЧҮН СЫНАЛГЫНЫ ЧАЧЫП, КӨЙГӨЙДҮ ЖОК КЫЛУУГА ВЭУҢУЗ АРАКЕТ КЫЛБАҢЫЗ! ЖАРДАМ ҮЧҮН ТАСТЫКТАЛГАН АДМИСТЕРГЕ КАЙРЫЛЫҢЫЗ!**

**1. КООПСУЗДУК ЧАРАЛАР**  
**ЭЛЕКТР БУЛТУРБУО ҮЧҮН КЫЙРАТУУЧУ ЭЛЕКТР ТОКОМ ЭМЕС ПЫТАЙТЕСЬ**  
**РАЗОБРАТЬ ТЕЛЕВИЗОР ЖАНА ЖОЮУГА БЭУЗКУТУГ ВЭ АЛДЫҢНА! ОБРАТИТЕСЬ**  
**ЖАРДАМГА СЕРТИФИКАЦИЯЛАНГАН АДМИСТЕРГЕ!**

⚠️ Бир тарамтуу үч бурчтуктун ичиндеги чагылган колдонуучуга жамылбаган «коркунучтуу чыңалууну» бар экендигин эскертүүгө арналган.

⚠️ Үч бурчтуктун ичиндеги илеп белгиси, сиз көңүл бурушүңүз керек болгон иштетүү жана техникалык тейлөө көрсөтмөлөрүн көрсөтөт.

**КӨҢҮЛ БУРҮҢҮЗ:** Берилген өнүмдү жеткирүүчүнүн жазуу жүзүндөгү уруксатысыз эч кандай түрдө өзгөртүүгө аракет кылбаңыз.

Берилген колдонмодогу сүрөттөр жана иллюстрациялар шилтеме үчүн гана жана өнүмдүн чыныгы көрүнүшүнөн айырмаланышы мүмкүн. Өнүмдүн дизайны жана мүнөздөмөлөрү эскертүүсүз өзгөртүлүшү мүмкүн.

**ЭСКЕРТҮҮ:**  
**МААНИЛҮҮ ЭСКЕРТҮҮЛӨР!**

Электр шайманды туура эмес колдонуу жеке жаракатка жана мүлктүк зыянга алып келиши мүмкүн. Бул өнүм эң жогорку коопсуздук артыкчылыгы менен иштелип чыккан жана өндүрүлгөн. БИРОК ТУУРА ЭМЕС КОЛДОНУУ ЭЛЕКТР ТОГУНА УРУНУУГА ЖАНА ӨРТ ЧЫГУУГА АЛЫП КЕЛИШИ МҮМКҮН.

- Болушу мүмкүн болгон коркунучтардын алдын алуу үчүн, өнүмдү орнотуу, иштетүү жана тазалоо боюнча төмөнкү көрсөтмөлөрдү аткарыңыз.
- Өндүрүүчү тарабынан сунушталган гана аксессуарларды колдонуңуз. Өндүрүүчү тарабынан сунушталбаган аксессуарларды колдонуу жаракаттарга алып келиши мүмкүн.
- Өрт чыгуу мүмкүнчүлүгүн же тогуна урунуу коркунучун азайтуу үчүн, берилген шайманды жамгырдын жана нымдуулуктун таасирине дуушар кылбаңыз.

- Шаймандын үстүнө суусундугу бар идиштерди орнотпоңуз. Шайманды тамчылардын жана чабырандылардын таасирине дуушар кылбаңыз. Түзмөктүн жанында тез күйүүчү же күйүүчү заттарды колдонбоңуз жана сактабаңыз, анткени бул өрткө же жарылууга алып келиши мүмкүн. Ачык жалындын эч кандай булактарын (күйгүзүлгөн шамдар, тамеки, жыпар жыттуу таякчалар) сыналгынын үстүнө койбоңуз.
- Эскертүү өрттүн жайылып кетишине жол бербеш үчүн, ар дайым шамдарды жана ачык жалындын башка булактарын түзмөктүн үстүнө алыс кармаңыз.
- Сыналгыны орнотууда, туура жөлдөтүүнү камсыз кылуу үчүн сыналгы менен башка нерселердин (дубал, шкаф, эмеректин капталдары ж.б.) ортосунда кеминде 4 см аралыкты кармаңыз. Жөлдөтүүнүн жоктугу өрткө же ашыкча ысыктан улам түзмөктө көйгөйлөргө алып келиши мүмкүн.
- Бул өнүм жалаң гана (!) этикеткасында көрсөтүлгөн электр менен камсыздоо түрү менен иштөөгө арналган. Эгерде сиз үйүңүздөгү электр энергиясынын түрүн билбесеңиз, жергиликтүү электр компаниясына кайрылыңыз.
- Тармак розеткаларды, узарткычтарды же адаптерлери ашыкча жүктөбөңүз, анткени бул өрт чыгууга же электр тогуна урунушуна алып келиши мүмкүн.
- Сыналгыны орнотуудан мурун, сиздин тармактагы чыңалуу шайманда көрсөтүлгөн чыңалуусуна шайкеш келгенин текшерип көрүңүз.
- Коопсуздук үчүн шаймандардын көпчүлүгү, ар кандай үчлүк сайгычтарды жана бөлүктөрдү колдонбостон, розеткага өзүңөз сайылганы сунушталат.
- Түзмөктүн сайгычы түзмөктү электр тармагына күйгүзүү, электр тармагынан өчүрүү үчүн кызмат кылат, ал оңой жеткиликтүү болуш керек.
- Түзмөктү дубалга орнотууда, аны сыналгы-кронштейнин өндүрүүчүлөрдүн берген көрсөтмөлөрүнө ылайык орнотуңуз.
- Өнүмдү туруктуу эмес астына койгучтун, штативдин, столдун үстүнө койбоңуз. Түзмөктү туруктуу эмес жерге орнотуу анын түшүп кетүүсүнө, опуттуу жаракаттарга, жана ошондой эле түзмөккө зыян келтирүүгө алып келиши мүмкүн.
- Сыналгынын ар дайым аны коопсуз кармап турган эмеректин үстүнө коюңуз. Сыналгынын четтери үстүндө турган эмеректин чектеринен чыкпаганын текшериниз.
- Эч качан сыналгынын ичине тешиктеринен же оюктарынан буюмдарды салбаңыз. Түзмөктүн ичинде жогорку чыңалуу, ошондуктан ичине буюмдун ирпеш электр тогуна урунууга жана/же ички булактардын кыска туташуусуна алып келиши мүмкүн. Ошол эле себептен түзмөктүн үстүнө суунун же башка суюктуктун түгүлүшүнө жол бербейиз.
- Берилген төгөмкө ытгарым укуктуу жана туура үйрөтүлгөн машыккан адис тарабынан тейлениши керек. Капкакты ачуу же колдонуучунун түзмөктү оңдоого болгон башка аракеттери оор жаракатка же электр тогунун соккусуна жана өрттөн өлүмгө алып келиши мүмкүн.
- Эгерде шайманды оңдоо керек болсо, тейлөөчү адис өндүрүүчү тарабынан көрсөтүлгөн алмаштыруучу тетиктерди колдонуп жаткандыгы же оригиналдуу тетиктерге окшош мүнөздөмөлөргө жана иштөө жөндөмдүүлүгүнө ээ болула. Башка бөлүктөрдү колдонуу өрткө, электр тогуна урунууга жана/же башка коркунучка алып келиши мүмкүн.
- Тейлөө жана оңдоо бүткөндөн кийин адистен коопсуздукта текшерүүнү суураныңыз, сыналгынын туура иштегенине ынааныңыз.
- Балдарга сыналгы оролуп келген пластик баштык менен ойгонго уруксат бербеңиз. Бул талапты аткароо муунтууга алып келиши мүмкүн.

- Батареялар (батареялардын бөлүмү же орнотулган батарейкалар) ашыкча жылуулуктун (күндүн жарыгына, отко ж.б.) таасирине дуушар болбош керек. Батарейкаларды тиричилик таштандылар менен чогуу ыргытпаңыз. Аларды эски батарейкаларды кабыл алуу пункттарга кайрып бериңиз.
- Антеннаны жогорку чыңалуудагы электр чубалгыларынан жана байланышын кабелдеринен алыс орнотуңуз жана анын коопсуз орнотулганын текшерчиңиз. Эгер антенна электр чубалгыларына тийсе, антеннага тийүү өрткө, электр тогуна урунууга же олуттуу жаракатка алып келиши мүмкүн.

1. Колдонуу шарттары:
  - абанын температурасы 10 дөн 35 °C-ге чейин
  - абанын салыштырмалуу нымдуулугу 80% аспаган (25 °C температурада)
  - атмосфера басымы 86 - 106 кПа (сымап мамычасы 650 - 800 мм)
2. - Вгөрмө токту билдирет  
== Туруктуу токту билдирет

#### КООПСУЗДУК БОЮНЧА КӨРСӨТМӨЛӨР

1. Берилген колдонмону окуп, сактап коюңуз. Көрсөтмөлөрдү аткарыңыз жана бардык эскертүүлөрдү эске алыңыз.
2. Шайманды сууга жакын жерде койбоңуз.
3. Желдетүүнү жаппаңыз. Желдетүү тешиктерин гезит, дасторкон, пардалар ж.б. сыяктуу нерселер менен жаппаңыз.
4. Радиатор, жылыткыч, меш же башка (анын ичинде күчөткүч) жылуулук чыгарган булактарынын жанында койбоңуз.
5. Бузулган же түрү шайкеш келбеген электр розетканы колдонбоңуз. Штепсель менен розетканын туура туташтырылганын текшерчиңиз. Штепсель менен розетканы чаңдан жана металл буюмдар менен байланышынан сактаңыз.
6. Балдарга сыналгыны башкаруу пульту алуу үчүн эмеректин үстүнө чыгуу коркунучу жөнүндө айтып бериңиз.
7. Эгерде сиз сыналгы үчүн мобилдик астына койгучту колдонуп жатсаңыз, анда аны жылдырууда сак болуңуз, жылдыруу учурунда жаракат албаңыз үчүн. Күтүлбөгөн жерден токтоолор, ашыкча күч жана подлун тегиз эместиги өнүмдүн койгучтан кулашына алып келиши мүмкүн.
8. Чагылгандуу мезгилде же кароосуз жана узак убакыт бою колдонулбай калганда кошумча коргоо үчүн, аны розеткадан сууруп, кабелдик тутумду сууруңуз.
9. Техникалык тейлөө үчүн квалификациялуу тейлөө кызматкерлерге кайрылыңыз. Камсыздоо зымы бузулган болсо, анын алмаштыруусун өндүрүүчү, тейлөө борбору же окшош квалификациялуу кызматкер аткарышы керек.
10. Шайманды физикалык, сезимтал же акыл жөндөмдүүлүгү начар болгон адамдарга (балдарга), жашоо тажрыйбасы жана билими болбогондуктан колдонгоно болбойт, эгер аларды шайманды колдонуунун эрежесин билген жана алардын коопсуздугу үчүн жооптуу адамдын көзөмөлүндө болбосо. Балдар шайман менен ойнобош үчүн, аларды көзөмөлдөш керек.

#### ЭСКЕРТҮҮ:

Сыналгыны белгиленген диапазондон ашкан кубаттуулугу бар розеткага туташтырбаңыз. Тышкы түзмөккө туташтыруудан мурун, сураныч, биринчиден сыналгы менен тышкы түзмөктүн өчүрүлгөнү тактаңыз. Күйгүзүүдөн мурун сайгыч менен оюктарынын аты менен өңүнүн шайкештигин текшерчиңиз. Сураныч, камсыздоо зымын ажыратууда сайгычтын изоляцияланган жеринен кармаңыз, металл бөлүмүнө колуңузду тийгизбеңиз.

#### ЭСКЕРТҮҮ:

Бул өнүмдүн утилизациондуу эрежелерге ылайык жүргүзүлүшү керек. Бул өнүмдү жалпы тиричилик таштандылары менен бирге ыргытпаңыз. Казде бир нече активдүү пиксел экранда туруктуу көк, жашыл же кызыл чекит катары көрүнүшү мүмкүн. Көңүл буруңуз, бул сиздин өнүмдүн өндүрүмдүүлүгүнө таасир этпейт. Экранга колуңузду тийгизбеңиз, анын үстүндө бармактарыңызды узак убакытка чейин кармабаңыз. Бул экранда убактылуу бурмалоо таасирин пайда кылышы мүмкүн. Экранда кыймылсыз (статикалык) сүрөттү узак убакытка калтыруу сунушталбайт, ошондой эле сүрөттү өтө жарык кылуунун кажети жок сүрөт кыймылсыз (статикалык) болгондо жарыкты жана контрасты азайтыңыз.

#### 2. ТОЛУКТУК

- ТВ - 1 д.
  - Пульт (РБ) — 1 д.
  - Пультаун батареясы\* — 2 д.
  - Алынуучу буту - 2 д.
  - Стенддерди бекитүү үчүн бурмалар топтому — 1 д.
  - Стенддер үчүн резина шайбалардын комплекти\* - 1 д.
  - Колдонуучунун колдонмосу — 1 д.
- \*опция катары берилет

#### 3. МОНТАЖ

##### Бут орнотуу

1. Сатуу күтүчасын таңктаган чыгарып, телевизордун корпусун жана стендин чыгарыңыз.
2. Телевизор өчкү экенин текшерчиңиз.
3. Телевизордун шкафынын жана стендинин бетинен коргоочу пленканы алып салыңыз.
4. Телевизордун экранына зыян келтирбөө үчүн аны жумшак жерге жаткарыңыз.
5. Стендин буттарын телевизордун астындагы оюктарга киргизиңиз.
6. Комплектке кирген бардык бурмалар менен стенддерди бекитчиңиз.
7. (Милдеттүү эмес) Буттарды телевизордун корпусуна бекиткенден кийин, ак-сессуарлар топтомундагы жабуучу резина боюпорду стенддердин түбүндөгү тиешелүү тешиктерге орнотуңуз.

##### Телевизорду дубалга орнотуу

1. Сыналгы чийилип калбашы үчүн жумшак чүпүрөк менен жабылган үстөлдүн үстүнө ачырын коюңуз.
2. Стендин астыңкы бутундагы бурагычтарды бурагыч менен бошотуңуз. Стенди алып салыңыз. Бул кадамдарды кылдаттык менен аткарыңыз.

3. Кронштейнди 3 жана 4-сүрөттөргө ылайык дубалга бекитиле тургандай кылып туураңыз.
4. Дубалга 4 тешик (шапла маалымдама үчүн берилген) бургула жана ал жерде 4 болтты бекемдейт.
5. 4-сүрөттө көрсөтүлгөндөй телевизордун артындагы бурагычтарды бурагыч менен бекитчиңиз. Телевизорду дубалга коюңуз.

#### ЭСКЕРТҮҮ:

1. Телевизор монтаждоо VESA стандартына ылайык келет.
2. Дубалга кронштейнди колдонуу зарыл эмес.
3. Монтаждоо иштерин жүргүзүүдө дубалдын жанында жана дубалдын алдында башка нерселер болбошу керек.
4. Орнотуу квалификациялуу адам тарабынан жүргүзүлүшү керек.
5. Монтаждоодо, кронштейнди чогултуу боюнча нускамаларды аткарыңыз.
6. Чиймелер сиздин маалыматыңыз үчүн.

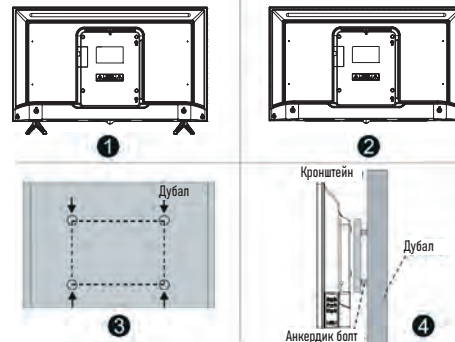

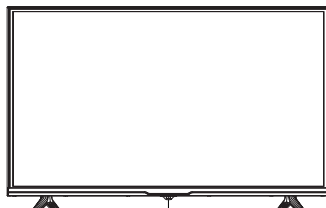
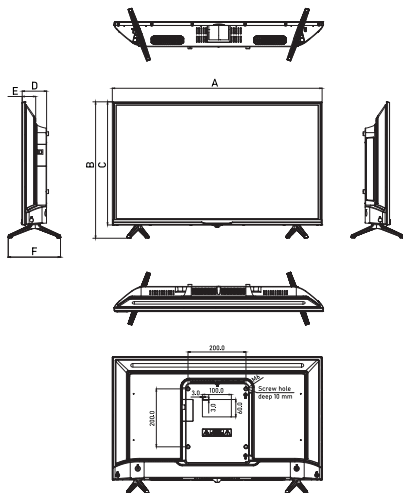

Алыстан башкаруу датчиги / Камсыздоо индикатору

#### Сыналгынын артык панели

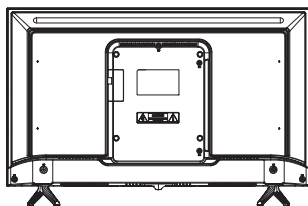

#### Сыналгынын каптал панели

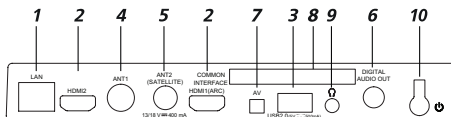

1. LAN - RJ-45 LAN туташтыргычы. Тармакты туташтыруу үчүн RJ-45 сайгычы бар LAN кабелин (берилбейт) колдонуңуз.
2. HDMI - HDMI үчүн киргизүү, Audio Return Channel (ARC) HDMI аркылуу тышкы аудио системасын туташтыруу мүмкүнчүлүгү. HDMI - ARC функциясы менен.
3. USB - USB 2.0 түзүлүштөрүн туташтыруу үчүн туташтыргыч («Медиа ойноткуч» режиминде иштейт).
4. ANT1 - антена киргизүү (75 Ом).
5. ANT2 (SATELLITE) - спутник антеннасына киргизүү.
6. DIGITAL AUDIO OUT - коаксиалдык санариптик аудио чыгаруу.
7. AV - сол/оң аудио туташтыруу үчүн TV киргизүү конектори ар кандай тышкы булактардын каналдары курама тышкы сигнал кошулганда, miniAV туташтыргычы колдонулат (адаптер талап кылынат) 3,5 мм - 3xRCA.
8. ЖАЛПЫ ИНТЕРФЕЙС - CAM модулун туташтыруу үчүн слот.
9. - кулакчындардын уячасы.

Түрү	СТ-8724	СТ-8732	СТ-8740	СТ-8743	СТ-8750
Стендсиз көлөм (мм)	553x333	724x425	898x515	963x561	1117x648
Стенд менен көлөмү (мм)	553x370	724x471	898x562	963x611	1117x708
A (мм)	553	724	898	963	1117
B (мм)	370	471	562	611	708
C (мм)	333	425	515	561	648
D (мм)	75	84	83	82	89
E (мм)	40	47	47	47	46
F (мм)	144	181	183	226	274

#### 4. АСПАПТЫН СҮРӨТӨТӨЛҮШҮ

##### Телевизордун алдыңкы панели

Орнотуудан жана колдонуудан мурун «Маанилүү эскертүүлөр жана алдын ала кам көрүүлөр» жана «Коопсуздук боюнча нускамалар» тиешелүү бөлүмдөрүн кылдат окуп чыгыңыз.

#### 10. - күйгүзүү/өчүрүү баскычы.

##### ЭСКЕРТҮҮ:

Киргизүү/чыгарма туташуу параметрлери белгилүү бир продукт моделине жараша өзгөрүшү мүмкүн.

#### ИШТИН БАШТАЛУУСУ

##### Пультту колдонуу

- Пультту сыналгыда жайгашкан пульттун сенсорунa (RC) багыттаңыз. Алыстан башкаруу пульту менен алыскы сенсордун ортосунда бир нерсе болсо, пульт иштейбей калышы мүмкүн.
- Телевизорду жарык бөлмөдө колдонууда инфракызыл пульттун сенсору туура иштейбей калышы мүмкүн.
- Пультту колдонуу үчүн сунушталган максималдуу эффективдүү аралык болжол менен 7 метрди түзөт.

#### Батарейкаларды алмаштыруу

Батарейкаларды өз убагында алмаштырыңыз. Пульттун иштешине үчүн, батарейкаларды нускамаларга ылайык орнотуңуз.

**КӨҮЛ БЕРҮҮ!** Батарейкалар туура эмес орнотулган болсо, жарылуу коркунучу бар. Батарейкаларды бир эле же окшош типтеги батарейкаларга гана алмаштыруу керек.

#### Алыстан башкаруу пультуна батарейкаларды орнотуу

1. Пульттун артындагы капкакты ачыңыз.
2. Эки AAA батареякасын орнотуңуз. Батарейкалардын учтарындагы «+» жана «-» белгилери бөлүмдүн ичиндеги белгилерге дал келишин текшерчиңиз.
3. Капкакты жабыңыз.

#### Сыналгыны күйгүзүү жана өчүрүү

- Сыналгыны күйгүзүү  
Сыналгыңызды розеткага туташтырыңыз. Эгерде сыналгыда кубат которгучу болсо, алгач аны күйгүзүңүз. Күтүү режиминде телевизорду күйгүзүү үчүн пульттун кубат баскычын басыңыз.
- Сыналгыны өчүрүү  
Күтүү режимин иштетүү үчүн пульттун кубат баскычын басыңыз. Сыналгыны күтүү режиминде көпкө калтырбаңыз. Электр зымын сууруп алууну сунуштайбыз.

##### ЭСКЕРТҮҮ:

Эгерде кубат кокусунан өчүп калса, кубат калыбына келгенде сыналгы автоматтык түрдө күтүү режимине кайтып келет. Сыналгыны нормалдуу колдонууну камсыз кылуу үчүн электр кубатын тез-тез өчүрүп-күйгүзүүгө тыюу салынат, андыктан кокусунан электр кубатын өчүрүп койсоңуз, электр зымын розеткадан сууруп алуу сунушталат.

## АЛЫСТАН БАШКАРУУ ПУЛЬТ



### ЭКЕРТУУ:

Алыстан башкаруунун баскычтары колдонуучу нускамасындагы сүрөттөлүштөн айырмаланышы мүмкүн.

### Жөндөөнү баштоо

1. Сыналгыны розеткага туташтырыңыз жана сыналгынын корпусундагы же пульттун 0 кубат баскычын басыңыз. Сыналгы жүктөлүп, сапалдашуу экраны пайда болгуча күтө турунуз. Андан кийин пульттагы ОК баскычын басыңыз.
2. Колдонуучу келишимин окуңуз жана пульттан ОК басыңыз.
3. Сыналгы Интернетке кантип туташа турганын тандаңыз: Wi-Fi же жергиликтүү тармак аркылуу. Эгерде сиз зымсыз тармакты колдонуп жатсаңыз, аны тизмеден таап, пульттун ОК баскычын басып, тармактын сырсөзүн киргизиңиз. Жергиликтүү тармакка туташуу үчүн, жөн гана LAN зымын туташтырыңыз жана LAN тандаңыз. Эгерде сиз сыналгыны Интернетке туташтырууну каалабасаңыз, Өткөрүүнү басыңыз - сиз пультту туташтыруу баскычына өтөсүз (7-кадамды караңыз). Зсиңизде болсун, Интернетсиз сиз тармактан телеканалдарды жана видеолорду көрө албайсыз, андан тышкары, микропрограмма сыналгыда жаңыланбайт.
4. Сыналгы микропрограмманын жаңыртууларын Интернеттен издей баштайт. Операция бүткүчө күтө турунуз.
5. Яндекс аккаунтуңузга кириңиз:

• Эгерде сиздин смартфонуңузда Яндекс тиркемеси бар болсо жана анда сиз ага ыйгарым укуктарга ээ болсоңуз, аны ачып, издөө тилкесиндеги камеранын сөлөкөтүн чыкылдатыңыз жана телевизордун экранынан QR коддун сканерлеңиз.

• Эгерде сизде Яндекс тиркемеси жок болсо, интернетке туташкан каалаган компьютерде, телефондо же планшетте браузерди ачып, дарек тилкесине [yandex.ru/activate](http://yandex.ru/activate) киргизиңиз. Эгер сайт авторизация суралса, аккаунтуңузга кириңиз. Андан кийин сыналгы экранынан коду киргизип, Enter баскычын басыңыз.

• Эгерде сиз Яндекс аккаунтуңузга кирүү үчүн эки факторлуу аутентификацияны колдонсоңуз, Yandex. Key тиркемесин ачып, сыналгы экранынан QR коддун сканерлеңиз.

6. Авторизация бүткүчө күтүп, пульттун ОК баскычын басыңыз.

7. Экран сизден пультту Bluetooth аркылуу сыналгыга туташтырууну сунайт. Байланышты баштоо үчүн, пульттун үчүн азайтуу жана көбөйтүү баскычтарын бир эле учурда басып, индикатор өчүп калганга чейин кармап туруңуз. Туташуу аяктаганда, сыналгынын башкы экраны ачылат.

## БАШКЫ ЭКРАН

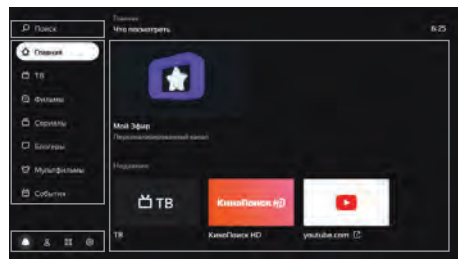

**Издөө** - Интернеттен видеолорду издөө үчүн тандаңыз.

**Башкы бет** - Сизге жеке сунушалган телеканалдар жана видеолор. Канчалык көп видео жана шоу көрсөңүз, сунуштар ошончолук так болот. Ошондой эле бул бөлүмдө сиз «Менин Эфирим» - программасы сиздин кызыкчылыктарыңызды эске алуу менен түзүлгөн каналды күйгүзсөңүз болот.

**ТВ** - сыналгыда жеткиликтүү жер үстүндөгү аналогдук жана санариптик, кабелдик, спутниктик жана интернет каналдары.

**Тасмалар** - миңдеген тасмалар - кино легендаларынан жаңы чыгарылыштарга жана эксклюзивдерге\*.

**Серия** - ан мыкты орус жана чет өлкөлүк сериалдар\*.

**Блогерлер** - YouTube дан видеолор.

**Мультифильмдер** - анимациялык сериалдар, кыска метраждуу жана толук метраждуу мультифильмдер\*.

 - Сыналгыдагы колдонмолор (Колдонмолорду кантип колдонууну караңыз).

 - сыналгы орнотуулары («Орнотуулар» бөлүмүн караңыз).

 - Аккаунттарды башкаруу (Каттоо эсебин кошуу бөлүмүн караңыз).

\*Көрүү үчүн сизге Yandex.Plus же KinoPoisk жазылуусу керек. Жарактуу промо мезгил же промо код да иштейт.

## ОРНОТУУ

**Bluetooth аркылуу алыскы же башка аспапты туташтырыңыз**

Эгер сиз пульт менен сыналгыны биринчи жолу күйгүзгөнүңүздө Bluetooth аркылуу жупташтырбасаңыз, кийинчерээк аткарыңыз, антпесе үн менен киргизүүнү колдоно албай каласыз. Мындан тышкары, сиз ошондой эле клавиатураны, чычканды, джойстикти же башка башкаруу түзүлүшүн туташтыра аласыз:

- Сыналгынын башкы экранында баскычын басыңыз , андан кийин түзөмөктүн жөндөөлөрүнө өтүңүз жана пульт жана аксессуарлар тобунан шайман кошууну тандаңыз.
- Шайманды туташуу режимине коюңуз. Эгерде сиз пультту байланыштырып жатсаңыз, анда бир эле учурда андагы үндү басаңдатуучу жана үндү жогорулатуу баскычтарын басып туруңуз жана индикатор жарыкка даганга чейин күтүңүз.
- Сыналгы шайманды таап, ага туташканга чейин күтө туруңуз.

### Күн менен убакытты өзгөртүү

- Сыналгынын башкы экранында басыңыз , андан соң түзөмөктүн орнотууларына өтүп, күн жана убакытты тандаңыз.
- Орнотууларды өзгөртүү:
  - Интернет аркылуу күн менен убакытты автоматтык түрдө коюу үчүн, күн жана убакытты автоматтык орнотууларды чыкылдатыңыз жана тармак убактысын колдонуу опциясын иштетчиңиз. Эгер убакыт алкагыңыз үчүн убакыт көрсөтүлбөсө, күн жана убакыт орнотуулар менюсун кайтыңыз, убакыт алкагын тандоо баскычын чыкылдатыңыз жана аймагыңыз үчүн аймакты табыңыз.
  - Эгер сиз күн же убакыт жөндөөлөрүн кол менен орноткүңүз келсе, күн жана убакытты автоматтык орнотууларды чыкылдатып, тармактын убакыттын колдонуу опциясын өчүрүңүз. Андан кийин күн жана убакыт орнотуулары менюсунда жана керектүү маанилерди орнотуңуз.

### Экран орнотууларын өзгөртүү

- Сыналгынын башкы экранында басып , сүрөттү тандаңыз.
- Орнотууларды өзгөртүү:
  - **Артык жарык.** Экрандын жарыктыгын өзгөртөт.
  - **Сүрөт режим.** Жарыктык, контраст, антиалмазинг жана башка орнотуулар белгилүү бир видео түрүнө ылайыкташтырылган. Спорт режимин менен спорт жана видеолорду көрүү сыяктуу көбүнчө көргөн нерсенизге дал келген режимди тандаңыз.
  - **Түстүү температура.** Сүрөткө колдонула турган түстүн өңү. Эреже катары, сүрөт стандарттуу же жылуу түс температурасы менен эң жакшы көрүнөт, бирок эксперимент жүргүзүү жана сизге ылайыктуу температураны тандоо керек.
  - **Ызы-чуу басуу.** Эгер сиз бул параметрди иштетсеңиз, сыналгы автоматтык түрдө сүрөттү жакшыртууга аракет кылат. ызы-чууну жана бүдөмүктү жок кылуу. Эгер сиз адатта жогорку сапаттагы видеону көрсөңүз, ызы-чууну азайтуу функциясын орточо же өчүрүү режиминде калтырсаңыз болот.
  - **Сүрөт форматы.** Экрандын пропорциясын аныктайт. Демейки боюнча, таратпагардын катышы 16:9 деп коюлган, ал көпчүлүк каналдар жана видеолор

үчүн ылайыктуу. Эгерде сиз башка форматтагы видеону көрүп жатсаңыз же сүрөттү чоңойтууу кааласаңыз, тизмеден тиешелүү нөрсени тандаңыз.

- **МЕМС.** Видеого жээкчелерди кошуу менен сүрөттү жылжыткан жана айкыныраак кылат. Жакшы сапаттагы видео үчүн, жөндөө милдеттүү эмес - сиз аны өчүрүү же орточо режимге кое аласыз.

#### Үн жөндөөлөрүн өзгөртүү

- Сыналгынын башкы экранында басып **⊗**, үн тандаңыз.
- Орнотууларды өзгөртүү.
- **Тутумдун үндөрү.** Сыналгы пульттун бүйруктарын үн менен коштошун кааласаңыз, өчүрүңүз (менюда навигация, тексти киргизүү ж.б.).
- **Көлөмдү теңдөө.** Ар кандай телеканалдардын жана видеолордун көлөмүн орточо кылып, алардын ортосунда которулганда үн өтө катуу же өтө тынч эмес.
- **Көлөмдүү үн.** Үндү эки сыналгы динамикинде да кенен угушу үчүн иштетет.
- **Аудио режими.** Үн орнотуулары белгилүү бир видео түрүнө ылайыкташтырылган. Көбүнчө көргөн нөрсөңүзгө ылайыктуу режимди тандаңыз - мисалы, музыкалык режим музыкалык видеолорду көрүү үчүн ылайыктуу.
- **Санарип аудио чыгаруу.** Аудио тутумга санариптик же окшош аудио жөнөтүлгөнүн аныктайт. Санариптик аудиону мажбурлоо үчүн РСМди, сыналгыга берилүүчү аудионун түрүн аныктоого мүмкүндүк берүү үчүн Auto тандаңыз жана санариптик аудиону тышкы түзүлүшкө чыгаргыңыз келбесе, өчүк. Кээ бир аудио системалары санарип аудио кабыл ала албайт. Бул учурда, санариптик аудио чыгарууну өчүрүңүз же аны Auto режимине которуңуз.

#### Каналдарды ыңгайлаштыруу

##### Окшош каналдарды табыңыз

- Антеннаны жана сыналгыны антеннага кошулуу бөлүмүндө сүрөттөлгөндөй туташтырыңыз.
- Сыналгынын башкы экранында баскычын басыңыз **⊗**, андан соң каналды орнотууга өтүп, окшош ТВ тандаңыз.
- Эгерде сиз бардык жеткиликтүү каналдарды кошкунуз келсе, "Каналдарды автоматтык түрдө жөндөө" дегенди басыңыз. Каналды кол менен кошуу үчүн, Manual program preset чыкылдатыңыз жана керектүү каналдын параметрлерин киргизиңиз.

##### Санариптик каналдарды табуу (антенна)

- Антеннаны жана сыналгыны антеннага кошулуу бөлүмүндө сүрөттөлгөндөй туташтырыңыз.
- Эгерде сиздин телекөрсөтүү операторуңуз декоддоо картасы менен каналга кирүүчү камсыз кылса, аны телевизордун артындагы COMMON INTERFACE уячасына салыңыз.
- Сыналгынын башкы экранында баскычын басыңыз **⊗**, андан кийин каналды орнотууга өтүп, санариптик ТВ (антенна) тандаңыз.
- Өлкөлөр тизмесинен өз өлкөңүздү табыңыз.
- Каналдар сакталуу тартибин тандаңыз. Каналдарды сыналгы оператору тарабынан белгиленген тартипте сактоо үчүн LCN опциясын күйгүзүңүз, эгер

сиз аларды жыштык боюнча иреттөөсүн кааласаңыз, өчүрүңүз. Бул параметр каналдарды автоматтык түрдө жөндөөдө гана иштейт.

- Эгерде сиз бардык жеткиликтүү каналдарды кошкунуз келсе, Auto Tuning дегенди басыңыз. Каналды кол менен кошуу үчүн, кол менен орнотууну чыкылдатып, керектүү каналдын параметрлерин киргизиңиз.

#### Санариптик каналдарды табуу (кабелдик телекөрсөтүү)

- Антеннаны жана сыналгыны антеннага кошулуу бөлүмүндө сүрөттөлгөндөй туташтырыңыз.
- Эгерде сиздин телекөрсөтүү операторуңуз декоддоо картасы менен каналга кирүүчү камсыз кылса, аны телевизордун артындагы COMMON INTERFACE уячасына салыңыз.
- Сыналгынын башкы экранында баскычын басыңыз **⊗**, андан кийин каналды орнотууга өтүп, Санарип ТВ (кабель) тандаңыз.
- Өлкөлөр тизмесинен өз өлкөңүздү табыңыз.
- Эгерде сиз бардык жеткиликтүү каналдарды кошкунуз келсе, Auto Tuning дегенди басыңыз. Каналды кол менен кошуу үчүн, Кол менен орнотууну чыкылдатып, керектүү каналдын параметрлерин киргизиңиз.

#### Спутник каналдарын табуу

- Спутниктик телекөрсөтүүчүн операторунан спутниктерге кошулуу үчүн параметрлерди билүү.
- Спутниктердин аталышы, уздуктун багыты жана бурчтары, тобу (диапазон).
- Спутниктеги транспондерлердин мүнөздөмөлөрү: жыштык, маалымат ылдамдыгы, поляридулук.
- Спутник антеннаңыздын, LNB' тердин жана өчүргүчтөрүңүздүн мүнөздөмөлөрү. LNB түрү, DiSEqC протоколунун версиясы жана коммутатор үчүн сигнал үнү жана которгуч Toneburst технологиясын колдойбуз.
- Антенна туташуу бөлүмүндө сүрөттөлгөндөй спутник тарелкасын жана сыналгыны туташтырыңыз.
- Эгерде сиздин телекөрсөтүү операторуңуз декоддоо картасы менен каналга кирүүчү камсыз кылса, аны телевизордун артындагы COMMON INTERFACE уячасына салыңыз. Карта жөнүндө көбүрөөк маалыматты C1+ шарттуу мүмкүндүк картасын туташтыруу бөлүмүнөн окуй аласыз.
- Сыналгынын башкы экранында, басып **⊗**, андан соң каналды орнотууга өтүп, Спутниктик телеберүүнү тандаңыз.
- Антенна көрсөтүп жаткан ар бир спутниктин параметрлеринин туура экендигин текшерүү: тизмеден спутникти табыңыз, андан кийин пульттун ОК баскычын басып, кармап туруңуз - ачылуучу меню ачылат. Анда Түзөтүүнү тандаңыз. Эгер керектүү спутник тизмеде жок болсо, спутниктердин тизмесинин жогору жагында чыкылдатып **+**, спутниктин параметрлерин көрсөтүңүз.
- Спутникти тандаңыз, Транспондер тизмесине өтүңүз жана антенна кабыл ала турган спутниктик трансиверлерди табыңыз. Ар бир транспондердин параметрлери туура экендигин текшериниз: аны тандап, андан кийин пульттун ОК баскычын басып кармап туруңуз - ачылуучу меню ачылат. Анда Түзөтүүнү тандаңыз.

- Спутникти тандаңыз, скандоо параметрлеринин тизмесине өтүңүз жана коммутатор менен конвертордун орнотууларын көрсөтүңүз.
- Издөөнү баштоо басыңыз жана издөө параметрлерин орнотуңуз:
- **Издөө түрү.** Эгерде сизде туура транспондерлер болсо, Network Search тандаңыз, телевизор аларды тез арада суракка алат жана каналдардын тизмесин түзөт. Эгерде сиз транспондердин параметрлеринин тууралыгына ишенбесениз, Blind Scan издөө колдонуңуз - сыналгы спутниктердин бардык жыштык диапозондорун сканерлейт жана алардагы транспондерлерди жана каналдарды өз алдынча аныктайт.
- **Канал түрү.** Эгерде сиз сыналгы бекер каналдарды гана сакташын кааласаңыз, Акысыз каналдарды тандаңыз. Акы төлөөчү дагы, бекер дагы каналдарды сактап калуу үчүн бардык каналдарды белгилеңиз.
- **Кызмат түрү.** Сиз сактагыңыз келген каналдардын түрүн көрсөтүңүз: сыналгы (DTV), радио же бардыгы.
- Издөөнү баштоо баскычын чыкылдатып, спутниктик сканерлөө аяктаганга чейин күтүңүз. Бул жарым саатка чейин созулушу мүмкүн.

#### Каналды сүйүктүүлөргө кошуу

- Сүйүктүү каналдар каналды тизмесиндеги Сүйүктүлөр тобунда көрсөтүлөт, аларды тез таба аласыз.
- Канал кошуу үчүн:
- Сыналгынын башкы экранында TV баскычын басыңыз.
- Каналды тандап, андан кийин каналдын аталышынын жанында 0 сөлөмөткө пайда болгонго чейин пульттун ОК баскычын басып туруңуз **♥**.

#### Балдар режимин иштетүү

- Сыналгынын башкы экранында басыңыз **⊗**, андан кийин түзөмөктүн орнотууларына өтүп, Ата-энелик көзөмөлү тандаңыз.
- Кирүү кодуңу коюңуз - аны билбей туруп, балдар ата-эненин көзөмөлүнүн жөндөөлөрүн өздөрү өзгөртө алышпайт.
- Издөөдө чыпкалоо деңгээлин жана нурактык рейтинг боюнча чөктөөлөрдү тандоо. Кийинки жолу Ата-энелик көзөмөл менюсүн ачууга аракет кылганыңызда, сыналгы учурдагы PIN коду сурайт. Эгер сиз аны унутуп, беш жолу туура эмес киргизсеңиз, телевизор кайра кайра иююну сунуштайт. Мастер PIN 0000 киргизип, андан кийин жаңы коду орнотуңуз.

#### Интернетке кайра туташуу

- Эгерде сыналгы интернетке кабель аркылуу туташкан болсо, аны ажыратып, «Тышкы түзөмөктөрдү туташтыруу» бөлүмүндө сүрөттөлгөндөй кайра туташтырыңыз. Сыналгыңызды Wi-Fi га кайра туташтыруу үчүн:
- Эгерде сиз Интернетке ар аркылуу туташкан болсоңуз, кабелди LAN туташтыргычтын ажыратыңыз.
- Сыналгынын башкы экранында, басып **⊗**, андан соң тармакты тандаңыз.
- Эгерде сиз сыналгыны сырсезүн өзгөрткөн тармакка кайра туташтырууну кааласаңыз, алгач аны өчүрүңүз. Бул үчүн, жеткиликтүү тармактардын тизмесинен тармакты тандап, «Бул тармакты жок кылуу» баскычын чыкылдатыңыз.
- Жеткиликтүү тармактардын тизмесинен керектүүсүн таап, анын сырсезүн киргизиңиз.



## Каттоо эсебин кошуу

Эгерде сиз үй-бүлөңүз менен сыналгы колдонсоңуз, жакындарыңыздын аккаунттарын сыналгыга кошуңуз. Аккаунттардын ортосунда которуштуруу мүмкүнчүлүгүңүз болот: сиздин серептөө таржымалыңыз аралашпайт, андыктан ар бир үй-бүлө мүчөсү үчүн тасмалардын, телеканалдардын жана видеолордун сунуштары такыраак болот.

Каттоо эсебин кошуу үчүн, үй экранында басып Ⓜ, колдонуучу кошунуу тандап, сыналгыдагы нускамаларды аткарыңыз. Кошулган эсеп автоматтык түрдө активдүү болот - сунуштар ээсинин каалоосуна жараша тандалып алынат, анын Plus же KinoPoisk жазылуусу да колдонулат. Эгерде сизге мындан ары сыналгыда каттоо эсеби керек болбосо, андан чыгыңыз: сыналгынын башкы экранында басып Ⓜ, каттоо эсебин тандап, андан кийин аккаунттан чыгуу баскычын басыңыз.

## Микропрограмманы жаңыртуу

Сыналгы автоматтык түрдө жаңыртууларды текшерет жана аларды орнотот. Эгерде сиз учурдагы микропрограмма версиясын көргүңүз келсе же микропрограмманы жаңыртууну мажбурласаныз:

- Сыналгынын башкы экранында, басыңыз Ⓜ, андан соң түзмөктүн орнотууларына өтүңүз.
- Түзмөк жөнүндө тандаңыз. Учурдагы микропрограмма версиясы Build астында көрсөтүлөт. Микропрограмманы жаңыртуу үчүн системаны жаңыртуу дегенди басыңыз.

## Жөндөөлөрдү баштапкы абалга келтирүү

Сыналгынын башкы экранында басып Ⓜ, андан соң түзмөктүн жөндөөлөрүнө өтүп, сактагыч жана баштапкы абалга келтирүүнү тандаңыз. Фабрика орнотууларын чыкылдатып, операцияны ырастاپ, заводдун баштапкы абалына кайтаруу аяктаганга чейин күтүңүз. Андан кийин сыналгыңызды баштапкы абалга келтириңиз.



## Башка орнотуулар

Башка сыналгы жөндөөлөрү үчүн [yandex.ru/support/smart-tv/daregindegi-jardaman-karanyz](https://yandex.ru/support/smart-tv/daregindegi-jardaman-karanyz) дарегиндеги жардамды караңыз.

## Телеканалдарды, тасмаларды, сериалдарды жана видеолорду көрүү

Бул сыналгы кабелдик, спутниктик же аналогдук сыналгыга туташтырылышы шарт эмес: анда одоно интернет телеканалдары бар. Ал эми сизде Яндекс. Plus же KinoPoisk жазылууңуз болсо, анда тандоо телеканалдар менен эле чектелбейт - сиз KinoPoisk китепканасынан тасманы же сериалды тандай аласыз. Телепрограмманы, тасманы, сериалды, влоггер видеосун же мультфильмди күйгүзүү үчүн экрандын сол жагындагы керектүү меню бөлүмүн тандаңыз. Эмне көрүү керек экенин билбесеңиз, «Көңүл ачуучу жерлер» бөлүмүнө өтүңүз - анда сизге сунушталган видеолор камтылган.

KinoPoisk же интернеттен видеолорду издеңиз интернеттен видеону же KinoPoisk китепканасынан тасманы\* издөө үчүн экрандын сол жагындагы менюдан Издөө тандаңыз жана видеонун атын териңиз. Мындан тышкары, аты

диктант болот. Бул үчүн, пульттун баскычын басып ↵ туруп, эмне табыш керек экенин айтыңыз. Үн киргизүү алыстан башкаруу пульту сыналгыга Bluetooth аркылуу туташтырылганда гана иштейт («Пультту же башка аспапты Bluetooth аркылуу туташтыруу» бөлүмүн караңыз).

## Видеону тышкы түзмөктөн көрүүсүз

- Сыналгы менен түзмөктү «Тышкы түзүлүштөрдү туташтыруу» бөлүмүндө сүрөттөлгөндөй туташтырыңыз.
- Пульттун баскычын басыңыз Ⓜ, андан кийин сигнал булактарынын тизмесинен түзмөк туташтырылган булагын табыңыз.

\*Тасмалар жана сериалдар Яндекс.Plus же KinoPoisk жазылуусун талап кылат. Жарактуу промо мезгил же промо код да иштейт. Интернеттен телеберүүлөрдү жана видеолорду бекер көрүүгө болот.

## USB дисктен медиа файлдарды көрүүсүз

Сыналгы USB медианы колдойт:

- NTFS файл системасы менен 2 ТБ чейин;
- FAT32 файл системасы менен 128 Гб чейин;
- FAT16 файл системасы менен 2 Гб чейин.

**Эскертүү.** Сыналгы кээ бир тышкы USB түзмөктөрүнө туура келбеші мүмкүн. Мындан тышкары, кээ бир USB түзмөктөр тышкы, кошумча электр менен жабдууну талап кылат.

Сиз төмөнкү форматтарда медиа файлдарды көрө аласыз:

**Сүрөттөр** - PNG, JPEG, BMP.

**Музыка** - AAC, MP3 (32-320 kbps).

Сыналгы тректин авторун жана аталышын, ошондой эле башка маалыматтарды туура көрсөтүү үчүн MP3 файлындагы метаберилиштер ID3v2.4 форматында жана UTF-8 коддоосунда болушу керек.

**Видео** - AVI, TS, VOB, MPG (MPEG-2), MP4, MKV.

**Субтитрлер** - SRT (Юникод). Субтитрлер туура окуу үчүн, SRT файлы видео менен бир каталогдо сакталышы керек жана эки файлдын аттары дал келиши керек. Ошондой эле, субтитр тексти Юникод форматында коддолгонуна ынарыңыз. USB-дискти кантип коопсуз туташтыруу жөнүндө маалымат алуу үчүн, тышкы түзмөктөрдү туташтыруу бөлүмүн караңыз. Медиа файлы көрүү үчүн сыналгынын башкы экранында басып, Media Player колдонмосун иштетиңиз. Анда керектүү файлы таап, ачыңыз - кино, сүрөт же музыка трегі.

## Үндү тышкы аудио тутумга же гарнитурга берүү

Аудио тутумуңуздан же гарнитуралык кабелдин сыналгынын артындагы уячага сыйыңыз. Аудио системасы DIGITAL AUDIO OUT туташтыргычына, наушниктерге - 3.5 мм аудио уячасына туташтырылган. Үн дароо туташкан түзмөктөн чыга баштайт. Кененирээк «Тышкы түзмөктөрдү туташтыруу» бөлүмүнө өтүңүз.

## Колдонморду кантип колдонуу керек

Сыналгыда сиз үчүнчү тараптын тиркемелерин иштете аласыз: браузерлер, медиа ойноткучтар, онлайн кинотеатрлар жана башкалар. Алардын айрымдары алдын ала орнотулган, башкаларын сыналгыдагы тиркемелер дүкөнүнөн орнотууга болот.

Тиркемени ишке киргизүү үчүн сыналгынын башкы экранында басып Ⓜ, андан соң керектүү тиркемени тандаңыз. Эгер ал мурунтан эле орнотулган болсо, анын ишке киришин күтүңүз. Эгер колдонмо орнотуу элек болсо, Орнотуу баскычын чыкылдатыңыз.

## Смартфондон же планшеттен сүрөт тартууну берүү

Сыналгынын башкы экранында, басыңыз Ⓜ жана Screen Mirroring колдонмосун ишке киргизиниз. Андан кийин смартфонуңузда же планшеттиңизде уктургу функциясын күйгүзүңүз жана жеткиликтүү түзмөктөрдүн тизмесинен сыналгыңызды тандаңыз. Смартфонуңуздун же планшеттиңиздин документтеринде экранды чагылдыруу жөнүндө көбүрөөк окуңуз.

## Сыналгыны кайра күйгүзүү же өчүрүү

Сыналгынын пультундагы же шафтагы кубат баскычын басып, кармап туруңуз. Экранда өчүрүү жана кайра иштетүү буйруктары пайда болот - керектүүсүн тандаңыз.

## 5. БУЗУЛУУЛАРДЫ ЖОК КЫЛУУ ЖӨНҮНДӨ КӨРСӨТМӨ

### Бузулууларды жок кылуу

Эгер сыналгыңызда кейбегилер пайда болсо, аны өчүрүп кайра күйгүзүп көрүңүз. Сиз ошондой эле кейбегилөрдү чечүү үчүн төмөнкү таблицаны колдонсоңуз болот. Эгер кейбегі чечилбесе, жардам алуу үчүн техникке кайрылыңыз.

КӨЙГӨЙ	МАСЕЛЕНИ ЧЕЧҮҮ
Сыналгы күйбөй жатат (күтүү режиминин индикатору күйбөйт)	Сыналгынын кубат зымын AC 220V-240V-50/60Hz га туура туташтырылганын текшериниз. Электр розеткасында кубаттуулукту текшериниз. Сыналгынын ток зымын электр розеткасынан сууруп, 2-3 мүнөттөн кийин кайра сайыңыз. Пультиун иштешин текшериниз
Сыналгы кабыл алынбайт	Сыналгы орнотуулары туура экенин текшериниз. Башка телеканалга күлөшүңүз. Сыналгы антеннасынын кабели туура туташтырылганын текшериниз. Сыналгынын антеннасынын иштетбей калышы же берүү станциясынан сигналдын убактылуу жоктугу болушу мүмкүн
Үн коштоосу жок	Үндүн катуулугун көзөмөлдөөнү текшериниз. Үн баскычы менен өчүрүлбөгөнүн текшериниз. Канал орнотууларында туура үн системасы тандалганын текшериниз. Үн орнотуулары туура экенин текшериниз
Сүрөттүн туура түстүү репродукциясын бузуу	Каналдын жөндөөлөрүндө түс системасынын туура тандалганын текшериниз. Сүрөт орнотууларындагы орнотуулар туура экенин текшериниз. Берүүчү станциядан сигнал начар же ызы-чуу болушу мүмкүн, башка каналга өтүңүз
Сыналгыны пультидан башкаруу мүмкүн эмес	Пультидун батарея уячасын ачыңыз, батареяларды жаңысына алмаштырыңыз. Пультидун элементтин түздөн-түз телевизордун маңдайындагы алыстан башкаруучу кабылдагычча (сенсорго) багыттаңыз. Пульти менен пультидун кабылдагычынын (сенсорунун) ортосунда эч кандай тоскоолдуктар (эмекерлердин жана башкалар) болбошу керек. Пульти менен пультидун кабылдагычынын (сенсорунун) ортосундагы аралык 5 метрден ашпоого тийиш, ал эми элестүү перендиди-кулардан четтөө буруу 20 градустан ашпоого тийиш
РС-HDMI режиминде сүрөт жытылдап же сызыктар пайда болуп жатат	Компьютердин жөндөөлөрү туура эмес. Коопсуз жүктөө режиминде туура монитор орнотууларын тандаңыз
Экранда бир нече туруктуу кичинекей чекиттер (пикселдер) бар	Сыналгы жогорку сапаттагы суюк кристалл матрицасын колдонот. Матрицаларды даярдоонун заманбап технологиясы сүрөттөлүштүн жапыз кабыл алуусун начарлатпаган жеке майда кара же түстүү чекиттердин (пикселдердин) пайда болушуна мүмкүндүк берет. Бардык матрицалар өндүрүш шарттарында сыналгат жана продукциянын бул тобу үчүн стандарттардын талаптарына жооп берет
USB интерфейси иштетбей жатат	USB таякчаны (тышкы USB түзүлүшүн) сыналгынын USB интерфейсинен ажыратыңыз. Туташтыргычтарды кыладаткы менен туташтыруу менен кайра туташтырыңыз

Кээ бир файлдарды тышкы USB түзмөгүнөн окуу мүмкүн эмес	Сыналгынын USB интерфейси аркылуу окула турган файл түрлөрү спецификацияга ылайык келиши керек. Сыналгыңызга файлдын бул түрүн окуу мүмкүнчүлүгүн колдой турганын текшериниз («USB дүмкүнөн медиа файлдарды көрүү» бөлүмүн караңыз)
Сыналгы көргөндө же өчүрүл жатканда ызылдаган же ызылдаган угуу	Температуранын жана ымдуулуктун өзгөрүшүнүн натыйжасында пластиктин термикалык жыйрылышынан келип чыккан кеңири таралган көрүнүш. Сыналгы электр чыгыштарынын мүнөзүнөн улам аз ызылдаган, ызылдаган, тынч ызы-чуу чыгарышы мүмкүн. Бул кемчилик деп эсептелбейт
Башкаруу командаларынын жай аткарылышы	Башкаруу буйругун так аткаруу үчүн сыналгы процессору аны иштетпөө үчүн бир аз убакытты талап кылат. Сыналгынын туруктуу иштеші үчүн ар кандай башкаруу командаларынын ортосунда жетиштүү тыныгуу калтырыңыз. Бул сыналгынын иштешине таасир этпейт жана кемчилик эмес
Видеону онлайн ойнотуу ызы-чуу (жай)	Ойнотууну токтотуп, 2-3 мүнөт күтө туруңуз, андан кийин көрүүнү улантыңыз. Сиз ISP менен туура эмес планды тандап алган болушуңуз мүмкүн. Өндүрүүчү тарабынан сунушталган тарифтик пландын ылдамдыгы 10 Мбит/сек.дан кем эмес болушу керек. Үйүңүздүн роутеринизге туташтырылган кошумча зымсыз түзөмөктөр иштешин жайлатышы мүмкүн. Маршрутизатордун параметрлерин жана жөндөөлөрүн текшериниз, бузулган учурда аны алмаштырыңыз
Орнотулган үчүнчү тараптын программаларынын бири иштетбей жатат (же үнсүз иштейт, же башка эскертүүлөрү бар)	Көйгөй, балким, программанын (тиркеме) өзүнө байланыштуу. Аны кийинчерээк иштеп көрүңүз же аны түзгөн компаниянын колдоосуна кайрылыңыз. Өндүрүүчү үчүнчү тараптын тиркемелеринин иштеші үчүн жооптуу эмес
Зымсыз мышка иштетбей жатат (башкарылбайт)	Жаңысын орнотуңуз же эски зымсыз мышканын батареясын алмаштырыңыз. Зымсыз мышка менен анын трансиверинин ортосунда эч кандай тышкы тоскоолдуктар жок экенине (сыналгынын USB туташтыргычтарынын бирине туташтырылган топтомдон) жана түз көрүү сызыгы бар экенине ынааныңыз. Зарыл болсо, зымсыз мышканыңызды алмаштырыңыз
Кожумча меню жок, башкаруу туура эмес	Сыналгыдан ажыратып, бир мүнөт күтө туруп, кайра сайыңыз. Орнотууларды заводдук жөндөөлөргө кайтаруу («Орнотууларды баштапкы абалга келтирүү» бөлүмүн караңыз)
Мен Яндеск аккаунтумдун логинди же паролду унутуп калдым	Yandex.Passport Жардамындагы сунуштарды колдонуңуз: <a href="http://yandex.ru/support/passport/troubleshooting/">yandex.ru/support/passport/troubleshooting/</a>

Интернетке туташууда көйгөйлөр	<ul style="list-style-type: none"> <li>Провайдер тарапта байланыш көйгөйлөрү жок экендигин текшериниз:</li> <li>• Смартфонуңузда же компьютеринизде уалдох. ru сайтын ачууга аракет кылыңыз. Мүмкүнчүлүк жок болсо, роутерди өчүрүп күйгүзүңүз. Бул жардам бербесе, ISP менен байланышыңыз.</li> <li>• Смартфонуңузду Wi-Fi арылуу сыналгыңызды мобилдик интернетке туташтырыңыз. Эгерде сыналгы мобилдик Интернет арылуу тутагып, туруктуу иштесе, Wi-Fi туташуу көйгөйү провайдер тарапта болушу мүмкүн.</li> <li>– Сыналгы иштеші үчүн Wi-Fi байланышы туруктуу болушу керек. Смартфонуңузду сыналгынын жанына коюп, ал кандай байланыш деңгээлин көрсөтүп жатканын көрүңүз. Эгерде тилкелер жарымынан азыраак болсо, сыналгыны роутерге жанынараак жылдырыңыз же аны кабель менен туташтырыңыз («Интернетке кайра туташуу» бөлүмүн караңыз).</li> <li>– Сыналгыңызды өчүрүп күйгүзүңүз (Сыналгыңызды кайра күйгүзүү же өчүрүү бөлүмүн караңыз).</li> <li>– Интернет туташууңузду кайра орнотуңуз («Интернетке кайра туташуу» бөлүмүн караңыз)</li> </ul>
Yandex.Plus же KinoPoisk жазылуудагы көйгөйлөр	Эгерде сизде Yandex.Plus жазылуусу болсо, <a href="http://yandex.ru/support/plus/troubleshooting.html">yandex.ru/support/plus/troubleshooting.html</a> дареги боюнча сунуштарды окуңуз. KinoPoisk HD жазылуусу тууралуу <a href="http://yandex.ru/support/kinopoisk/subscription-kinopoisk.html">yandex.ru/support/kinopoisk/subscription-kinopoisk.html</a> дарегинен окуй аласыз

**ЭСКЕРТҮҮ:** крандагы сүрөттүн узак убакыт бою өзгөрүүсүз калышына жол бербейиз. Кыймылсыз, жогорку контрасттуу сүрөт экранда «өлөкө» калтырышы мүмкүн. Адатта, сиз өчүргөндө «өлөкө» акырындык менен жок болот, бирок келечекте кайра пайда болушу мүмкүн. Мындай бузулуу келипдикке кирбейт.

## 6. ШАЙМАГА КАМ КӨРҮҮ

Кылдат жана узгүлтүксүз тазалоо жаңы сыналгыңыздын иштөө мөөнөтүн узартат жана мүмкүн болуучу көйгөйлөрдөн сактайт. Кандайдир бир тазалоону баштаардан мурун кубатту өчүрүп, шурдуу сууруп алууну унутпаңыз. Түзөмкү кургак чүпүрөк менен гана тазалаңыз.

## 7. ТЕХНИКАЛЫК МҮНӨЗДӨМӨЛӨР

Модель	CT-8724	CT-8732	CT-8740	CT-8743	CT-8750
Таза/Брутто салмак (кг)	2.5/3.0	3.9/5.1	5.8/7.2	6.8/8.5	9.3/11.6
Кронштейн түрү VESA	200x100/M4	200x200/M6			
Экрандын активдүү өлчөмү	23.6"	31.5"	39.5"	42.5"	49.5"
Тараптардын катышы	16:9				
Уруксат	1366x768		1920x1080		3840x2160
Жаңыртуунун жыштыгы (Гц)	60				
Жарыктык (типик кд/м²) (nit)	200		220		250
Контраст коэффициенти (стандарттуу)	3000:1		5000:1		
Көрүү бурчу (L/R)	170°/170°				
Жооп убактысы (TR+TF/TYPЕ) (мс)	11.5	6.5	9.5	8	5
Түстөрдүн саны	16.7 М (8-bit)				1078 (8-bit +FRC)
Аяктоо панели	2xUSB, mini AV, CI	LAN, 2xHDMI, 2xRF, COAX, mini AV, USB, YUV, CI	HDMI, 2xRF, COAX, mini AV, USB, YUV, CI	HDMI, 2xRF, COAX, mini AV, USB, YUV, CI	3xHDMI, 2xRF, COAX, mini AV, 2xUSB, CI, LAN
Алдыңкы панели	LAN, 2xHDMI, YUV, 2xRF, COAX	-	LAN, 2xHDMI, USB	LAN, 2xHDMI, USB	-
USB учасы	USB 2.0				
Операциондук тутуму	Android 9.0 (YANDEX)				
CPU процессору	CA53 QUAD CORE @1.06 HZ			Cortex A53*4	
GPU графикалык процессору	MALI470 TRIPLE CORE			652(ZEE)MCI	
DDR эс модульдун сыйымдуулугу	1GB (DDR3)			1.5GB	
Flash эс (Гб)	8			8	
Bluetooth	VER. 4.2 (DO 3 мб/с)			VER. 5.0 (DO 3 мб/с)	
Wi-Fi	IEEE 802.11 B/G/N, TTIR, 2.4G			IEEE 802.11 B/G/N, 2T2R, 2.4 G*5 G	
Интернет	LAN RJ-45 10/100 мбит/с				
Кабыл алуу диапозону	47.25 мГц - 867.25 мГц				
Кируучү каршылык	750				
Видео стандарттары	PAL, NTSC, SECAM			PAL, SECAM	
Каналдардын максималдуу саны	100				

Санаритмик тюнөрлөр	DVB-T/T2/C/S/S2				
Сүрөт режимдер	Колдонуучу/Стандарттуу/Жарык/Спорт/Кино/Оюн/Энергияны үнөмдөө				
Тарап сыяктуу 3D чылка	Бар				
Динамикалык ызы-чууну азайтуу	Бар				
HDR	Жок			Бар	
Баланс	Бар				
Стерео	Бар			Жок	
Үн режимдери	Ыңгайлаштырылган/Стандарттык/Жаңылуу/Спорт/Таскалар/Музыка/Жаңылыктар/Авто				
Dolby/dolby+ surround	Бар				
Экрандагы менюнун тили	Орус				
Мультискран	Бар				
Колдонмону алдын ала орнотуу	Бар				
Программалык камсыздоону жаңыртуу	USB жана интернет				
Уйку таймер	Жок			Бар	
Ата-энелик көзөмөл	Жок			Бар	
Түстөрдүн температурасы	Жылуу/Муздак/Стандарттуу/Ыңгайлаштырылган				
ARC	Бар				
CEC	Бар				
Видео кодектер	AVI, TS, VOB, MPEG (MPЕG-2), MP4, MKV			MPEG-2 MP@ML, MPEG-2 MP@HL, H.264, H.265, AVS	
Аудио кодектер	MPEG-1/L2/LAYER3, DD, LPCM, AAC			MPEG1 LAYER1-2, MPEG-2 LAYER 2, DD, AAC	
Фото кодектер	JPEG, BMP, PNG, GIF			JPG, BMP, PNG	
Динамиктердин чыгуучу күчтүүлүгү	2x2 Вт	2x5 Вт	2x8 Вт		2x10 Вт
Номиналдуу чыңалуу	220-240 В -50/60 Гц				
Номиналдуу күчтүүлүк (Вт)	40	50	75		130
Күтүү режиминде керектөө	≤0.5 Вт				
Алыстан башкаруу пульт	Үн башкаруусу менен				
Копсуздук классы					

#### 8. АЙЛНА ЧӨЙРӨНҮ КОРГО, ШАЙМАНДЫ УТИЛЬДЕШТІРӨӨ

Кутусу жана шайман өзү кайра иштетилүүчү материалдардан жасалган. Мүмкүн болушунча аларды кайра иштетилүүчү материалдар үчү жасалган идишке таштаңыз.



#### 9. КҮБҮЛҮК ЖӨНҮНДӨ МААЛЫМАТ

Бул өнүмдүн иштөө мөөнөтү акыркы колдонуучуга сатылган күндөн баштап 10 жыл түзөт, шайман ушул эксплуатациялык көрсөтмөлөргө жана колдонулуп жаткан техникалык стандарттарга ылайык так колдонулса. Шаймандын чыгарылган күнү катардагы номерде көрсөтүлөт (2 жана 3 белгиси – жылы, 4 жана 5 белгиси – өн-дүрүш айы). Шайманды тейлөө боюнча суроолор пайда болгондо же шайман бузул-ган учурда, TM CENTEK ыйгарым укуктуу тейлөө борборуна кайрылыңыз. Дарегин <https://centek.ru/servis> сайтынан тапсаңыз болот. Колдоо кызматы менен байла-ныш жолдору: тел.: +7(988)24-00-178, VK: vk.com/centek\_krd. 000 «Ларина-Сер-вис» башкы тейлөө борбору, Краснодар шаары. Телефон: +7 (861) 991-05-42. Продукциянын шайкештик сертификаты бар.



#### 10. ӨНДҮРҮҮЧҮ ЖАНА ИМПОРТТОЧУ ЖӨНҮНДӨ МААЛЫМАТ

Импортоочу: АО «ОРИЗОНТ РУС» (АО). Дарек: Россия, 125466, Москва, көч. Соколово-Мещерская, 29. Беларусь Республикасында жасалган.

#### УРМАТУУ КЕРЕКТӨВҮЧҮ!

Бардык түзөмөттөрдүн кепилдик мөөнөтү акыркы керектөөчүгө сатылган күндөн баштап 24 ай. Ушул кепилдик купону менен өндүрүүчү бул шаймандын жарактуу экендиги ырастайт жана өндүрүүчү тарабынан келип чыккан бардык бузууларды акысыз жоюу милдетин алып жээт. ӨНДҮРҮЛГӨН КҮНҮ ТАҢАКТА КӨРСӨТҮЛГӨН! ЭСКЕРТҮҮ: продукт баалуу металлдарды камтыйбайт.

- телевизордук сактоо шарттары: +5 °C-ден +40 °C-ге чейинки температурада үй ичинде жана абдада кислота, щелоч жана башка агрессивдүү аралашмалар жок болгондо. Телевизорду таңгаксыз сактабаңыз.
- эксплуатациялоодогу коопсуздук жагынан телевизорлор ГОСТ МЭК 60065-2013 боюнча II коргоо классынын талаптарына жооп берет.

#### КЕПИЛДИК ТЕЙЛӨӨ ШАРТТАРЫ:

1. Кепилдик каттоонун төмөнкү шарттарын эске алуу менен жарактуу:
  - баштапкы өндүрүүчүнүн кепилдик баракчасын туура жана так толтуруу, модельдин атын көрсөтүү, модельдин сериялык саны, сатылган күнү жазылыс, ар бир кепилдик талонунда сатуучу фирманын штампы, сатуучу фирманын өкүлүнүн колу бар болсо.
  - Жогоруда көрсөтүлгөн документтер берилбеген учурда, же алардагы маалыматтар толук эмес, окуябай турган, карама каршы келген учурда, өндүрүүчү кепилдик кызматынан баш тартууга укуктуу.
2. Кепилдик төмөнкү иштөө шарттарын эске алуу менен жарактуу:
  - шаймандын колдонуу көрсөтмөсүнө ылайык так колдонуу;
  - эрежелерди жана коопсуздук талаптарын сактоо.

3. Кепилдик мезгил-мезгили менен техникалык тейлөө, тазалоо, орнотуу, шайманды ээсинин үйүндө жөндөө камтылбайт.

4. Кепилдикке кирбеген учурлар:

- механикалык зыян;
- шаймандын табигый эскириши;
- иштөө шарттарын сактабоо же ээсинин туура эмес аракеттери;
- туура эмес орнотуу, ташуу;
- табигый кырыктар (чагылган, өрт, сел ж.б.), ошондой эле сатуучулар жана өндүрүүчүгө тийешеси болбогон башка себептер;
- шаймандын ичине бөтөн заттардын, суюктуктардын, курт-кумурскалардын кирип кетиши;
- уруксатсыз адамдар тарабынан оңдоо же структуралык өзгөрүүлөр;
- шайманды кесиптик максаттарда колдонуу (жүк ички керектөөнүн деңгээлинен ашат). Шайманды мамлекеттик техникалык стандарттарга ылайык болбогон телекоммуникация жана кабелдик тармактарга кошуу;
- буюмдун төмөнкү аксессуарларын иштен чыгышы, өзгөчө аларды алмаштыруу долбоордо каралса жана буюмду демонтаждоо менен байланышпаса:
  - а) узактан башкаруу пульттар, аккумулятордук кубаттагычтар, батареякепалар, тышкы кубат берүүчү жана кубаттагычтар;
  - б) сарпталуучу материалдар жана аксессуарлар (чехол кутусу, курлар, баштыктар, торлор, бычактар, колбалар, табактар, жээкчелер, решеткалар, вертелдер, шлангдар, түтүктөр, щеткалар, тиркемелер, чаң жыйноочулар, чыпкалар, жыт сиңиргичтер);
- батареякепал менен иштеген шаймандар үчүн - жараксыз же түгөнгөн батареякепал менен иштөө;
- батареяка менен иштеген шаймандар үчүн - батареякепаларды кубаттоо эрежелеринин бузулушунан келип чыккан ар кандай зыян.

5. Берилген кепилдик өндүрүүчү тарабынан кошумча колдонулат жана керектөөчүнүн колдонуудагы мыйзамына ылайык укуктарын эч кандай чектебейт.

6. Өндүрүүчү TM CENTEK тин өндүрүш адамдарга, үй жаныбарларына, керектүү мүлкүнө жана/же керектөөчүлөрдүн жана/же башка үчүнчү адамдардын этизгисиз аракеттерине (аракетсиздигине), фобс-мажордук жагдайларга түздөн-түз же кыйыр түрдө кепилдиген зыян үчүн жооп бербейт.

7. Тейлөө борборуна кайрылганда, буюм таза түрүндө гана берилет (шаймандын үстүндө тамактын калдыктары, чаң жана башка кир заттар болбошу керек).

Өндүрүүчү шаймандын дизайнын жана мүнөздөмөлөрүн алдын ала эскертүүсүз өзгөртүү укугун өзүнө калтырат.

## О‘ЗБЕК ТИЛИ

### HURMATLI FOYDALANUVCHII!

Agar qurilma maqsadga muvofiq ishlatilmasa va ushbu qo‘llanmada ko‘rsatilgan qoidalar va shartlarga rioya qilmasa, shuningdek qurilmani matakasiz ta‘mirlashga urinishlar bo‘lsa, ishlab chiqaruvchi javobgar emas. Agar siz qurilmani foydalanish uchun boshqa shaxsga o‘tkazmoqchi bo‘lsangiz, iltimos, uni ushbu ko‘rsatma bilan birga o‘tkazing.

Televizor uy jihozidir, u sanoat va tijorat maqsadlarida foydalanish uchun mo‘ljallanmagan!

Televizor - bu simsiz kanallar yoki kabel orqali uzatiladigan tasvirlar va tovushlarni qabul qilish va namoyish qilish uchun elektron qurilma (shu jumladan televizion dasturlar yoki videoni ijro etish moslamalaridan signalnar—masalan, DVD/Blu-ray pleerlari, o‘yin konsollari va boshqalar).

MUHIH XAVFSIZLIK KO‘RSATMALARI. KEVINCHALIK FOYDALANISH UCHUN DIQQAAT BILAN O‘QING VA SAQLANG.

#### 1. XAVFSIZLIK CHORALARI

**OGHOHLANTIRISH:** ELEKTR TOKI URMASLIGI UCHUN TELEVIZORNI QISMILARGA AJRATISHGA VA NOSOZLIKNI O‘ZINGIZ TUZATISHGA URINMANG! SERTIFIKATLANGAN MUTAXASSISLARGA MUROJAAAT QILING!

⚠️ Teng tomonli uchburchak ichidagi chaqmoq izolyatsiya qilinmagan va «xavfli kuchlanish» mavjudligi haqida foydalanuvchini ogohlantiradi.

⚠️ Uchburchak ichidagi undov belgisi diqqat qilish kerak bo‘lgan muhim foydalanish va texnik ko‘rsatmalarga ishora qiladi.

**DIQQAAT!** Etkazib beruvchining yozma ruxsatsiz ushbu mahsulotni har qanday shaklda o‘zgartirishga urinmang.

Ushbu foydalanuvchi qo‘llanmasidagi chizmalar va rasmlar faqat ma‘lumot uchun taqdim etiladi va mahsulotning haqiqiy ko‘rinishidan farq qilishi mumkin. Mahsulot dizayni va xususiyatlari ogohlantirilmagan holda o‘zgartirilishi mumkin.

#### MUHIH OGHOHLANTIRISHLAR VA OLDINI OLISHLAR!

Elektr jihozlarini noto‘g‘ri ishlatish mulkning shikastlanishiga va zarar etkazilishiga olib kelishi mumkin. Ushbu mahsulot eng yuqori xavfsizlik ustuvorligi bilan proektlangan va ishlab chiqarilgan. AMMO NOTO‘G‘RI FOYDALANISH ELEKTR TOKI URISHI YOKI YONGINGGA OLIB KELISHI MUMKIN.

Potential xavfni oldini olish uchun mahsulotni o‘rnatish, ishlatish va tozalash bo‘yicha quyidagi ko‘rsatmalarga rioya qiling:

- Faqat ishlab chiqaruvchi tomonidan ko‘rsatilgan aksessuarlardan foydalaning. Ishlab chiqaruvchi tomonidan tavsiya etilmagan aksessuarlardan foydalanish shikastlanishga olib kelishi mumkin.
- Yong‘in yoki elektr toki urishi xavfini kamaytirish uchun ushbu qurilmani yong‘ir yoki namlikka duchor qilmang. Qurilmaga suyuqlik bor idishlarni o‘rnatmang. Qurilmani tomchilar yoki sachratmalarga duchor qilmang.
- Yonuvchan yoki issiq materiallarni qurilma yaqinida ishlatmang yoki saqlamang, chunki bu yong‘in yoki portlashga olib kelishi mumkin. Televizioning yuqori qismiga ochiq olov manbalarini (sham, sigaret yoki tutatqi tayoqchalari) qo‘ymang.
- Ogohlantirish: yong‘in tarqalishining oldini olish uchun har doim sham va boshqa ochiq olov manbalarini qurilmadan uzoqroq tuting.
- O‘rnatish paytida televizor va boshqa narsalar (dofor, shvakf, jihozning yon devorlari va boshqalar) o‘rtasida kamida 4 sm masofani to‘g‘ri shamollatish uchun ushlab turishi kerak. Shamollatishning etishmasligi haddan tashqari

- issiqlik tufayli yong'in yoki qurilma bilan bog'liq muammolarga olib kelishi mumkin.
- Ushbu mahsulot FAQAT (!) yortligda ko'rsatilgan quvvat turi bilan ishlagisha mo'ljallangan. Agar uyimizda elektr ta'minoti turiga ishonchingiz komil bo'lmasa, mahalliy energiya kompaniyasiga murojaat qiling.
  - Tarmoq rozetkalarini, uzatma tok qimlinar yoki adapterlarni ortiqcha yuklamang, chunki bu yong'in yoki elektr toki urishiga olib kelishi mumkin.
  - Televizorni o'rnatishdan oldin, tarmoqdagi kuchlanish qurilma belgisida ko'rsatilgan voltajga mos kelishiga ishonch hosil qiling.
  - Xavfsizlik nuqtai nazaridan aksariyat qurilmalarni turli xil uchliklar va ajratgichlardan foydalanmasdan rozetkaga alohida ulash tavsiya etiladi.
  - Qurilmaning vilkasi qurilmani elektr tarmog'iga ulash/o'chirish uchun xizmat qiladi, u osonlik bilan kirishi kerak.
  - Qurilmani devorga o'rnatish paytida, uni kronshteyn/televizor ishlab chiqaruvchilari tomonidan taqdim etilgan ko'rsatmalarga muvofiq o'rnatang.
  - Mahsulotni zaif ushlagichga, uchyoqqa yoki stolga qo'ymang. Mahsulotni zaif yuzaga o'rnatish uning yiqilishiga, jiddiy shikastlanishiga va mahsulotga zarar etkazilishiga olib kelishi mumkin.
  - Har doim televizorni xavfsiz ushlab turadigan jihozning ustiga qo'ying. Televizorning qirralari turgan jihozning ustidan tashqariga chiqmasligiga ishonch hosil qiling.
  - Hech qachon narsalarni televizorning teshiklariga yoki oraliqlariga qo'ymang. Qurilmada yuqori kuchlanish mavjud va ob'ektni kiritish elektr toki urishi va/ yoki ichki qismlarning qisqa tutashiga olib kelishi mumkin. Xuddi shu sababga ko'ra, mahsulotga suv yoki boshqa suyuqlik tushishiga yo'l qo'ymang.
  - Bu qurilmaga faqat vakolatli va to'g'ri o'qitilgan texnik xizmat ko'rsatishi kerak. Qopqoqni ochish yoki foydalanuvchi tomonidan qurilmani ta'mirlashga qaratilgan boshqa urinishlar elektr toki urishi natijasida jiddiy shikastlanish yoki o'limga, shuningdek yong'inga olib kelishi mumkin.
  - Agar jihoz ta'mirlashga muhtoj bo'lsa, xizmat ko'rsatuvchi mutaxassis ishlab chiqaruvchi tomonidan belgilangan xazira qismlardan foydalanishiga yoki asl xazira buyumlar bilan bir xil xususiyatlarga va ishlagisha ega ekanligiga ishonch hosil qiling. Begona qismlardan foydalanish yong'in, elektr toki urishi va/yoki boshqa xavflarga olib kelishi mumkin.
  - Texnik xizmat ko'rsatish yoki ta'mirlashni tugatgandan so'ng, mutaxassisdan televizorning to'g'ri ishlashini ta'minlash uchun xavfsizlik tekshiruvini o'tkazishni so'rang.
  - Bolalarga televizor o'ralgan plastik to'ra bilan o'yinshlariga yo'l qo'ymang. Shartlarga rioya qilmaslik bog'liqligiga olib kelishi mumkin.
  - Batareya (batareya to'plami yoki o'rnatilgan batareyalar) haddan tashqari issiqlikka (quyosh nuri, olov va boshqalar) duch kelmasligi kerak. Batareyalarni maishiy chiqindilar bilan birga tashlamang. Ularni eski batareyalarni yig'ish nuqtasiga qaytaring.
  - Antennani yuqori voltli elektr uzatish liniyalari va aloqa kabellaridan uzoqda joylashtiring va uni ishonchli tarzda o'rnatganingizga ishonch hosil qiling. Agar antenna elektr tarmog'iga tegsa, antennaga tegish yong'in, elektr toki urishi yoki jiddiy shikastlanishiga olib kelishi mumkin.

1. Foydalanish shartlari:
  - **havo harorati 10 dan 35 °C gacha**
  - **havoning nisbiy namligi 80% dan ko'p bo'lmagan (25 °C haroratda)**
  - **atmosfera bosimi 86 dan 106 kPa gacha (650 dan 800 mm rt.st gacha)**
2. O'zgaruvchan va doimiy tok qimlinar belgisi:
  - O'zgaruvchan tok belgisi
  - == doimiy tok belgisi

#### XAVFSIZLIK BO'YICHA KO'RSATMALAR

1. Ushbu qo'llanmani o'qing va saqlang. Ko'rsatmalarga rioya qiling va barcha ogohlantirishlarga amal qiling.
2. Qurilmani suv yaqinida ishlatmang.
3. Ventilyatsiyani yopmang. Shamollatish teshiklarini gazeta, stol choyshablari, pardalar va boshqalar bilan yopmang.
4. Issiqlik chiqaradigan radiatorlar, isitgichlar, pechlar yoki boshqa qurilmalar (shu jumladan kuchaytirgichlar) kabi issiqlik manbalariga yaqin joyda o'rnatmang.
5. Zarar ko'rgan yoki turiga mos kelmaydigan elektr tokini ishlatmang. Vilka va rozetkani yoki urilganligiga ishonch hosil qiling. Vilka va rozetkani changdan va metall buyumlar bilan aloqa qilishdan saqlang.
6. Bolalarga televizor boshqaruv pulitini olish uchun jihozga chiqish xavfli ekanligini aytang.
7. Agar siz mobil televizor ushlagichidan foydalansangiz, u holda shikastlanishning oldini olish uchun uning harakatlanishida ehtiyot bo'ling. Kutilmagan to'xtashlar, ortiqcha kuch va notekis yuza mahsulotning ushlagichidan tushishiga olib kelishi mumkin.
8. Qurilmani momaqaldiroq paytida yoki qarovsiz qolganda va uzoq vaqt davomida ishlatilmasa, qo'shimcha himoya qilish uchun uni rozetkadan ajratib oling va kabel tizimini o'chiring.
9. Texnik xizmat ko'rsatish uchun malakali texnik xodimlarga murojaat qiling. Agar elektr simi shikastlangan bo'lsa, uni ishlab chiqaruvchi, xizmat ko'rsatuvchi yoki shunga o'xshash malakali xodimlar xavfdan qochish uchun almashtirishi kerak.
10. Qurilma jismoniy, hissiy yoki aqliy qobiliyatlari past bo'lgan yoki hayotiy tajribasi yoki bilimlari bo'lmagan shaxs (shu jumladan bolalar) tomonidan agar ular xavfsizligi uchun mas'ul shaxs tomonidan nazorat qilinmasa yoki ularga ko'rsatma berilmasa foydalanishiga mo'ljallanmagan. Qurilma bilan o'yinlarni oldini olish uchun bolalar nazorat ostida bo'lishi kerak.

#### ESLATMA:

- Televizorni belgilangan diapazondan yuqori quvvat manbaiga ulamang.
- Tashqi qurilmaga ulanishdan oldin, iltimos, televizor va tashqi qurilma o'chirilganligiga ishonch hosil qiling. Yoqishdan oldin, vilkalar va ulagichlarning nomi va rangi mosligini tekshiring.
- Iltimos, elektr simini ajratib oling, vilkaniq izolyatsiya qilingan qismini ushlab turing, metall qismga tegmang.

#### ESLATMA:

- Ushbu mahsulotni yo'q qilish mahalliy qoidalarga muvofiq amalga oshirilishi kerak. Ushbu mahsulotni umumiy chiqindilar bilan tashlamang.
- Ba'zan ekranda bir nechta harakatsiz piksellar ko'k, yashil yoki qizil nuqta sifatida ko'rsatilishi mumkin. Bu sizning mahsulotingizga ta'sir qilmasligiga e'tibor bering.
- Ekranga tegmang, barmoqlaringizni uzoq vaqt ushlab turmang. Bu ekranda vaqtinchalik buzilish ta'sirini keltirib chiqarishi mumkin.
- Uzoq vaqt davomida ekranda harakatsiz (statik) tasvirni saqlash tavsiya etilmaydi va tasvirni juda yorqin qilish shart emas: rasm harakatsiz (statik) bo'lganda yorqinlik va kontrastni kamaytirg.

#### 2. TO'PLAMI

- Televizor — 1 ta.
  - Masofadan boshqarish puliti (MBP) — 1 ta.
  - MBP uchun batareya\* - 2 ta.
  - Olinadigan oyoq — 2 ta.
  - Ushlagichlarni mahkamlash uchun vintlar to'plami — 1 ta.
  - Ushlagichlari uchun rezinali shayba to'plami\* - 1 ta.
  - Foydalanuvchi qo'llanmalari — 1 ta.
- \*ixtiyoriy ravishda etkazib beriladi

#### 3. O'RNATISH

##### Oyoqlarni o'rnatish

1. Savdo qutisini oching va televizor va ushlagich korpusini chiqaring.
2. Televizor o'chirilganligiga ishonch hosil qiling.
3. Himoya qobig'ini televizor va ushlagich yuzasidan olib tashlang.
4. Shikastlanishning oldini olish uchun televizor ekranini yumshoq yuzaga qo'ying.
5. Ushlagich oyoqlarini televizorning pastki qismidagi ulagichlarga joylashtiring.
6. To'plamdagi barcha vintlar yordamida ushlagichlarni mahkamlang.
7. (ixtiyoriy) Oyoqlarni televizor korpusiga o'rnatgandan so'ng, aksesuarlar to'plamidan chiqqan zichlashtirilgan rezina tasmlarni ushlagichlarning pastki qismidagi tegishli teshiklarga joylashtiring.

##### Devorga televizorni o'rnatish

1. Tirnalashning oldini olish uchun televizorni yumshoq mato bilan qoplangan stolga ehtiyotkorlik bilan qo'ying.
2. Vintlarni pastki ushlagichga tornavida (otvyortka) bilan burang. Ushlagichni olib tashlang. Ushbu harakatlarni ehtiyotkorlik bilan amalga oshiring.
3. Kronshteynni 3 va 4-ramslarga muvofiq devorga o'rnatilishi uchun sozlang.
4. Devorda 4 ta teshik burg'ulang (o'chov mos yozuvlar uchun berilgan) va u erda 4 murvatini (bolt) torting.
5. 4-ramda ko'rsatilgandek, televizorning orqa devoridagi murvatlarni tornavida bilan mahkamlang. Televizorni devorga joylashtiring.

#### ESLATMA:

1. Televizorga o'rnatish moslamasi VESA standartiga mos keladi.
2. Devorda kronshteynni ishlatish shart emas.
3. Devor yaqinida va devor oldida o'rnatish ishlarini olib borishda boshqa narsalar bo'lmastigini kerak.
4. O'rnatish malakali mutaxassis tomonidan amalga oshirilishi kerak.
5. O'rnatish paytida kronshteynni o'rnatish bo'yicha ko'rsatmalar talablariga rioya qiling.
6. Rasmlar ma'lumot uchun berilgan.

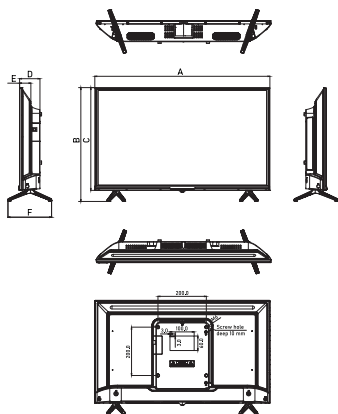
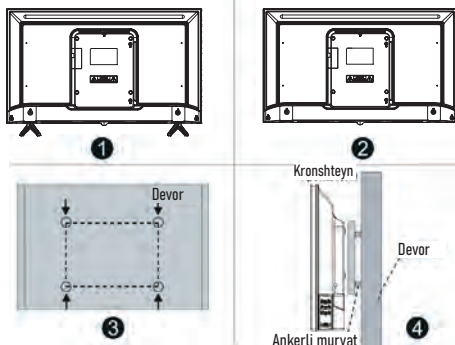

Model	CT-8724	CT-8732	CT-8740	CT-8743	CT-8750
Stendsiz hajmi (mm)	553x333	724x425	898x515	963x561	1117x648
Stend bilan hajmi (mm)	553x370	724x471	898x562	963x611	1117x708
A (mm)	553	724	898	963	1117
B (mm)	370	471	562	611	708
C (mm)	333	425	515	561	648
D (mm)	75	84	83	82	89
E (mm)	40	47	47	47	46
F (mm)	144	181	183	226	274

#### 4. ISHLATISHNI BOSHlash

##### Televizorning old paneli

O'rnatish va ishlashdan oldin, iltimos, «Muhim ogohlantirishlar va oldini olishlar» va «Xavfsizlik bo'yicha ko'rsatmalar» bo'limlarini diqqat bilan o'qing.

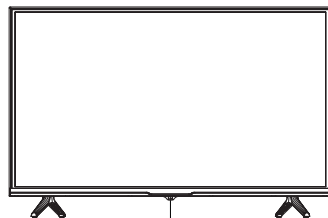

Doo sensori / quvvat ko'rsatkichi

##### Televizorning orqa paneli

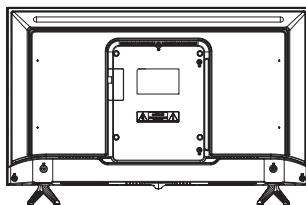

#### Televizorning yon paneli

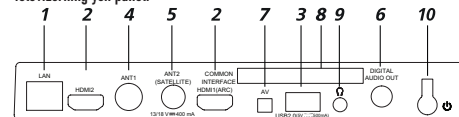

1. LAN - mahalliy tarmoq ulagichi LAN-RJ-45. Tarmoqni ulash uchun RJ-45 vilkasi bilan LAN kabelidan foydalaning (toplamga kiritilmagan).
2. HDMI - HDMIga kirish uchun, tashqi audio tizimni HDMI teskari audio kanali (ARC) orqali ulash imkoniyati. HDMI-ARC funksiyasi bilan.
3. USB - qurilmalarini ulash uchun USB 2.0 ulagichi (Media pleer rejimida ishlaydi).
4. ANTI - antenna kirish qismi (75 Ohm).
5. ANT2 (SATELLITE) - sun'iy yo'l-dosh antenasi uchun kirish qismi.
6. DIGITAL AUDIO OUT - koaksiyal raqamli ovoz chiqishi.
7. AV - Televizorning kirish ulagichlari kompozit tashqi signal langanda turli xil tashqi manbalarning chap/o'ng audio kanallarini ulash uchun mini AV ulagichi qo'llaniladi (3,5 mm - 3xRCA adapteri kerak).
8. COMMON INTERFACE - CAM modulini ulash uchun slot.
9. - eshitish vositasi ulagichi.
10. - quvvatni yoqish/ochirish tugmasi.

ESLATMA: kirish/chiqish ulanishlarining imkoniyatlari mahsulotning o'ziga xos modeliga qarab farq qilishi mumkin.

#### ISHLATISHNI BOSHlash

##### Masofadan boshqarish puttidan foydalanish

- Masofadan boshqarish putini televizordagi masofadan boshqarish datchigiga (BD) yo'naltiring. Pult va datchik (BD) o'rtasida biron bir narsa bo'lsa, masofadan boshqarish pulti ishlamasligi mumkin.
- Yorqin yoritilgan xonada televizorni ishlatganda, infraqizil datchik BD sensori to'g'ri ishlamasligi mumkin.
- BD puttidan foydalanish uchun tavsiya etilgan maksimal samarali masofa taxminan 7 metrni tashkil qiladi.

##### Batareyalarni almashtirish

Batareyalarni o'z vaqtida almashtiring. BD pulti ishlashi uchun batareyalarni ko'rsatmalarga muvofiq o'rnatng.

**DIQQAT!** Batareyalarni noto'g'ri o'rnatishda portlashi mumkin. Batareyalarni faqat bir xil yoki shunga o'xshash turdagi batareyalar bilan almashtiring

##### Batareyalarni boshqarish paneliga o'rnatish

1. Masofadan boshqarish putting orqa tomonidagi qopqoqni oching.
  2. Ikkita AAA batareyasini o'rnatng. Batareyalarning «+» va «-» bo'lum ichidagi ko'rsatqichlarga mos kelishiga ishonch hosil qiling.
  3. Qopqoqni yoping.
- Televizorni yoqish va o'chirish
- Televizorni yoqish

Televizorni elektr manbaiga ulang. Agar televizordagi quvvat manbai bo'lsa, avval uni yoqing. Kutish rejimida televizorni yoqish uchun masofadan boshqarish pultidagi quvvat tugmasini bosing.

- Televizorni o'chirish

Kutish rejimini yoqish uchun masofadan boshqarish pultidagi quvvat tugmasini bosing. Televizorni kutish rejimida uzoq vaqt qoldirmang. Quvvat simini ajratishni tavsiya etamiz.

#### ESLATMA:

Elektr quvvati vaqti-vaqti bilan o'chirilgan bo'lsa, elektr ta'minoti tiklanganidan keyin televizor avtomatik ravishda kutish rejimiga qaytadi. Televizordagi normal foydalanishni ta'minlash uchun tez-tez o'chirish va yoqish taqiqlanadi, shuning uchun elektr quvvati tasodifiy o'chgan holda, elektr simini rozetkadan chiqarish tavsiya etiladi.

#### MASOFADAN BOSHQARISH PULTI (MB)



#### ESLATMA:

Masofadan boshqarish pulti tugmalari foydalanuvchi qo'llanmasidagi rasmdan farq qilishi mumkin.

#### Boshlang'ich sozlamalari

1. Televizorni rozetkaga ulang va televizorning tanasi yoki masofadan boshqarish pultidagi O quvvat tugmasini bosing. Televizor yuklanishini kuting va ekranda salomlashish paydo bo'ladi. Keyin pultda OK ni bosing.
2. Foydalanuvchi shartnomasini o'qing va masofadan boshqarish pultidagi OK ni bosing.
3. Televizorning Internetga qanday ulanishini tanlang: Wi-Fi yoki mahalliy tarmoq orqali. Agar simsiz tarmoq ishlatilsa, uni ro'yxatda toping, masofadan boshqarish pultidagi OK ni bosing va tarmoq parolini kiriting. Mahalliy tarmoqqa ulanish uchun LAN simini ulang va Mahalliy tarmoqni tanlang. Agar siz televizorni internetga ulashni xohlamasangiz, O'tish tugmasini bosing — masofadan boshqarish pulting ulanish bosqichiga o'tadi (7-bandga qarang).

E'tibor bering, internetsiz siz tarmoqdan televizor va videolarni tomosha qila olmaymiz, bundan tashqari, televizor dasturiy ta'minoti yangilanmaydi.

4. Televizor internetdagi dasturiy ta'minoti yangilanishlarini qidirishni boshlaydi. Operatsiya tugashini kuting.
5. Yandex akkauntingizga kiring:
  - Agar Sizing smartfoningizda Yandex ilovasi bo'lsa va siz unga ruxsat bersangiz, uni oching, qidiru maydonchasida kamera belgisini bosing va televizor ekranidan QR kodini skanerlang.
  - Agar sizda Yandex ilovasi bo'lmasa, internetga ulangan har qanday kompyuterda, telefonda yoki planshetda brauzerni oching va manzil satriga [yandex.ru/activate](http://yandex.ru/activate). Ni kiriting, agar saytda avtorizatsiya so'rovini ko'rsatilsa-ekkauntingizga kiring. Keyin televizor ekranidan kodni kiriting va Kirish-ni bosing.
  - Agar Yandex hisobiga kirish uchun ikki faktorli autentifikatsiyadan foydalansangiz, Yandex.Kalif ilovasini oching va QR kodini televizor ekranidan skanerlang.
6. Avtorizatsiya tugashini kuting va masofadan boshqarish pultidagi OK ni bosing.
7. Ekranda masofadan boshqarish pulcini televizorga Bluetooth orqali ulash uchun so'rov ko'rsatiladi. Ulanishni boshlash uchun bir vaqtning o'zida masofadan boshqarish pultidagi ovoz balandligini pasaytirish va ko'tarish tugmachalarini bosing va indikator yongunicha ushlab turing. Ulanish tugagach, televizorning asosiy ekrani ochiladi.

#### ASOSIY EKРАН

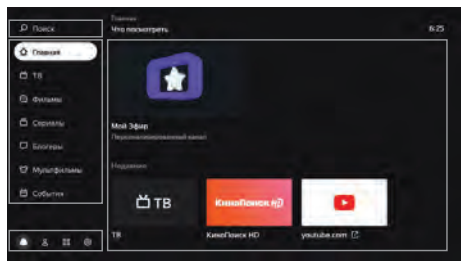

**Qidiruv** - internetda videoni topish uchun tanlang.

**Bosh sahifa** - sizga shaxsan tavsiya etilgan telekanallar va videolar. Video va dasturlarni qanchalik ko'p tomosha qilsangiz, tavsiyalar shunchalik aniq bo'ladi. Bundan tashqari, ushbu bo'limda siz «Mening Efirim» — sizning qiziqishlaringizni hisobga olgan dastur yaratilgan kanalni yoqishingiz mumkin.

**TV** - analog va raqamli, kabel, sun'iy yo'l-dosh va televizordagi Internet-kanallar.

**Filmlar** - minglab filmlar-kino afsonalaridan, yangisiga va ekskluzivlariga\*.

**Seriallar** - eng zo'r rus va xorijiy seriallar\*.

**Blogerlar** - YouTube dan rolitklar.

**Multfilmlar** - multseriyalar, qisqa metrajli va to'liq metrajli animatsion filmlar\*.



- Televizordagi ilovalar («Ilovalarni qanday ishlatish» bo'limiga qarang).



- Televizor sozlamalari («Sozlash» bo'limiga qarang).



- Ekkauntlarni boshqarish («Ekkaunt Qo'shish» bo'limiga qarang).

\*Ko'rish uchun sizga Yandex.Plyus yoki Kino qidiruvi obunasi kerak. Amaldagi promo-kod yoki promo-period ham mos keladi.

#### SOZLASH

Masofadan boshqarish pulcini yoki boshqa qurilmani Bluetooth orqali ulang

Agar siz birinchi marta yoqqanda, masofadan boshqarish pulcini va televizorni Bluetooth orqali ulamasangiz, uni keyinroq bajaring — aks holda siz ovozi kirishdan foydalana olmaymiz. Bundan tashqari, siz klaviatura, sichqonchani, joystick yoki boshqa boshqaruv qurilmasini ulashingiz mumkin:

- Asosiy ekranga bosing ⌘, so'ngra qurilma Sozlamalari bo'limiga o'ting va Put va aksessuarlar guruhida qurilmani Qo'shish-ni tanlang.
- Qurilmani ulanish rejimiga o'tkazing. Agar masofadan boshqarish pulcini bog'lasangiz, unda bir vaqtning o'zida ovoz balandligini pasaytirish va ko'tarish tugmachalarini bosing va indikator yonib ketguncha kuting.
- Televizor qurilmani aniqlashini va unga ulanishini kuting.

#### Sana va vaqtni o'zgartirish

- Televizorning asosiy ekraniga bosing ⌘, keyin qurilma Sozlamalariga o'ting va Sana va vaqtni tanlang.
- Sozlamalarni o'zgartirgich:
  - Sana va vaqtni Internet orqali avtomatik ravishda aniqlash uchun Sana va vaqtni avtomatik sozlash-ni bosing va Tarmoq vaqtidan foydalanish parametrlarini yoqing. Agar vaqt zonasini uchin vaqt ko'rsatilsa, sana va vaqt sozlamalari menyusiga qayting, vaqt zonasini tanlang va mintaqangiz zonasini toping.
  - Sana yoki vaqt sozlamalarini qo'lida o'rnatmoqchi bo'lsangiz, Sana va vaqtni avtomatik sozlash-ni bosing va Tarmoq vaqtidan foydalanish parametrlarini o'chiring. Keyin sana va vaqt sozlamalari menyusiga o'ting va kerakli qiymatlarni o'rnatgich.

#### Ekran sozlamalarini o'zgartirish

- Asosiy ekranga bosing ⌘ va Rasmini tanlang.
- Sozlamalarni o'zgartirgich:
  - **Orqa yorug'lik.** Ekraning yorqinligini o'zgartiradi.
  - **Rasm rejimi.** Rasm rejimi. Yorqinlik, kontrast, tekislash va boshqa sozlamalar muayyan video turiga mos keladi. Ko'pincha ko'rgan narsangizga mos keladigan rejimni tanlang-masalan, sport dasturlari va videolarni tomosha qilish uchun Sport rejimi mos keladi.
  - **Rang harorati.** Rasimga tushadigan rangning harorati. Odatda, rasm standart yoki issiq rang harorati bilan eng yaxshi ko'rinadi, ammo tajriba qiling va o'zingiz yoqtirgan rang haroratini tanlang.
  - **Shovqinni oldini qilish.** Agar siz ushbu parametrlarni yoqsangiz, televizor tasvirini avtomatik ravishda yaxshilashga harakat qiladi: shovqin va xiralikni olib

tashlaydi. Agar siz odatda sifatlari videoni tomosha qilsangiz, shovqinni bosishni o'rtacha rejimga qo'yishingiz yoki umuman o'chirishingiz mumkin.

- **Rasm formati.** Ekraning asl nisbatlarini belgilaydi. Odati bo'lib, bu raqam 16:9 sifatida o'rnatiladi — bu ko'plab kanallar va videolar uchun mos keladi. Agar siz boshqa formatdagi videoni tomosha qilsangiz yoki rasmini kattaalashtirishni xohlasangiz, ro'yxatdagi mos elementni tanlang.
- **MEMT.** Videoga ramkalar qo'shish orqali tasvirni yanada yumshoq va ravshan qiladi. Yaxshi sifatlari video uchun sozlamani ishlatish shart emas-siz uni o'chirib qo'yishingiz yoki o'rtacha ish rejimiga o'rnatishingiz mumkin.

#### Ovoz sozlamalarini o'zgartirish

- Televizorning asosiy ekraniga bosing  va Ovozni tanlang.
- Sozlamalarni o'zgartiring:
- **Tizim tovushlari.** Televizorni masofadan boshqarish pultidan buyruq tovushlari bilan birga bo'lishni xohlamasangiz, uni o'chirib (menyu bo'ylab harakatlarning, matn kiriting va hokazo).
- **Ovozni tenglashtirish.** Turli xil televizion kanallar va videolarning ovozlarni tenglashtiradi — kanallarni almashtirganda ovoz juda baland yoki past bo'lmagligi uchun.
- **Hajmi ovoz.** Ovozni televizorning ikkita karnayida hajmli chiqaradigan tarzda ishlaydi.
- **Audio rejimi.** Muayyan video turiga mos keladigan ovoz sozlamalari. Ko'pincha ko'rgan narsangizga mos keladigan rejimni tanlang—masalan, Musiqa rejimi musiqa kliplarini tomosha qilish uchun mos keladi.
- **Raqamli audio chiqishi.** Raqamli yoki analog tovushni audio tizimiga uzatishini aniqlaydi. Raqamli tovushni majburiy ravishda uzatish uchun PCM-ni tanlang, Auto-televizorning o'zi uzatiladigan ovoz turini aniqlaydi, va O'chirish-ni esa, tashqi qurilmaga raqamli ovoz chiqarishini xohlamasangiz qo'llaysiz. Ba'zi audio tizimlar raqamli tovushni qabul qila olmaydi. Bunday holda, raqamli audio chiqishni o'chirib yoki uni Auto rejimiga o'tkazing.

#### Kanallarni sozlash

##### Analog kanallarni topish

- Antennani va televizorni Antennani sozlash bo'limida ko'rsatilganidek ulang.
- Asosiy ekranga bosing , so'ngra Kanal sozlamalari bo'limiga o'ting va Analog TV-ni tanlang.
- Agar mavjud bo'lgan barcha kanallarni qo'shmochi bo'lsangiz, Kanallarni avtomatik sozlashga bosing. Kanalni qo'lida qo'shish uchun Dasturlarni qo'lida o'rnatishni bosing va kerakli kanal parametrlarini kiritishga bosing.

##### Raqamli kanallarni topish (antenna)

- Antennani va televizorni «Antennani ulash» bo'limida ko'rsatilganidek ulang.
- Agar televizor operatori dekodlash kartasi bilan kanallarga kirishni ta'minlasa, uni televizioning orqa tomonidagi COMMON INTERFACE slotiga joylashtiring.
- Asosiy ekranga bosing , so'ngra Kanallarni sozlash bo'limiga o'ting va Raqamli TVni tanlang (antenna).
- Mamlakat ro'yxatida mamlakatingizni toping.
- Kanallarni saqlash tartibini tanlang. LCN variantini yoqing, shunda kanallar televizor operatori tomonidan belgilangan tartibda saqlanadi va chastotada



buyurtma berishni xohlasangiz o'chirib qo'ying. Ushbu parametrlar faqat kanallarni avtomatik sozlashda ishlaydi.

- Agar mavjud bo'lgan barcha kanallarni qo'shmochi bo'lsangiz, Avtomatik sozlashni bosing. Kanalni qo'lida qo'shish uchun, Qo'lida sozlashni bosing va kerakli kanal parametrlarini kiriting.

#### Raqamli kanallarni topish (kabelli TV)

- Antennani va televizorni «Antennani ulash» bo'limida ko'rsatilganidek ulang.
- Agar televizor operatori dekodlash kartasi bilan kanallarga kirishni ta'minlasa, uni televizioning orqa tomonidagi COMMON INTERFACE slotiga joylashtiring.
- Asosiy ekranga bosing , so'ngra Kanallarni sozlash bo'limiga o'ting va Raqamli TVni tanlang (kabel).
- Mamlakat ro'yxatida mamlakatingizni toping.
- Agar mavjud bo'lgan barcha kanallarni qo'shmochi bo'lsangiz, Avtomatik sozlashni bosing. Kanalni qo'lida qo'shish uchun, Qo'lida sozlashni bosing va kerakli kanal parametrlarini kiriting.

#### Sun'iy yo'ldosh televideniarni topish

- Sun'iy yo'ldosh televideniarni operatoridan sun'iy yo'ldoshlarga ulanish uchun parametrlarni bilib oling:
  - Yo'ldoshlarning nomi, uzunlik yo'nalishi va burchaklari, guruhi (diapazon).
  - Sun'iy yo'ldosh transponderlarining xarakteristikalarini: chastota, ma'lumotlar uzatish tezligi, kutuplik.
  - O'z sun'iy yo'ldosh tarelkalari, konvertorlar (LNB) va qayta qo'shish xarakteristikalarini: konvertor turi, DiseqC protokoli versiyasi va qayta qo'shish uchun signal ohangi vaqayta qo'shish Toneburst texnologiyasini qo'llab-quvvatlaydimi.
- Sun'iy yo'ldosh antennasini va televizorni «Antennani ulash» bo'limida ko'rsatilganidek ulang.
- Agar televizor operatori dekodlash kartasi bilan kanallarga kirishni ta'minlasa, uni televizioning orqa tomonidagi COMMON INTERFACE slotiga joylashtiring. Karta haqida ko'proq ma'lumotni «CI-shartli kirish kartasini ulash» bo'limida topishingiz mumkin.
- Asosiy ekranga bosing , so'ngra Kanal sozlamalari bo'limiga o'ting va Sun'iy yo'ldosh TV-ni tanlang.
- Antenna o'rnatilgan har bir sun'iy yo'ldoshning parametrlari to'g'riligi tekshiring: ro'yxatdagi sun'iy yo'ldoshni toping, so'ng OK tugmasini bosing va ushlab turing. Unda Tahrirlashni tanlang. Agar kerakli sun'iy yo'ldosh ro'yxatda bo'lmasa, sun'iy yo'ldosh ro'yxatining yuqori qismida sun'iy yo'ldosh parametrlarini bosing  va belgilang.
- Sun'iy yo'ldoshni tanlang, Transponder ro'yxatiga o'ting va antenna qabul qiladigan signallarni qabul qiluvchi yo'ldoshlarni toping. Har bir transponderning parametrlari to'g'riligi tekshiring: uni tanlang, so'ng pultida OK tugmasini bosing va ushlab turing — tushadigan menyuni ochiladi. Unda Tahrirlashni tanlang.
- Sun'iy yo'ldoshni tanlang, Skanerlash parametri ro'yxatiga o'ting va qayta qo'shish va konverter sozlamalarini belgilang.
- Qidirishni boshlash tugmasini bosing va qidiruv parametrlarini o'rnatib:
  - **Qidiruv turi.** To'g'ri transponderlar mavjud bo'lsa, Tarmoq qidiruvini tanlang-televizor ularni tezda so'raq qiladi va kanallar ro'yxatini tuzadi. Agar

Transponder parametrlarining to'g'riligiga ishonchingiz komil bo'lmasa, Ko'rmas skaner qidiruvdan foydalaning-televizor sun'iy yo'ldoshlarning barcha chastota diapazonini tekshiradi va transponderlar va kanallarni mustaqil ravishda aniqlaydi.

- **Kanal turi.** Agar televizor faqat bepul kanallarni saqlashini istasangiz, Ozod kanallarni tanlang. Pulli va bepul kanallarni saqlash uchun Barcha kanallarni belgilang.
- **Xizmat turi.** Qaysi turdagi kanallarni saqlash kerakligini ko'rsating: televizion (DTV), radio yoki barchasi.
- Qidiruvni boshlash tugmasini bosing va sun'iy yo'ldoshlarni tekshirishni kuting. Bu yarim soatgacha davom etishi mumkin.

#### Sevimli kanallarni qo'shing

- Tanlangan kanallar Sevimli turlar guruhida kanallar ro'yxatida ko'rsatiladi-ularni tezda topish mumkin.
- Kanalni qo'shish uchun:
  - Televizorning asosiy ekranida TVni bosing.
  - Kanalni tanlang, keyin pultda OK tugmani bosib turing, kanal nomi yonida  belgisi paydo bo'lguncha.

#### Bolalar rejimini yoqing

- Televizorning asosiy ekraniga bosing , keyin Qurilma sozlamalari-ga o'ting va Ota-ona nazorati-ni tanlang.
- Kirish kodini kiriting— uni bolalar bilmasdan ota-ona nazorati sozlamalarini o'zgartira olmaydi.
- Qidiruvdagi filtrlash darajasini va yosh reytingini cheklashni tanlang.
- Keyingi safar Ota-ona nazorati menyusini ochishga harakat qilsangiz, televizor joriy PIN-kodni so'raydi. Agar siz uni unutilib qo'ysangiz va besh marta noto'g'ri kiritgan bo'lsangiz, televizor kodni tiklashni taklif qiladi. Master PIN-0000 ni kiriting va keyin yangi kodni o'rnatib.

#### Internetga qayta ulanish

- Agar televizor kabel orqali internetga ulangan bo'lsa, uni ajratib oling va «Tashqi qurilmalarni ulash» bo'limida yozilganidek qayta ulang.
- Televizorni Wi-Fi-ga qayta ulash uchun:
  - LAN kabellini ulagichidan chiqarib oling, agar siz u orqali internetga ulangan bo'lsangiz.
  - Asosiy ekranga bosing , keyin Tarmoqni tanlang.
  - Agar televizorni paroli o'zgartirgan tarmoqqa qayta ulashni istasangiz, avval uni o'chirib tashlang. Buning uchun mavjud bo'lgan ro'yxatdagi tarmoqni tanlang va Ushbu tarmoqni o'chirishga bosing.
  - Mavjud tarmoqlar ro'yxatida kerakli narsani toping va undan parolni kiriting.

#### Ekkaunt o'shish

- Agar siz o'tilgan bilan televiziondan foydalaning, yaqinlaringizning ekkauntlarini televizionga qo'shing. Siz ekkauntlarni almashtirishingiz mumkin: ko'rish tarixi aralashmaydi, shuning uchun har bir oila a'zosi uchun filmlar, telekanallar va videolarning tavsiyalari aniqliq bo'ladi.



Ekkauni qo'shish uchun asosiy ekranga bosing ☞, Foydalanuvchini qo'shishni tanlang va televizordagi ko'rsatmalarga amal qiling. Qo'shilgan ekkaunt avtomatik ravishda faol bo'ladi-tavsiyalar asosida afzalliklarini hisobga olgan holda tanlanadi, uning obunasi Plus yoki Kino qidiruvi ham ishlatiladi.

Agar televizorda biron bir ekkaunt kerak bo'lmasa, undan chiqing: televizorning asosiy ekranida bosing ☞, ekkauntini tanlang va Ekkaundan chiqish-ni bosing.

#### Dasturiy ta'minotni yangilash

Televizor avtomatik ravishda yangilanishlarni tekshiradi va ularni o'rnatadi. Agar siz hozirgi dasturiy ta'minotni ko'rishni xohlasangiz yoki uni yangilashingiz kerak bo'lsa:

- Televizorning asosiy ekranga bosing ☞, so'ngra Qurilma sozlamalari - ga o'ting.
- Qurilma haqida tanlang. Dasturiy ta'minot - ning joriy versiyasi Yig'ish punktida ko'rsatiladi. Dasturiy ta'minot-ni yangilash uchun Tizim yangilanishini bosing.

#### Sozlamalarni tiklash

Televizorning asosiy ekranga bosing, keyin Qurilma sozlamalari bo'limiga o'ting, Saqlash va tiklashni tanlang. Zavod sozlamalarini bosing, operatsiyani tasdiqlang va sozlamalarni tiklashni kuting. Keyin televizorni qayta sozlang.



#### Boshqa sozlamalar

Boshqa televizor sozlamalari haqida [yandex.ru/support/smart-tv](http://yandex.ru/support/smart-tv) saytdagi ma'lumotdan o'qing.

#### Teleanallar, filmlar, seriallar va videolarni tomosha qilish

Ushbu televizorni kabelli suniy yo'ldosh yoki analog televizorga ulash shart emas: o'nlab Internet-teleanallarning ko'rsatuvlari allaqachon mavjud. Agar sizda Yandex.Plyus obunasi yoki Kino qidiruvi bo'lsa, tanlov faqat teleanallar bilan chegaralanib qolmaydi – kino qidirish kutubxonasidan film yoki serialni tanlashingiz mumkin.

Teledastur, film, serial, video blogger roligi yoki multfilmni yoqish uchun ekranning chap tomonidagi kerakli menyuni bo'limini tanlang. Agar nimani ko'rishni bilmasangiz, Asosiy-sizga tavsiya etilgan videoni to'playdi.

#### Videoi Kino qidiruvida yoki tarmoq orqali qidirim

Internetdan yoki Kino qidirish kutubxonasidan filmni topish uchun\*, ekranning chap tomonidagi Menyuda Qidiruvni tanlang va video yozuv nomini yozing. Bundan tashqari, nomni aytish mumkin. Buning uchun masofadan boshqarish putlidagi tugmachani bosing va nima topish kerakligini aytning. Ovozli kirish faqat masofadan boshqarish putli televizorga Bluetooth orqali ulangan bo'lsa ishlaydi («Masofadan boshqarish putlini yoki boshqa qurilmani Bluetooth orqali ulang» bo'limiga qarang).

#### Videoi tashqi qurilmadan tomosha qilish

- Televizor va qurilmani «Tashqi qurilmalarni ulash» bo'limida ko'rsatilganidek ulang.
- Masofadan boshqarish putlidagi tugmachani bosing ☞, keyin signal manbalari ro'yxatida qurilma ulangan manbani toping.

\*Filmlar va seriallar uchun Yandex.Plyus yoki Kino qidiruvi obunasi kerak. Amaldagi promo-period yoki promo-kod ham mos keladi. Internetdan teledasturlar va videolarni bepul tomosha qilish mumkin.

#### Media fayllarini USB media-dan tomosha qilish

Televizor USB-ni qo'llab-quvvatlaydi:

- NTFS fayl tizimi bilan 2 TB gacha bo'lgan qiyamtda;
- FAT32 fayl tizimi bilan 128 Gbaytgacha bo'lgan qiyamtda;
- FAT16 fayl tizimi bilan 2 Gbaytgacha bo'lgan qiyamtda.

**Eslatma.** Televizor ba'zi tashqi USB qurilmalari bilan mos kelmasligi mumkin. Bundan tashqari, alohida USB qurilmalari - tashqi, qo'shimcha quvvat ulanishini talab qiladi.

Quyidagi formatdagi media fayllarini ko'rishingiz mumkin:

**Rasmlar** - PNG, JPEG, BMP.

**Musiqa** - AAC, MP3 (32-320 kbit/s). Televizor muallifni va trekning nomini, shuningdek boshqa ma'lumotlarni to'g'ri ko'rsatishi uchun MP3 faylidagi metadada ID3v2.4 formatida va UTF-8 kodlashda bo'lishi kerak.

**Video** - AVI, TS, VOB, MPG (MPEG-2), MP4, MKV.

**Subtitrlar** - SRT (Unicode). Subtitrlarni to'g'ri o'qish uchun SRT fayli video bilan bir xil katalogga saqlanishi kerak va ikkala faylning nomlari bir xil bo'lishi kerak. Bundan tashqari, subtitrlar matni Unicode formatiga kodlanganligiga ishonch hosil qiling.

USB vositasini qanday qilib xavfsiz ulash haqida «Tashqi qurilmalarni ulash» bo'limida o'qing. Media faylini ko'rish uchun televizorning asosiy ekranda Mediaplayer dasturini bosing ☞ va ishga tushiring. Unda kerakli faylni toping va oching – film, fotosurat yoki musiqiy trek.

#### Ovozni tashqi audio yoki eshitish vositasiga uzatish

Kabelli audio yoki eshitish vositasidan televizorning orqa tomonidagi ulagichga ulang. Ovoz tizimi DIGITAL AUDIO OUT ulagichiga, minigarnitura - 3,5 mm audio ulagichiga kiritilgan. Ovoz ulangan qurilma orqali darhol chiqarila boshlaydi.

«Tashqi qurilmalarni ulash» bo'limida batafsil o'qing.

#### Ilovalarni qanday ishlatish kerak

Televizorda siz uchinchi tomon dasturlarini ishga tushirishingiz mumkin: brauzerlar, mediaplayerlar, onlayn kinoteatrlar va boshqalar. Ulardan ba'zilari oldindan o'rnatilgan, boshqalari dastur do'konidan televizorga o'rnatilishi mumkin.

Ilovani ishga tushirish uchun televizorning asosiy ekranini bosing ☞, so'ngra kerakli dasturni tanlang. Agar u allaqachon o'rnatilgan bo'lsa, uni ishga tushirishni kuting. Agar itova hali o'rnatilmagan bo'lsa, O'rnatishni bosing.

#### Tasvirni smartfon yoki planshetdan uzatish

Televizorning asosiy ekranida Screen Mirroring dasturini bosing ☞ va ishga tushiring. Keyin smartfon yoki planshetda efr funksiyasini yoqing va mavjud qurilmalar ro'yxatidan televizorni tanlang.

Ekranni taxlaxatida televizorni tanlang. Ekranni ta'riflash haqida ko'proq ma'lumot olish uchun smartfon yoki planshetingiz uchun hujjatlarni o'qing.

#### Televizorni qayta yoqing yoki ochiring

Masofadan boshqarish putlidagi yoki televizor korpusidagi ochirish tugmasini bosing va ushlab turing. Ekranda ochirish va qayta ishga tushirish buyruqlari ko'rsatiladi-keraklisini tanlang.

#### 5. MUAMMOLARNI BARTARAF ETISH BO'YICHA QO'LLANMA

##### Muammolarni bartaraf etish

Agar televizor ishlamay qolsa, uni ochirib, yana yoqing. Muammolarni bartaraf etish uchun quyidagi jadvaldan ham foydalanishingiz mumkin. Agar nosozlik yo'qolmasa, texnik mutaxassislardan yordam so'rang.

MUAMMO	ECHIMI
Televizor yoqilmaydi (kutish nuri yonmaydi)	Televizorning quvvat simini 220-240V -50/60 Hz AC tarmog'iga ulashning to'g'riligini tekshiring. Elektr rozetkasida kuchlanish mavjudligini tekshiring. Televizorning quvvat simini elektr rozetkasidan ajratib oling va 2-3 daqiqadan so'ng uni qayta ulang. Masofadan boshqarish putlining ishlashini tekshiring
Televizion signalni qabul qilish yo'q	Televizor sozlamalarining to'g'riligini tekshiring. Boshqa televizion kanalga sozlang. Televizion antenadan kabel ulanishining to'g'riligini tekshiring. Televizion antenaning ishlamay qolishi yoki uzatish stantsiyasidan vaqtincha signal yoqligi mumkin
Hech qanday ovoz yo'q	Ovoz balandligini sozlashni tekshiring. Ovoz tugma bilan ochirilmaganligini tekshiring. Kanal sozlamalarida ovoz tizimini tanlashning to'g'riligini tekshiring. Ovoz sozlamalarida o'rnatishning to'g'riligini tekshiring
Rasm rangi to'g'ri uzatilishini buzilishi	Kanal sozlamalarida rang tizimini tanlashning to'g'riligini tekshiring. Rasm sozlamalarida sozlamalarni to'g'ri tanlashni tekshiring. Uzatish stantsiyasidan signal zaif yoki shovqin bilan bo'lishi mumkin, boshqa kanalga qayta o'rnatiladi
Televizor masofadan boshqarish putlidand boshqarilmaydi	MBP quvvat manbai uchun bo'linmani oching, batareyalarni yangilari bilan almashiring. MBP uzatuvchini to'g'ridan-to'g'ri televizorning old qismidagi masofadan boshqarish sozlamasiga (sensorga) yo'naltiring. MBP va qabul qilgich (sensor) o'rtasida hech qanday to'siq bo'lmastligi kerak (mebel qismlari va boshqalar). MBP va qabul qilgich (sensor) MB o'rtasidagi masofa 5 metrdan oshmasligi kerak va xayoliy perpendikulyardan og'ish burchagi 20 darajadan oshmasligi kerak
PC-HDMI rejimida rasm millitlaydi yoki chiziqlar paydo bo'ladi	Kompyuter o'rnatishi noto'g'ri tanlangan. Xavfsiz kompyuter yuklash rejimida to'g'ri monitor parametrlarini tanlang
Ekkranda alohida sobit kichik nuqtalar (piksellar) mavjud	Televizorda yuqori aniqlikdagi suyuq kristalli matritsa ishlatiladi. Matritsalarini ishlab chiqarishning zamonaviy texnologiyasi tasvirning umumiy yidrokini buzmaydigan tasvirdagi alohida kichik qurung yoki rangli nuqta (piksel) paydo bo'lishiga imkon beradi. Barcha matritsalar ishlab chiqarish sharoitida tekshiriladi va ushbu mahsulot guruhi uchun standartlar talablariga javob beradi

USB interfeysi ishlamaydi	USB-kartani (tashqi USB qurilmasi) televizorning USB interfeysidan ajratib oling. Ulagichlarni diqqat bilan ulab, qayta ulang
Tashqi USB qurilmasidan ba'zi fayllarni o'qish yo'q	Televizorning USB interfeysi bilan o'qish uchun fayl turlari spetsifikatsiyaga mos kelishi kerak. Televizorning ushbu turdagi fayllarni o'qish qobiliyatini qo'llab-quvvatlashiga ishonch hosil qiling («Media fayllarini USB-dan tomosha qiling» bo'limiga qarang)
Televizorni tomosha qilish paytida yoki o'chirishda chirillash yoki shovqin tovushlar	Harorat va namlikning o'zgarishi natijasida plastmassaning termal siqilishidan kelib chiqadigan keng tarqalgan hodisa. Televizor elektr zanjirlarining ishlash xususiyatlari tufayli chirillash, shovqin, sekin tovush chiqarishi mumkin. Bu nuqson deb hisoblanmaydi
Boshqaruv guruhlarining sekin ishlashi	Boshqarish buyrug'ini aniq bajarish uchun televizor prosessori uni qayta ishlash uchun biroz vaqt talab etadi. Televizorning barqaror ishlashi uchun turli xil boshqaruv guruhlari o'rtasida etarlicha pauza qiling. Bu televizorning ishlashiga ta'sir qilmaydi va nuqson emas
Onlayn videoni ijro etish kechiktashadi (sekintashadi)	Ijro etishni to'xtatib, 2-3 daqiqa kuting, keyin ko'rishni davom eting. Ehtimol, Internet-provayderingiz uchun tarif rejasi noto'g'ri tanlangan. Ishlab chiqaruvchi tomonidan tavsiya etilgan tarif rejasida kamida 10 Mbit/s tezlik bo'lishi kerak. Uy routeriga ulangan qo'shimcha simsiz qurilmalar ishlashni kamaytirishi mumkin. Routing parametrlari va sozlamalarini tekshiring, agar noto'g'ri bo'lsa, uni almashtiring
O'rnatilgan uchinchi tomon dasturlaridan biri ishlamaydi (ovozsiz ishlaydi yoki boshqa sharhlarga ega)	Ehtimol, muammo dasturning o'zi (dastur) bilan bog'liq. Uni keyinroq ishga tushirishga harakat qiling yoki uni yaratgan kompaniyaning qo'llab-quvvatlash xizmatiga murojaat qiling. Ishlab chiqaruvchi uchinchi tomon dasturlarining ishlashi uchun javobgar emas
Simsiz sichqoncha ishlamaydi (boshqarilmaydi)	Yangi qurilmani o'rnatib yoki eski simsiz sichqonchada quvvat batareyasini almashtiring. Simsiz sichqoncha va uning qabul qiluvchisi (USB ulagichlaridan biriga, televizorga ulangan to'plamdan) o'rtasida tashqi to'siqlar yoqligiga va to'g'ridan-to'g'ri ko'rinishiga ega ekanligiga ishonch hosil qiling. Agar kerak bo'lsa, simsiz sichqonchani almashtiring
Ichki menyuyu yo'q, boshqaruv muvaffaqiyatsiz bo'ldi	Televizorni rozetkadan o'chiring, bir daqiqa kutib turing va yana yoqing. Zavod sozlamalarini tiklash («Sozlamalarni tiklash» bo'limiga qarang)
Yandex ekkavutidan Login yoki parolni unutdim	Yandex.Pasportlar yordamidagi tavsiyalardan foydalaning: <a href="http://yandex.ru/support/passport/troubleshooting/">yandex.ru/support/passport/troubleshooting/</a>

Internetga ulanish muammolari	<ul style="list-style-type: none"> <li>- Provayder tomonidan hech qanday aloqa muammosi yoqligiga ishonch hosil qiling: <ul style="list-style-type: none"> <li>- Yandex.ru saytni ochishga harakat qiling smartfon yoki kompyuterda. Agar kirish imkoni bo'lmasa, routerni qayta ishga tushiring. Agar bu yordam bermasa, provayderga murojaat qiling.</li> <li>- Televizoringizni mobil internetga smartfoningizning Wi-Fi orqali ulang. Agar televizor mobil Internet orqali ulansa va barqaror ishlayotgan bo'lsa, Wi-Fi orqali ulanish muammosi provayder tomonida bo'lishi mumkin.</li> <li>- Televizorning ishlashi uchun Wi-Fi ulanishi barqaror bo'lishi kerak. Smartfonni televizorning yoniga qo'ying va u qanday aloqa darajasini ko'rsatadi. Agar bo'linishlar yarmidan kam bo'lsa, televizorni routerga yaqinroq joylashtiring yoki kabel bilan ulang («Internetga qayta ulanish» bo'limiga qarang).</li> <li>- Televizorni qayta yoqing («Televizorni qayta yoqing yoki o'chiring» bo'limiga qarang).</li> <li>- Internetga ulanishni qayta sozlang («Internetga qayta ulanish» bo'limiga qarang)</li> </ul> </li> </ul>
Yandex.Plyus yoki Kino qidiruvi obunasi bilan bog'liq muammolar	Agar Yandex.Plus obunangiz bo'lsa, - saytdagi tavsiyalarni o'rganing <a href="http://yandex.ru/support/plus/troubleshooting.html">yandex.ru/support/plus/troubleshooting.html</a> . Obuna haqida HD Kino qidiruvi <a href="http://yandex.ru/support/kinopoisk/subscription-kinopoisk.html">yandex.ru/support/kinopoisk/subscription-kinopoisk.html</a> o'qishingiz mumkin

**OGOHLANTRIRISH:** ekrandagi tasvir uzq vaqt davomida o'zgarishsizligiga yo'l qo'ymang. Harakatsiz yuqori kontrastli rasm ekranda «soya» qoldirishi mumkin. Odatda, «soya» o'chirilganda asta-sekin yo'qoladi, ammo kelajakda u yana paydo bo'lishi mumkin. Bunday nosozlik kafolatlil ish emas.

#### 6. QURILMANI PARVARISH QILISH

Ehtiyotkorlik bilan va muntazam tozalash sizning yangi televizoringizning hayotini uzaytiradi va sizni mumkin bo'lgan nosozliklardan xalos qiladi. Har qanday tozalashni boshlashdan oldin quvvatni o'chiring va quvvat simini ajratib oling. Qurilmani faqat quruq mato bilan tozalang.

## 7. TEXNIK XARAKTERISTIKALAR

Model	CT-8724	CT-8732	CT-8740	CT-8743	CT-8750
Sof'yalpi vazn(kg)	2.5/3.0	3.9/5.1	5.8/7.2	6.8/8.5	9.3/11.6
Kronshteyn VESA turi	200x100/M4	200x200/M6			
Faol ekran hajmi	23.6"	31.5"	39.5"	42.5"	49.5"
Tomonlar nisbati	16:9				
Ruxsat	1366x768		1920x1080		3840x2160
Yangilash tezligi (Hz)	60				
Yorqinlik (turi: kd/m²) (nit)	200		220		250
Kontrast darajasi (standart)	3000:1		5000:1		
Ko'rish burchagi (L/R)	170°/170°				
Javob vaqti (TR+TF/TYPE) (ms)	11.5	6.5	9.5	8	5
Ranglar soni	16.7 M (8-BIT)				1.07B (8-bit +FRC)
Old panel	2xUSB, mini AV, CI	LAN, 2xHDMI, 2*RF, COAX, mini AV, USB, ESHITISH VOSITASI, CI	HDMI, 2xRF, COAX, mini AV, USB, ESHITISH VOSITASI, CI	HDMI, 2xRF, COAX, mini AV, USB, ESHITISH VOSITASI, CI	3xHDMI, 2xRF, COAX, mini AV, 2xUSB, CI, LAN
Pastki panel	LAN, 2xHDMI, ESHITISH VOSITASI, 2xRF, COAX	-	LAN, 2xHDMI, USB	LAN, 2xHDMI, USB	-
USB ulagichi	USB 2.0				
Operatsion tizimi	Android 9.0 (YANDEX)				
CPU processor	CA53 QUAD CORE @1.06 HZ				Cortex A53*4
GPU grafik processor	MALI670 TRIPLE CORE				652/2EE/MC1
DDR xotira moduli hajmi	1GB (DDR3)				1.5GB
Flash xotira (Gb)	8				8
Bluetooth	Ver. 4.2 (3 mb/s gacha)				Ver. 5.0 (3 mb/s gacha)
Wi-Fi	IEEE 802.11 B/G/N, 1T1R, 2.4G				IEEE 802.11 B/G/N, 2T2R, 2.4 G+5 G
Internet	LAN RJ-45 10/100 Mbit/s				
Qabul qilish diapazoni	47.25 MGts - 867.25 MGts				
Kirish qarshiligi	75Ω				
Video standartlari	PAL, NTSC, SECAM				PAL, SECAM

Maks. kanallar soni	100				
Raqamli tyunerlar	DVB-T/T2/C/S/S2				
Rasm rejimlari	Maxsus/Standart/Yorqin/Sport/Kino/O'yin/Energiya Tejash				
3D-tarqosimon filtr	bor				
Dinamik shovqinni bosish	bor				
HDR	yo'q				bor
Muvozanat	bor				
Stereo	bor				yo'q
Ovoz rejimlari	Maxsus/Standart/Jonli/Sport/Filmlar/Musiqa/Yangiliklar/Avto				
Dolby/dolby+ surround	bor				
Ekran menyusi tili	Ruscha				
Ko'p ekranli	bor				
Ilovani o'ldindan o'rnatish	bor				
Dasturiy ta'minotni yangilash	USB va internet				
Uyqu taymeri	yo'q				bor
Ota-ona nazorati	yo'q				bor
Rang harorati	Iliq/Sovuq/Standart/Maxsus				
ARC	bor				
CEC	bor				
Video kodeklari	AVI, TS, VOB, MPG (MPEG-2), MP4, MKV				MPEG-2 MP@ML, MPEG-2 MP@HL, H.264, H.265, AVS
Ovoz kodeklari	MPEG-1/2/LAYER3, DD, LPCM, AAC				MPEG1 LAYER1-2, MPEG-2 LAYER 2, DD, AAC
Rasm kodeklari	.JPEG, .BMP, .PNG, .GIF				.JPG, .BMP, .PNG
Karnaylarning chiqish kuchi	2x2 W	2x5 W	2x8 W		2x10 W
Nominal kuchlanish	220-240 B -50/60 Hz				
Nominal quvvat (v)	40	50	75		130
Kutish vaqti iste'moli	≤0.5 W				
MB pulti	Ovozti boshqaruv bitan				
Xavfsizlik klassi					

## 8. QURILMANI UTILIZATSİYALASH

Xizmat muddati tugaganidan keyin qurilma oddiy maishiy axlatdan alohida tashlanishi mumkin. Uni qayta ishlash uchun elektron qurilmalar va jihozlarini qabul qilish uchun maxsus joyga topshirish mumkin.



## 9. SERTIFIKATLASH HAQIDA MA'LUMOT, KAFOLAT MAJBURIYATLARI

Mahsulot «Iste'molchilar huquqlarini himoya qilish to'g'risida»gi qonunga muvofiq sertifikatlangan. Ushbu qurilma Rossiya Federasiyasida elektr jihozlariga qo'llaniladigan barcha rasmiy milliy xavfsizlik standartlariga javob beradi. Rossiya Federasiyasining «Iste'molchilar huquqlarini himoya qilish to'g'risida» Federal Qonunining 2-moddasi 5-bandiga muvofiq ishlab chiqaruvchi tomonidan tashkil etilgan ushbu mahsulot uchun xizmat muddati oxirgi foydalanuvchiga agar mahsulot ushbu operasion yo'riqnomaga qat'iy muvofiq ishlatilgan bo'lsa va amaldagi texnik standartlar sotilgan kundan boshlab 10 yilni tashkil etadi. Xizmat muddati tugagandan so'ng, qurilmaning keyingi ishlashi bo'yicha tavsiyalar uchun eng yaqin vakolatli xizmat ko'rsatish markaziga murojaat qiling. Mahsulot ishlab chiqarilgan sana seriya raqamida ko'rsatiladi (2 va 3 belgilari - yil, 4 va 5 belgilari ishlab chiqarilgan - oy). Agar sizda qurilmaga texnik xizmat ko'rsatish yoki uning nosozligi to'g'risida savollaringiz bo'lsa, TM CENTEK vakolatli xizmat ko'rsatish markaziga murojaat qiling. Markazning manzilini veb-saytda topish mumkin <https://centek.ru/servis>. Qo'llab-quvvatlash xizmati bilan aloqa qilish usullari: tel: +7 (988) 24-00-178, VK vk.com/centek\_krd. «Larina-servis» MCHJ umumiy xizmat ko'rsatish markazi, Krasnodar. Tel.: +7 (861) 991-05-42.



## 10. ISHLAB CHIQARUVCHI, IMPORT QILUVCHI HAQIDA MA'LUMOT

Import qiluvchi: AO «GORIZ ONT RUS» (AJ). Manzil: Rossiya, 125466, Moskva sh., Sokolovo-Mesherskaya ko'chasi,

29-uy.

Belarus Respublikasida ishlab chiqarilgan.

### HURMATLI FOYDALANUVCHI!

Barcha qurilmalar uchun kafolat muddati oxirgi iste'molchiga sotilgan kundan boshlab 24 oy. Ushbu kafolat kartasi bilan ishlab chiqaruvchi ushbu qurilmaning sog'lig'ini tasdiqlaydi va ishlab chiqaruvchining aybi bilan yuzaga kelgan barcha muammolarni bepul bartaraf etish majburiyatini oladi. ISHLAB CHIQARILGAN SANA QADODDA KO'RSATILGAN!

**ESLATMA:** mahsulot tarkibida qimmatbaho metallar mavjud emas.

- Televizorni saqlash sharoitlari: xona ichidagi +5 °C dan +40 °C gacha bo'lgan haroratda va havoda kislotali, ishqoriy va boshqa aggressiv aralashmalar bo'lmaganda. Televizorni qadoqsiz saqlamang.
- Ishlashda xavfsizlik nuqtai nazaridan televizorlar GOST IEC 60065-2013 bo'yicha II himoya sinfi talablariga javob beradi.

## KAFOLAT XIZMATI SHARTLARI:

1. Kafolat quyidagi ro'yxatga olish shartlariga muvofiq amal qiladi:

- ishlab chiqaruvchining asl kafolat talonini model nomi, uning seriya raqami, sotuv sanasi ko'rsatilgan holda to'g'ri va aniq to'ldirilsa, agar sotuvchi firma muhri va sotuvchi vakilining imzosi kafolat talonida, har bir olinadigan kuponda muhrlar, xaridorning imzosi bo'lsa.

Ishlab chiqaruvchi yuqorida ko'rsatilgan hujjatlar taqdim etilmagan taqdirda yoki ulardagi ma'lumotlar to'liq bo'lmagan, tushunarsiz, ziddiyatli bo'lsa, kafolat xizmatidan voz kechish huquqini o'zida saqlab qoladi.

2. Kafolat quyidagi shartlar asosida amal qiladi:

- asbobdan foydalanish ko'rsatmalariga qat'iy muvofiq foydalanish;
- xavfsizlik qoidalarini va talablariga rioya qilish.

3. Kafolat davriy parvarishlash, tozalash, o'rnatish, jihozning egasining uyida sozlashni o'z ichiga olmaydi.

4. Kafolat qo'llanilmaydigan holatlar:

- mexanik shikastlanish;
  - qurilmaning tabiiy eskirishi;
  - foydalanish shartlariga rioya qilmastik yoki egasining noto'g'ri harakatlari;
  - noto'g'ri o'rnatish, tashish;
  - tabiiy ofatlar (chaqmoq, yong'in, suv toshqini va boshqalar), shuningdek sotuvchi va ishlab chiqaruvchidan mustaqil bo'lgan boshqa sabablar;
  - qurilmaga begona narsalar, suyuqliklar, hasharotlar kirishi;
  - ruxsatsiz shaxslar tomonidan tarkibiy o'zgarishlarni ta'mirlash yoki amalga oshirish;
  - asbobdan professional maqsadlarda foydalanish (yuk maishiy foydalanish darajasidan yuqori), asbobi davlat texnik standartlariga mos kelmaydigan telekommunikatsiya va kabel tarmoqlariga ulash;
  - agar ularni almashtirish dizayn bilan bog'liq bo'lsa va mahsulotni demontaj qilish bilan bog'liq bo'lmasa, quyidagi aksessuarlarning ishdan chiqishi:
    - a) masofadan boshqarish pultlari, akkumulyatorli batareyalar, quvvat oluvchi vositalar (batareyakalar), tashqi quvvat manbalari va zaryadlovchi qurilmalar;
    - b) sarf materiallari va aksessuarlar (qadoqlash, qopqoq, kamar, sumka, to'ri, pichoq, shisha, plitalar, ushlagichlar, panjara, shishalar, shtanglar, quvurlar, cho'tkalar, nozullar, chang yig'uvchilar, filtrlar, hidni yutuvchilar);
  - batareya bilan ishlaydigan asboblardan uchun-yaroqsiz yoki quvvati bitgat batareyalar bilan ishlash;
  - akkumulyator bilan ishlaydigan qurilmalar uchun-batareyalarni zaryadlash va zaryadlash qoidalarining buzilishi natijasida yuzaga kelgan har qanday zarar.
5. Ushbu kafolat ishlab chiqaruvchi tomonidan amaldagi qonun hujjatlarida belgilangan iste'molchining huquqlaridan tashqari taqdim etiladi va ularni hech qanday tarzda cheklamaydi.
6. Ishlab chiqaruvchi TM CENTEK mahsulotlarining odamlarga, uy hayvonlariga, iste'molchi va/yoki boshqa uchinchi shaxslarning mol-mulkiga bevosita yoki bitvosita etkazilgan zarar uchun javobgar emas, agar bu qoidalar va ish sharoitlariga rioya qilmagan bo'lsa, mahsulotni o'rnatish natijasida yuzaga kelgan bo'lsa; iste'molchining va/yoki boshqa uchinchi shaxslarning qasddan va/yoki ehtiyotsiz harakatlari (harakatsizligi) shaxslar fors-majbor holatlari.

7. Xizmat ko'rsatish markaziga murojaat qilganda, mahsulotni qabul qilish faqat sof shaklda taqdim etiladi (qurilmada oziq-ovqat, chang va boshqa ifloslantiruvchi moddalar qoldiqlari bo'lmasligi kerak).

**Ishlab chiqaruvchi qurilmaning dizayni va xususiyatlarini oldindan oqohlantirmasdan o'zgartirish huquqini o'zida saqlab qoladi.**



# CENTEK®

НОМЕР СЕРТИФИКАТА /  
СЕРТИФИКАТ НӨМІРІ /  
ԿԿԱՅԱԿԱՆԻ ՀԱՄԱՐԸ /  
CERTIFICATE NUMBER /  
СЕРТИФИКАТТЫН НОМЕРИ /  
SERTIFIKAT RAQAMI

ФИРМА-ПРОДАВЕЦ / САТУШЫ ФИРМА /  
ՖԻՐՄԱ-ՎԱՃԱՌՈՂ / COMPANY-SELLER /  
САТУУЧУ ФИРМА / KOMPANIYA-SOTUVCHI

ГАРАНТИЙНЫЙ ТАЛОН / КЕПИЛДІК ТАЛОНЫ /  
ԵՐԱՇԽԵԱՅԻՆ ԿՏՐՈՆ / WARRANTY CARD /  
КЕПИЛДИК КАРТАСЫ / KAFOLAT KARTASI

№

ВНИМАНИЕ! Пожалуйста, потребуйте от продавца полностью заполнить гарантийный талон и отрывные талоны / НАЗАР! Сатушыдан кепілдік талоны мен үзбелі талондарды толық толтыруды талап етіңіз / ՈՒՇԱԴՐՈՒԹՅՈՒՆ! Վաճառողից պահանջեք ամբողջով-թյամբ լրացնել երաշխիքային կտրոնները / ATTENTION! Please require the seller to fill out the warranty card and tear-off coupons in full / ԽՅՈՒՄ ԵՐԱՄԱՍԻՆ! Սатуучудан кепилдик талону жана жулунуп кеткен талондорду толугу менен толтуруу берүүсүн суранабыз / DIQQAT! Iltimos, sotuvchidan kafolatli kartani va yirtilib ketgan kuponlarni to'liq to'ldirishni talab qiling

Талон действителен при наличии всех штампов и отметок /  
Талон барлық мөртабаңдар мен белгілер болған жағдайда жарамды /  
Կտրոնը գործում է բոլոր դրոշմակնիքների և նշումների ատկայության դեպքում /  
The coupon is valid in the presence of all stamps and marks /  
Талон бардык штамптар жана белгілер болгондо жарактуу болот /  
Kupon barcha markalar va belgilar mavjud bo'lganda amal qiladi

Юридический адрес фирмы-продавца / Сатушы фирманың заңды мекеме-жайы /  
Վաճառող ընկերության իրավաբանական հասցեն /  
The legal address of the seller's company / Сатуучу фирманын юридикалык дарегин /  
Sotuvchining yuridik manzili

МОДЕЛЬ / МОДЕЛІ / ՄՈՂԵԼ  
MODEL / TYPU / MODEL

ДАТА ПРОДАЖИ / САТУ КҮНІ /  
ՎԱՃԱՌՈՒ ԿԱՍՆՈՒԹՎԸ / DATE OF SALE /  
САТУУ ДАТАСЫ / SOTISH SANASI

СЕРИЙНЫЙ НОМЕР / СЕРИЯЛЫҚ НӨМІРІ /  
ՍԵՐԻԱԿԱՆ ՀԱՄԱՐԸ / SERIAL NUMBER /  
СЕРИЯЛЫҚ НОМЕРИ / ISHLAB SHIQRISH RAQAMI

ФИРМА-ПРОДАВЕЦ / САТУШЫ ФИРМА /  
ՖԻՐՄԱ-ՎԱՃԱՌՈՂ / COMPANY-SELLER /  
САТУУЧУ ФИРМА / KOMPANIYA-SOTUVCHI

ФИО И ТЕЛЕФОН ПОКУПАТЕЛЯ / САТЫП АЛУШЫНЫҢ АТЫ-ЖӨНІ ЖӘНЕ ТЕЛЕФОНЫ /  
ԳՆՈՐԻ ԱՆՈՒՆ ԵՒ ՖՆՈՆՈՐԱԸ / BUYER'S FULL NAME AND PHONE NUMBER /  
САТЫП АЛУУЧУНУН АТЫ-ЖӨНҮ ЖАНА ТЕЛЕФОНУ / XARIDORNING ISMI VA TELEFONI

ВИД РЕМОНТА / ЖӨНДЕУ ТҮРҮ / ЧЕРԱՆՈՐՈՎԱՆ ՏԵՍԱԿԸ / TYPE OF REPAIR / ОҢДОО ТҮРҮ / ТАՄԻՐԼԱՏԻ ՏՐԻ

M. П.

ДАТА ПОСТУПЛЕНИЯ / КЕЛИП ТҮСКЕН КҮНҮ / ԸՆԴՈՒՆԵԼՈՒԹՅԱՆ ԱՍՍԱԹԻՎԸ / DATE OF RECEIPT / КЕЛИП ТҮՄԻՔԻՆ КҮՆҮ / ՉԱԲՍՆ ԳԻԼԻՆԳԱՆ ՏԱՆԱ

ДАТА ВЫДАЧИ / БЕРІЛГЕН КҮНҮ / ԹՈՂԱՐԿՄԱՆ ԱՍՍԱԹԻՎԸ / DATE OF ISSUE / БЕРІЛГЕН КҮՆҮ / ՇԻՉԱՐԻԼԳԱՆ ՏԱՆԱ

Данный отрывной купон заполняется представителем фирмы-продавца / Бұл ажыртылмалы купонды сатушы фирманың өкілі толтырады / Այս կտրոնը լրացվում է վաճառող ֆիրմայի կողմից / This tear-off coupon is filled in by a representative of the seller / Бұл айырма купонду сатуучу фирманын өкүлү толтурат / Ushbu yirtiq kupon sotuvchining vakili bilan to'ldiriladi



ВИД РЕМОНТА / ЖӨНДЕУ ТҮРҮ / ЧЕРԱՆՈՐՈՎԱՆ ՏԵՍԱԿԸ / TYPE OF REPAIR / ОҢДОО ТҮРҮ / ТАՄԻՐԼԱՏԻ ՏՐԻ

M. П.

ДАТА ПОСТУПЛЕНИЯ / КЕЛИП ТҮСКЕН КҮНҮ / ԸՆԴՈՒՆԵԼՈՒԹՅԱՆ ԱՍՍԱԹԻՎԸ / DATE OF RECEIPT / КЕЛИП ТҮՄԻՔԻՆ КҮՆҮ / ՉԱԲՍՆ ԳԻԼԻՆԳԱՆ ՏԱՆԱ

ДАТА ВЫДАЧИ / БЕРІЛГЕН КҮНҮ / ԹՈՂԱՐԿՄԱՆ ԱՍՍԱԹԻՎԸ / DATE OF ISSUE / БЕРІЛГЕН КҮՆҮ / ՇԻՉԱՐԻԼԳԱՆ ՏԱՆԱ

ИЗДЕЛИЕ / БҮЙҮМ / ԱՊՐԱՆՔ  
PRODUCT / BUYUM / MANSULOT

МОДЕЛЬ / МОДЕЛІ / ՄՈՂԵԼ  
MODEL / TYPU / MODEL

ДАТА ПРОДАЖИ / САТУ ԿҮՆԻ /  
ՎԱՃԱՌՔԻ ԱՍՏԱԹԻՎԸ / DATE OF SALE /  
SATUY DATASY / SOTISH SANASI

СЕРИЙНЫЙ НОМЕР / СЕРИЯЛЫҚ НӨМІРІ /  
ՍԵՐԻԱԿԱՆ ՀԱՄԱՐԸ / SERIAL NUMBER /  
СЕРИЯЛЫҚ НОМЕРИ / ISHLAB SHIQARISH RAQAMI

ФИРМА-ПРОДАВЕЦ / САТУШЫ ФИРМА /  
ՖԻՐՄԱ-ՎԱՃԱՌՐ / COMPANY-SELLER /  
САТУУЧУ ФИРМА / KOMPANIYA-SOTUVCHI

М. П.



Данный отрывной купон заполняется представителем фирмы-продавца / Бул жыртылмалы купонды сатушы фирманың өкілі толтырады / Այս կտրոնը լրացվում է վաճառող ֆիրմայի կողմից /  
This tear-off coupon is filled in by a representative of the seller / Бул айырма купонду сатуучу фирманын өкүлү толтурат / Ushbu yirtiq kupon sotuvchining vakili bilan to'ldiriladi

ИЗДЕЛИЕ / БҮЙҮМ / ԱՊՐԱՆՔ  
PRODUCT / BUYUM / MANSULOT

МОДЕЛЬ / МОДЕЛІ / ՄՈՂԵԼ  
MODEL / TYPU / MODEL

ДАТА ПРОДАЖИ / САТУ ԿҮՆԻ /  
ՎԱՃԱՌՔԻ ԱՍՏԱԹԻՎԸ / DATE OF SALE /  
SATUY DATASY / SOTISH SANASI

СЕРИЙНЫЙ НОМЕР / СЕРИЯЛЫҚ НӨМІРІ /  
ՍԵՐԻԱԿԱՆ ՀԱՄԱՐԸ / SERIAL NUMBER /  
СЕРИЯЛЫҚ НОМЕРИ / ISHLAB SHIQARISH RAQAMI

ФИРМА-ПРОДАВЕЦ / САТУШЫ ФИРМА /  
ՖԻՐՄԱ-ՎԱՃԱՌՐ / COMPANY-SELLER /  
САТУУЧУ ФИРМА / KOMPANIYA-SOTUVCHI

М. П.

