

CEN TEK®

**CT-8724 SMART, CT-8732 SMART, CT-8740 SMART,
CT-8743 SMART, CT-8750 SMART, CT-8765 SMART**

ТЕЛЕВИЗОР ЖИДКОКРИСТАЛЛИЧЕСКИЙ
СҮЙЫҚ КРИСТАЛДЫ ТЕЛЕДИДАРЫ
ՀԵՂՈՒԿ ԲՅՈՒՐԵՂԱՅԻՆ
ՀԵՂՈՒՍՍԱՅՈՒՅՑ
LIQUID CRYSTAL TV
СУЮК КРИСТАЛЛ СЫНАЛГЫ
SUYUQ KRISTALLI TELEVIZOR

РУКОВОДСТВО ПОЛЬЗОВАТЕЛЯ
ҚОЛДАНУШЫ НҰҚАУЛЫҒЫ
ՕԳՏԱԳՈՐԾՈՂԻ ԶԵՂՆԱՐԿԸ
КОЛДОНУУЧУН ЖЕТЕКЧИЛИГИ
INSTRUCTION MANUAL
FOYDALANUVCHI UCHUN QO'LLANMA



СЕРИЯ СТ

УВАЖАЕМЫЙ ПОТРЕБИТЕЛЬ!

Благодарим Вас за выбор продукции TM SENCEK.

Мы гарантируем безупречное функционирование данного изделия при соблюдении правил его эксплуатации.

Изготовитель не несет ответственности в случае использования прибора не по прямому назначению и при несоблюдении правил и условий, указанных в настоящей инструкции, а также в случае попыток некачественного ремонта прибора. Если Вы желаете передать прибор для использования другому лицу, пожалуйста, передавайте его вместе с настоящей инструкцией.

Телевизор является бытовым прибором и не предназначен для использования в промышленных и коммерческих целях!

Телевизор – это электронное устройство для приема и отображения изображения и звука, передаваемого по беспроводным каналам или по кабелю (в том числе телевизионных программ или сигналов от устройств воспроизведения видеосигнала – например, DVD/Blu-ray-проигрывателей, игровых приставок и т. д.).

ВАЖНЫЕ ИНСТРУКЦИИ ПО БЕЗОПАСНОСТИ. ПРОЧИТЕ ВНИМАТЕЛЬНО И СОХРАНИТЕ ДЛЯ ДАЛЬНЕЙШЕГО ИСПОЛЬЗОВАНИЯ.

1. МЕРЫ БЕЗОПАСНОСТИ

ПРЕДУПРЕЖДЕНИЕ: во избежание поражения электрическим током не пытайтесь разобрать телевизор и устранить неисправность самостоятельно! Обратитесь за помощью к сертифицированным специалистам!

⚠ Молния внутри равносоставленного треугольника предупреждает пользователя о наличии неизолированного «опасного напряжения».

⚠ Восплицательный знак внутри треугольника указывает на важные инструкции по эксплуатации и техническому обслуживанию, на которые стоит обратить внимание.

ВНИМАНИЕ! Не пытайтесь модифицировать данный продукт в любой форме без письменного разрешения от поставщика.

Рисунки и иллюстрации в данном руководстве пользователя представлены только для справки и могут отличаться от фактического внешнего вида товара. Конструкция и характеристики изделия могут быть изменены без предварительного уведомления.

ВАЖНЫЕ ПРЕДУПРЕЖДЕНИЯ И ПРЕДОСТЕРЕЖЕНИЯ!

Неадекватное обращение с электроприбором может привести к травмам и повреждению имущества. Этот продукт был спроектирован и изготовлен с самым высоким приоритетом по безопасности. **НО НЕПРАВИЛЬНОЕ ИСПОЛЬЗОВАНИЕ МОЖЕТ ПРИВЕСТИ К ПОРАЖЕНИЮ ЭЛЕКТРИЧЕСКИМ ТОКОМ ИЛИ ВОЗНИКНОВЕНИЮ ПОЖАРА.** Чтобы предотвратить потенциальную опасность, пожалуйста, соблюдайте следующие инструкции по установке, эксплуатации и чистке изделия:

– Используйте только аксессуары, указанные производителем. Использование аксессуаров, не рекомендованных производителем, может привести к травмам.

– Чтобы уменьшить риск возникновения пожара или поражения электрическим током, не подвергайте данный прибор воздействию дождя или влаги. Не устанавливайте на прибор емкости с жидкостью. Не подвергайте прибор воздействию капель или брызг.

– Не используйте и не храните легковоспламеняющиеся или горючие материалы вблизи устройства, так как это может привести к пожару или взрыву. Не кладите никакие источники открытого пламени (зажженные свечи, сигареты или ароматические палочки) на верхнюю часть телевизора.

– Предупреждение: для предотвращения распространения огня всегда держите свечи и другие источники открытого пламени вдали от устройства.

– При установке телевизора нужно выдерживать расстояние не менее 4 см между телевизором и другими объектами (стена, шкаф, боковины мебели и т. д.) для обеспечения надлежащей вентиляции. Отсутствие вентиляции может привести к пожару или проблемам с устройством из-за его чрезмерного нагрева.

– Этот продукт предназначен для эксплуатации ТОЛЬКО (!) с типом электропитания, указанным на этикетке. Если вы не уверены в типе электропитания в вашем доме, обратитесь в местную энергетическую компанию.

– Не перегружайте сетевые розетки, удлинители или адаптеры, так как это может привести к возгоранию или поражению электрическим током.

– Перед установкой телевизора убедитесь, что напряжение в вашей сети соответствует напряжению, указанному на табличке прибора.

– В целях безопасности большинство приборов рекомендуют подключать отдельно в розетку без использования различных тройников и разветвителей.

– Розетки закрытые телевизором могут стать труднодоступными.

– Вилка аппарата служит для подключения/отключения устройства к/от электросети, она должна быть легкодоступной.

– При монтаже устройства на стену устанавливайте его в соответствии с инструкцией, предоставленной производителями кронштейна/телевизора.

– Не размещайте изделие на неустойчивой подставке, треноге или столе. Установка изделия на неустойчивую поверхность может привести к его падению, серьезным травмам, а также к повреждению изделия.

– Всегда ставьте телевизор на мебель, которая может безопасно удерживать его. Убедитесь, что края телевизора не выступают за пределы мебели, на которой он стоит.

– Никогда не засовывайте предметы в телевизор через отверстия или проемы. В приборе высокое напряжение, и вставка предмета может привести к поражению электрическим током и/или короткому замыканию внутренних частей. По этой же причине не допускайте попадания воды или другой жидкости на изделие.

– Данное устройство должно обслуживаться только авторизованным и правильно обученным специалистом. Открытые крышки или другие попытки пользователя отремонтировать устройство могут привести к серьезным травмам или смерти от поражения электрическим током, а также к возникновению пожара.

– Если прибор нуждается в ремонте, убедитесь, что обслуживающий специалист использует запасные части, указанные изготовителем или имеющие те же характеристики и производительность, что и у оригинальных запчастей. Использование посторонних деталей может привести к пожару, поражению электрическим током и/или другим опасностям.

– После завершения обслуживания или ремонта попросите специалиста выполнить проверку безопасности, чтобы убедиться, что телевизор находится в надлежащем рабочем состоянии.

– Не позволяйте детям играть с полиэтиленовым пакетом, в который был упакован телевизор. Невыполнение этого требования может привести к удушью.

– Батареи (батарейный блок или автономные батареи) не должны подвергаться воздействию избыточного тепла (солнечного света, огня и т.п.). Не выбрасывайте батареи вместе с бытовыми отходами. Верните их в пункт сбора старых батарей.

– Установите антенну вдали от высоковольтных линий электропередач и коммуникационных кабелей и убедитесь, что она установлена надежно. Если антенна коснется линии электропередач, прикосновение к антенне может привести к пожару, поражению электрическим током или серьезной травме.

1. Условия эксплуатации:

- температура воздуха от плюс 10 до плюс 35 °С
- относительная влажность воздуха не более 80 % при температуре 25 °С
- атмосферное давление от 86 до 106 кПа (от 650 до 800 мм рт. ст.)

2. Условия хранения:

при температуре от 5 °С до 40 °С в закрытых помещениях и отсутствии в воздухе кислотных, щелочных и других агрессивных примесей. Хранение телевизора без упаковки не допускается.

3. Условия транспортировки:

упакованные телевизоры допускаются транспортировать всеми видами транспорта в условиях, соответствующих группе 5 ГОСТ 15150–69 при температуре окружающего воздуха от -20 °С до 50 °С.

4. Обозначения переменного и постоянного тока:

- .. знак переменного тока
- ==> знак постоянного тока

ИНСТРУКЦИЯ ПО ТЕХНИКЕ БЕЗОПАСНОСТИ

1. Прочтите и сохраните данную инструкцию. Соблюдайте инструкции и следуйте всем предупреждениям.
2. Не используйте прибор вблизи воды.
3. Не закрывайте вентиляцию. Не следует закрывать вентиляционные отверстия такими предметами, как газеты, скатерти, шторы и т.п.
4. Не устанавливайте вблизи источников тепла, таких как радиаторы, обогреватели, печи или другие приборы (включая усилители), выделяющие тепло.
5. Не используйте розетку питания, которая повреждена или не подходит по типу. Убедитесь, что штепсель и розетка правильно соединены. Защищайте штепсель и розетку от пыли и контакта с металлическими предметами.
6. Расскажите детям, что опасно забираться на мебель, чтобы достать пульт управления телевизором.
7. Если вы пользуетесь мобильной подставкой для телевизора, то соблюдайте осторожность во время ее перемещения, чтобы избежать травмы от опрокидывания. Неожиданные остановки, чрезмерные усилия и неровная поверхность пола могут привести к падению изделия с подставки.

- Для дополнительной защиты прибора во время грозы или когда он остается без присмотра и не используется в течение длительного времени, отключите его от розетки и отключите кабельную систему.
- Для технического обслуживания обращайтесь к квалифицированному обслуживающему персоналу. При повреждении шнура питания его замену во избежание опасности должны производить изготовитель, сервисная служба или подобный квалифицированный персонал.
- Прибор не предназначен для использования лицами (включая детей) с пониженными физическими, сенсорными или умственными способностями или при отсутствии у них жизненного опыта или знаний, если они не находятся под присмотром или не проинструктированы об использовании прибора лицом, ответственным за их безопасность. Дети должны находиться под присмотром для недопущения игр с прибором.

ПРИМЕЧАНИЕ:

- Не подключайте телевизор в розетку с питанием выше указанного диапазона.
- Перед подключением к внешнему устройству, пожалуйста, сначала убедитесь, что телевизор и внешнее устройство были отключены. Перед включением проверьте соответствие названия и цвета штекеров и разъемов.
- Пожалуйста, при отсоединении шнура питания держитесь за изолированную часть вилки, не касайтесь металлической части.

ПРИМЕЧАНИЕ:

- Утилизация этого продукта должна выполняться в соответствии с местными правилами. Не выбрасывайте этот продукт с общей утилизацией бытовых отходов.
- Иногда несколько неактивных пикселей могут отображаться на экране в виде фиксированной синей, зеленой или красной точки. Обратите внимание, что это не влияет на производительность вашего продукта.
- Не касайтесь экрана, не удерживайте пальцы на нем в течение длительного периода. Это может произвести временный эффект искажения на экране.
- Не рекомендуется долго держать неподвижное (статичное) изображение на экране, а также не нужно делать изображение слишком ярким: уменьшите яркость и контраст, когда изображение неподвижно (статично).

2. КОМПЛЕКТНОСТЬ

- Телевизор — 1 шт.
- Пульт дистанционного управления (ПДУ) — 1 шт.
- Батарея для ПДУ* — 2 шт.
- Съемная ножка — 2 шт.
- Комплект винтов для крепления подставок — 1 шт.
- Комплект резиновых шайб для подставок* - 1 шт.
- Руководство пользователя — 1 шт.

* поставляется опционально

3. МОНТАЖ

Монтаж ножек

- Распакуйте торговую коробку и достаньте корпус телевизора и подставки.
- Убедитесь, что телевизор выключен.

- Удалите защитную пленку с поверхности корпуса телевизора и подставки.
- Положите телевизор экраном вниз на мягкую поверхность, чтобы предотвратить его повреждение.
- Вставьте ножки подставки в разъемы в нижней части телевизора.
- Закрепите подставки, используя все винты, идущие в комплекте.
- (опционально) После фиксации ножек к корпусу телевизора установите уплотнительные резинки из комплекта аксессуаров в соответствующие отверстия на нижней части подставок.

Монтаж телевизора на стене

- Аккуратно положите телевизор на стол, застеленный мягкой тканью, во избежание появления царапин.
- Открутите винты на нижней стойке подставки отверткой. Снимите подставку. Данные действия производите аккуратно.
- Настройте кронштейн так, чтобы он мог быть закреплен на стене в соответствии с рисунками 3 и 4.
- Просверлите на стене 4 отверстия (масштаб дан для справки) и закрутите туда 4 болта.
- Отверткой закрепите болты на задней стенке телевизора, как показано на рисунке 4. Разместите телевизор на стене.

ПРИМЕЧАНИЕ:

- Крепление для монтажа на телевизоре соответствует стандарту VESA.
- Использовать кронштейн на стене не обязательно.
- При проведении операций по сборке вблизи стены и перед стеной не должно быть никаких других предметов.
- Монтаж должен осуществляться квалифицированным специалистом.
- При монтаже соблюдайте требования инструкции по сборке кронштейна.
- Рисунки приведены для справки.

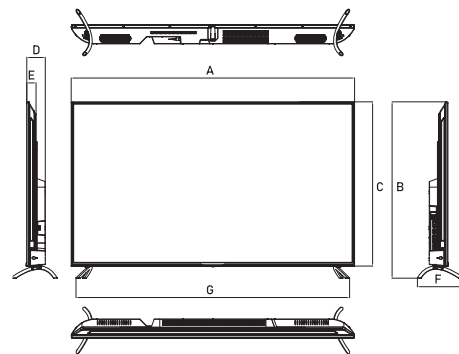
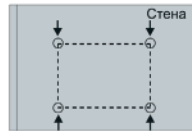
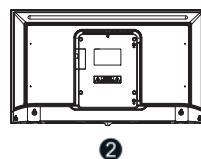
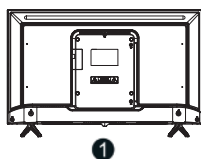

Модель	CT-8744 Smart	CT-8732 Smart	CT-8740 Smart	CT-8743 Smart	CT-8750 Smart	CT-8765 Smart
Размер без подставки (мм)	553x333	718x422	892x509	955x556	1117x645	1452x835
Размер с подставкой (мм)	553x370	718x473	892x559	968x608	1117x701	1463x895
A (мм)	553	718	892	955	1117	1452
B (мм)	370	473	559	608	701	895
C (мм)	333	422	509	556	645	835
D (мм)	75	82	83	83	89	90
E (мм)	40	44	45	46	46	51
F (мм)	144	226	226	226	212	300
G (мм)	322	376	897	968	1072	1463

4. НАЧАЛО РАБОТЫ

Передняя панель телевизора

Перед установкой и использованием, пожалуйста, внимательно прочитайте соответствующие разделы «Важные предупреждения и предостережения» и «Инструкции по технике безопасности».

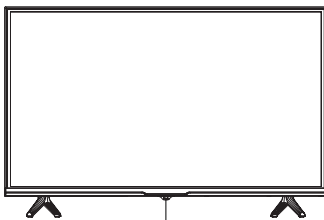

Датчик ДУ / Индикатор питания

Задняя панель телевизора

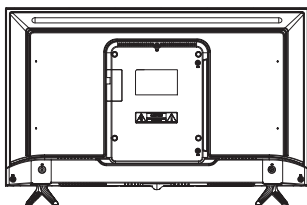

Боковая панель телевизора

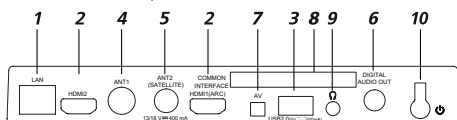

1. LAN – разъем локальной сети LAN RJ-45. Для подключения сети используйте кабель LAN со штекером RJ-45 (в комплект поставки не входит).
2. HDMI – вход для HDMI, возможность подключения внешней аудиосистемы по обратному звуковому каналу (ARC) HDMI. HDMI1 – с функцией ARC.
3. USB – разъем для подключения устройств USB 2.0 (работает в режиме «Медиаплеер»).
4. ANT1 – антенный вход (75 Ом).
5. ANT2 (SATELLITE) – вход для спутниковой антенны.
6. DIGITAL AUDIO OUT – коаксиальный цифровой выход звука.
7. AV – входные разъемы телевизора для подключения левого/правого аудиоканалов различных внешних источников при подключенном комбинированном внешнем сигнале, применен miniAV разъем (требуется переходник 3,5 мм - 3xRCA).
8. COMMON INTERFACE – слот для подключения CAM-модуля.
9. – разъем для подключения наушников.
10. – кнопка включения/выключения питания.

10. - кнопка включения/выключения питания.

ПРИМЕЧАНИЕ: опции входных/выходных соединений могут изменяться в зависимости от конкретной модели изделия.

НАЧАЛО РАБОТЫ

Использование пульты управления

- Направьте пульт дистанционного управления на датчик дистанционного управления (ДУ), расположенный на телевизоре. Пульт может не работать, если между пультом и датчиком ДУ находится какой-либо объект.
- При использовании телевизора в ярко освещенном помещении инфракрасный датчик ДУ может не работать надлежащим образом.
- Рекомендуемое максимальное эффективное расстояние для использования пульты ДУ составляет около 7 метров.

Замена батарей

Своевременно производите замену батарей. Чтобы пульт ДУ работал, установите батареи согласно инструкции.

ВНИМАНИЕ! При неправильной установке батарей возможен взрыв. Батареи заменять батареями только того же или аналогичного типа.

Установка батарей в пульт управления

1. Откройте крышку на задней стороне пульта дистанционного управления.
2. Установите две батареи типа AAA. Убедитесь, что «+» и «-» на концах батарей совпадают с указателями внутри отсека.
3. Закройте крышку.

Включение и выключение телевизора

- Включение телевизора
Подключите телевизор к розетке. Если телевизор имеет включатель питания, включите его в первую очередь. В режиме ожидания нажмите кнопку питания на пульте, чтобы включить телевизор.
- Выключение телевизора
Нажмите кнопку питания на пульте, чтобы включить режим ожидания. Не оставляйте надолго телевизор в режиме ожидания. Рекомендуем отсоединить шнур питания.

ПРИМЕЧАНИЕ:

При случайном выключении питания телевизор автоматически вернется в режим ожидания после восстановления электроснабжения. Чтобы обеспечить нормальное использование телевизора, частое выключение и включение питания запрещено, поэтому при случайном выключении питания рекомендуется отсоединить шнур питания от розетки.

ПУЛЬТ ДИСТАНЦИОННОГО УПРАВЛЕНИЯ (ДУ)



ПРИМЕЧАНИЕ:

Кнопки пульта ДУ могут отличаться от изображения в руководстве пользователя.

Стартовая настройка

1. Присоедините телевизор к розетке и нажмите кнопку включения на корпусе или пульте телевизора. Дождитесь, когда телевизор загрузится и на экране отобразится приветствие. Затем нажмите **OK** на пульте.
2. Прочитайте пользовательское соглашение и нажмите **OK** на пульте.
3. Выберите, как телевизор будет подключен к интернету: через Wi-Fi или локальную сеть. Если используется беспроводная сеть, найдите ее в списке, нажмите **OK** на пульте и введите пароль от сети. Для подключения к локальной сети просто подключите провод LAN и выберите **Локальная сеть**. Если вы не хотите подключать телевизор к интернету, нажмите **Пропустить** – произойдет переход к этапу подключения пульта (см. п. 7). Обратите внимание, что без интернета вы не сможете смотреть телеканалы и видео из сети, кроме того, у телевизора не будет обновляться прошивка.
4. Телевизор начнет поиск обновлений прошивки в интернете. Дождитесь завершения операции.
5. Войдите в свой аккаунт на Яндексе:
 - Если на вашем смартфоне стоит приложение Яндекс и вы в нем авторизованы, откройте его, в поисковой строке нажмите на значок камеры и отсканируйте QR-код с экрана телевизора.
 - Если у вас нет приложения Яндекс, на любом подключенном к интернету компьютере, телефоне или планшете откройте браузер и введите в адресную строку yandex.ru/activate. Если на сайте отобразится запрос авторизации – войдите в свой аккаунт. Затем введите код с экрана телевизора и нажмите **Войти**.
 - Если для входа в аккаунт Яндекса вы используете двухфакторную аутентификацию, откройте приложение Яндекс.Ключ и отсканируйте QR-код с экрана телевизора.

- Дождитесь завершения авторизации и нажмите **OK** на пульте.
- На экране отобразится запрос на подключение пульта к телевизору через Bluetooth. Для начала подключения одновременно нажмите кнопки уменьшения и увеличения громкости на пульте и удерживайте их, пока индикатор не замигает. Когда подключение завершится, откроется домашний экран телевизора.

ДОМАШНИЙ ЭКРАН

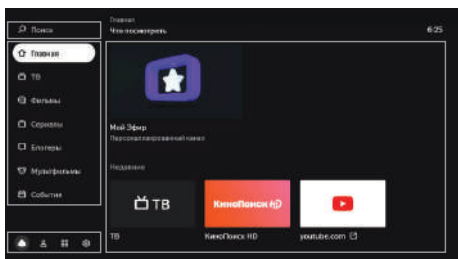

Поиск - выберите, чтобы найти видео в интернете.

Главная - телеканалы и видео, рекомендуемые персонально вам. Чем больше вы смотрите видео и передач, тем точнее будут рекомендации. Также в этом разделе можно включить «Мой Эфир» — канал, программа которого формируется с учетом ваших интересов.

ТВ - эфирные аналоговые и цифровые, кабельные, спутниковые и интернет-каналы, доступные на телевизоре.

Фильмы - тысячи фильмов — от легенд кинематографа, до новинок и эксклюзивов*.

Сериалы - лучшие российские и зарубежные сериалы*.

Блогеры - ролики с YouTube.

Мультфильмы - мультсериалы, короткометражные и полнометражные анимационные фильмы*.

 - Приложения на телевизоре (см. раздел «Как пользоваться приложениями»).

 - Настройки телевизора (см. раздел «Настройки»).

 - Управление аккаунтами (см. раздел «Добавить аккаунт»).

*Для просмотра нужна подписка Яндекс.Плюс или КиноПоиск. Действующий промопериод или промокод также подойдет.

НАСТРОЙКА

Подключить пульт или другое устройство через Bluetooth

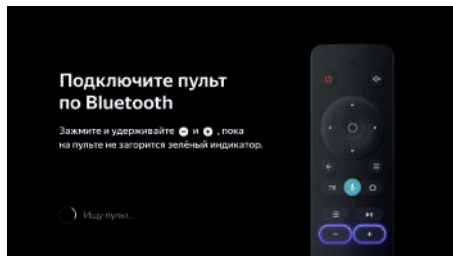

Если при первом включении вы не связали пульт и телевизор через Bluetooth, сделайте это позднее — иначе вы не сможете пользоваться голосовым вводом. Кроме того, так же вы можете подключить клавиатуру, мышь, джойстик или другое устройство управления:

- На домашнем экране телевизора нажмите , затем перейдите в раздел **Настройки устройства** и в группе **Пульт и аксессуары** выберите **Добавить устройство**.
- Переведите устройство в режим подключения. Если вы привязываете пульт, то одновременно зажмите кнопки уменьшения и увеличения громкости на нем и подождите, пока не замигает индикатор.
- Дождитесь, когда телевизор обнаружит устройство и подключится к нему.

Изменить дату и время

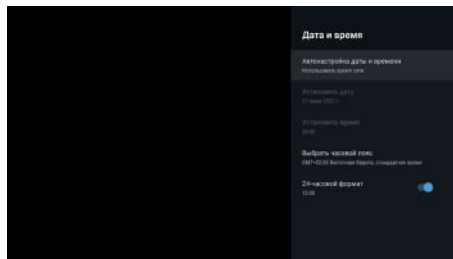



- На домашнем экране телевизора нажмите , затем перейдите в раздел **Настройки устройства** и выберите **Дата и время**.
- Измените настройки:
 - Чтобы дата и время автоматически определялись через интернет, нажмите **Автонастройка даты и времени** и включите опцию **Использовать время сети**.

Если время при этом отображается не для вашего часового пояса, вернитесь в меню настроек даты и времени, нажмите **Выбрать часовой пояс** и найдите пояс своего региона.

- Если вы хотите задать настройки даты или времени вручную, нажмите **Автонастройка даты и времени** и выключите опцию **Использовать время сети**. Затем в меню настроек даты и времени и установите нужные значения.

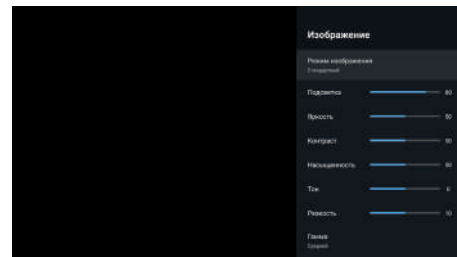
Изменить настройки экрана



- На домашнем экране телевизора нажмите , и выберите **Изображение**.
- Измените настройки:
 - **Подсветка**. Меняет яркость экрана.
 - **Режим изображения**. Яркость, контраст, сглаживание и другие настройки, подобранные для конкретного типа видео. Выберите режим, который соответствует тому, что вы чаще всего смотрите — например, для просмотра спортивных передач и видео подойдет режим **Спорт**.
 - **Цветовая температура**. Оттенок цвета, который будет накладываться на изображение. Как правило, лучше всего изображение выглядит со стандартной или теплой температурой цвета, однако стоит поэкспериментировать и выбрать ту температуру, которая нравится именно вам.
 - **Шумоподавление**. Если включить эту опцию, телевизор будет пытаться автоматически улучшить изображение: убрать помехи и размытость. Если обычно вы смотрите качественное видео, подавление шума можно оставить средним или выключить.
 - **Формат изображения**. Определяет соотношение сторон экрана. По умолчанию соотношение установлено как 16:9 — это подходит для большинства каналов и видео. Если вы смотрите видео другого формата или хотите увеличить изображение, выберите подходящий пункт в списке.
 - **MEMC**. Делает изображение более плавным и четким за счет добавления кадров в видео. Для видео хорошего качества настройку использовать не обязательно — можно выключить или установить в средний режим работы.

Изменить настройки звука

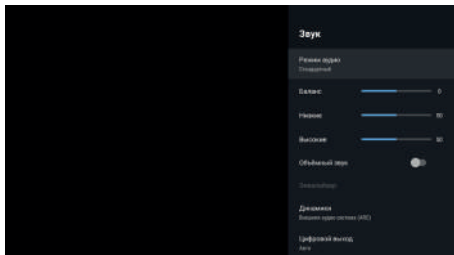

- На домашнем экране телевизора нажмите и выберите **Звук**.
- Измените настройки:
 - **Системные звуки.** Выключите, если не хотите, чтобы телевизор сопровождал звуками команды с пульта (перемещения по меню, ввод текста и др.).
 - **Уравнение громкости.** Усредняет громкость разных телевизионных каналов и видео — чтобы при переключении между ними звук не был слишком громким или тихим.
 - **Объемный звук.** Обрабатывает звук таким образом, чтобы он звучал объемно даже на двух динамиках телевизора.
 - **Режим аудио.** Настройки звука, подобранные под конкретный тип видео. Выберите режим, который соответствует тому, что вы чаще всего смотрите — например, для просмотра музыкальных клипов подойдет режим **Музыка**.
 - **Цифровой аудио вывод.** Определяет, цифровой или аналоговый звук транслировать на аудиосистему. Выберите **PCM**, чтобы принудительно передавать цифровой звук, **Auto** — чтобы телевизор сам определял тип передаваемого звука, и **Выкл.**, если вы не хотите выводить цифровой звук на внешнее устройство. Некоторые аудиосистемы не могут принимать цифровой звук. В этом случае выключите цифровой аудио вывод или переключите его в режим **Auto**.

Настроить каналы

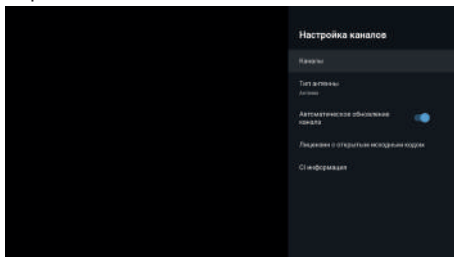

Найти аналоговые каналы

- Соедините антенну и телевизор так, как указано в разделе «Подключение антенны».
- На домашнем экране телевизора нажмите , затем перейдите в раздел **Настройка каналов** и выберите **Аналоговые ТВ**.
- Если вы хотите добавить все доступные каналы, нажмите **Автоматическая настройка программ** и введите параметры нужного канала.

Найти цифровые каналы (антенна)

- Соедините антенну и телевизор так, как указано в разделе «Подключение антенны».
- Если оператор телевидения предоставляет доступ к каналам с помощью декодирующей карты, вставьте ее в слот **COMMON INTERFACE** на задней панели телевизора.
- На домашнем экране телевизора нажмите , затем перейдите в раздел **Настройка каналов** и выберите **Цифровые ТВ (антенна)**.
- В списке **Страна** найдите свою страну.
- Выберите порядок сохранения каналов. Включите опцию **LCN**, чтобы каналы сохранялись в порядке, заданном оператором телевидения, и выключите, если хотите, чтобы они упорядочивались по частоте. Эта опция работает только при автонастройке каналов.
- Если вы хотите добавить все доступные каналы, нажмите **Автоматическая настройка**. Чтобы добавить канал вручную, нажмите **Ручная настройка** и введите параметры нужного канала.

Найти цифровые каналы (кабельное ТВ)

- Соедините антенну и телевизор так, как указано в разделе «Подключение антенны».
- Если оператор телевидения предоставляет доступ к каналам с помощью декодирующей карты, вставьте ее в слот **COMMON INTERFACE** на задней панели телевизора.
- На домашнем экране телевизора нажмите , затем перейдите в раздел **Настройка каналов** и выберите **Цифровое ТВ (кабель)**.
- В списке **Страна** найдите свою страну.

- Если вы хотите добавить все доступные каналы, нажмите **Автоматическая настройка**. Чтобы добавить канал вручную, нажмите **Ручная настройка** и введите параметры нужного канала.

Найти спутниковые каналы

- Узнайте у оператора спутникового телевидения параметры для подключения к спутникам:
 - Название спутников, направление и углы долготы, группу (диапазон).
 - Характеристики транспондеров на спутнике: частоту, скорость передачи данных, полярность.
 - Характеристики своей спутниковой тарелки, конверторов (LNB) и переключателей: тип конвертора, версию протокола DiSEqC и тон сигнала для переключателя, а также поддерживает ли переключатель технологию Toneburst.
- Соедините спутниковую антенну и телевизор так, как указано в разделе «Подключение антенны».
- Если оператор телевидения предоставляет доступ к каналам с помощью декодирующей карты, вставьте ее в слот **COMMON INTERFACE** на задней панели телевизора. Подробнее о карте можно прочитать в разделе «Подключение карты условного доступа CI».
- На домашнем экране телевизора нажмите , затем перейдите в раздел **Настройка каналов** и выберите **Спутниковое ТВ**.
- Проверьте, верно ли указаны параметры каждого спутника, на который наведена антенна: найдите спутник в списке, затем нажмите и удерживайте кнопку **OK** на пульте — откроется выпадающее меню. В нем выберите **Редактировать**. Если нужного спутника нет в списке, вверх списка спутников нажмите **+** и укажите параметры спутника.
- Выберите спутник, перейдите в список **Транспондер** и найдите приемопередатчики спутников, сигналы с которых будет принимать антенна. Проверьте, верно ли указаны параметры каждого транспондера: выберите его, затем нажмите и удерживайте кнопку **OK** на пульте — откроется выпадающее меню. В нем выберите **Редактировать**.
- Выберите спутник, перейдите в список **Параметры сканирования** и укажите настройки переключателя и конвертора.
- Нажмите **Начать поиск** и задайте параметры поиска:
 - **Тип поиска.** Выберите **Поиск сети**, если у вас указаны корректные транспондеры, — телевизор быстро опросит их и составит список каналов. Если вы не уверены в корректности параметров транспондеров, используйте поиск **Слепое сканирование** — телевизор просканирует весь частотный диапазон спутников и самостоятельно обнаружит транспондеры и каналы на них.
 - **Тип канала.** Если хотите, чтобы телевизор сохранял только бесплатные каналы, выберите **Свободные каналы**. Чтобы сохранить и платные, и бесплатные каналы, отметьте **Все каналы**.
 - **Тип службы.** Укажите, каналы какого типа нужно сохранять: телевизионные (DTV), радио или все.
- Нажмите **Начать поиск** и подождите завершения сканирования спутников. Это может занять до получаса.

Добавить канал в избранное

Избранные каналы отображаются в группе **Избранное** в списке каналов — там их можно быстро найти.

Чтобы добавить канал:

- На домашнем экране телевизора нажмите **TB**.
- Выберите канал, затем нажмите и удерживайте кнопку **OK** на пульте, пока рядом с названием канала не появится значок **♥**.

Включить детский режим

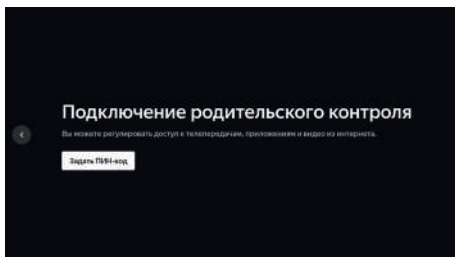

- На домашнем экране телевизора нажмите **⚙**, затем перейдите в раздел **Настройки устройства** и выберите **Родительский контроль**.
- Задайте код доступа — не зная его дети не смогут сами менять настройки родительского контроля.
- Выберите уровень фильтрации в поиске и ограничения по возрастному рейтингу. Когда вы в следующий раз попытаетесь открыть меню **Родительский контроль**, телевизор запросит текущий ПИН-код. Если вы забыли его и пять раз ввели неверно, телевизор предложит сбросить код. Введите мастер-ПИН 0000, а затем задайте новый код.

Заново подключить к интернету

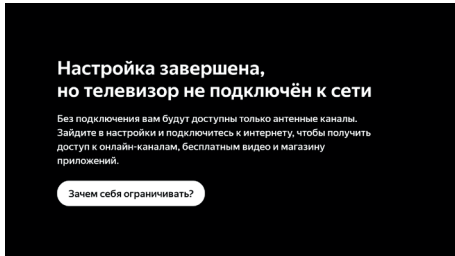

Если телевизор был подключен к интернету с помощью кабеля, отсоедините его и подключите заново так, как написано в разделе «Подключение внешних устройств».

Чтобы заново подключить телевизор к Wi-Fi:

- Вытащите кабель из разъема **LAN**, если вы подключены к интернету через него.
- На домашнем экране телевизора нажмите **⚙**, затем выберите **Сеть**.
- Если вы хотите переподключить телевизор к сети, у которой сменился пароль, то сначала удалите ее. Для этого выберите сеть в списке доступных и нажмите **Удалить эту сеть**.
- В списке доступных сетей найдите нужную и введите пароль от нее.

Добавить аккаунт

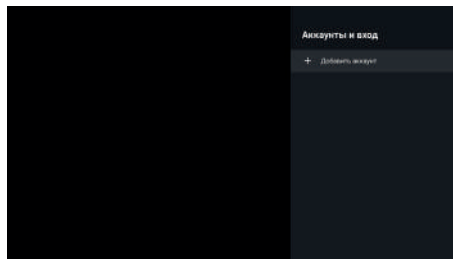

Если вы пользуетесь телевизором вместе с семьей, добавьте аккаунты близких в телевизор. Вы сможете переключаться между аккаунтами: история просмотра не будет смешиваться, поэтому рекомендации фильмов, телеканалов и видео для каждого члена семьи будут точнее.

Чтобы добавить аккаунт, на домашнем экране нажмите **Δ**, выберите **Добавить пользователя** и следуйте инструкциям на телевизоре. Добавленный аккаунт автоматически станет активным — рекомендации будут подбираться с учетом предпочтений владельца, также будет использоваться его подписка Плюс или КиноПоиск.

Если какой-то аккаунт на телевизоре больше не нужен, выйдите из него: на домашнем экране телевизора нажмите **Δ**, выберите аккаунт и нажмите **Выйти из аккаунта**.

Обновить прошивку

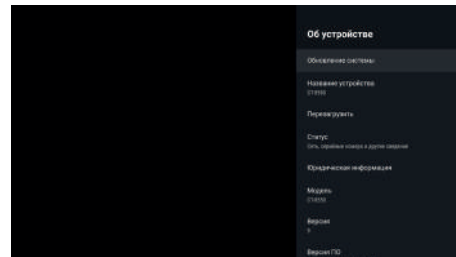

Телевизор автоматически проверяет наличие обновлений и устанавливает их. Если вы хотите посмотреть текущую версию прошивки или принудительно обновить ее:

- На домашнем экране телевизора нажмите **⚙**, затем перейдите в раздел **Настройки устройства**.
- Выберите **Об устройстве**. Текущая версия прошивки отображается в пункте **Сборка**. Чтобы обновить прошивку, нажмите **Обновление системы**.

Сбросить настройки

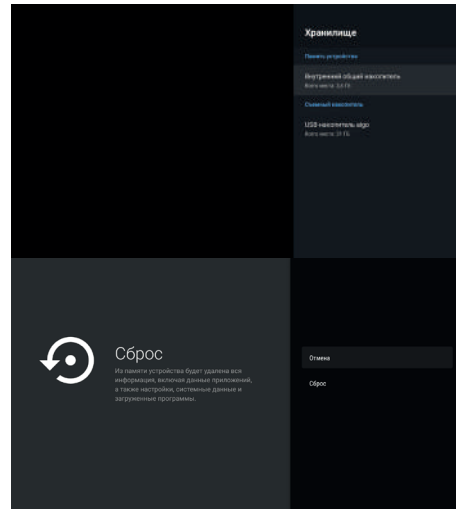

На домашнем экране телевизора нажмите **⚙**, затем перейдите в раздел **Настройки устройства** и выберите **Хранилище** и **Сброс**. Нажмите **Заводские настройки**, подтвердите выполнение операции и подождите, пока сброс настроек завершится. Затем заново настройте телевизор.



Другие настройки

О других настройках телевизора читайте в справке на сайте yandex.ru/support/smart-tv.

Смотреть телеканалы, фильмы, сериалы и ролики

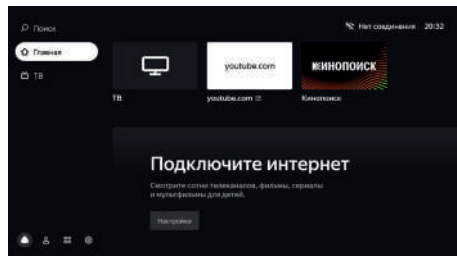

Этот телевизор необязательно подключать к кабельному, спутниковому или аналоговому телевидению: в нем уже доступны трансляции десятков интернет-телеканалов. А если у вас есть подписка Яндекс.Плюс или КиноПоиск, то выбор не ограничивается только телеканалами — можно выбрать фильм или сериал из библиотеки КиноПоиска.

Чтобы включить телепрограмму, фильм, сериал, ролик видеоблогера или мультфильм, выберите нужный раздел меню в левой части экрана. Если не знаете, что посмотреть, перейдите в раздел **Главная** — в нем собрано видео, рекомендованное вам.

Искать видео на КиноПоиске или в сети

Чтобы найти ролик из интернета или фильм из библиотеки КиноПоиска*, в меню в левой части экрана выберите **Поиск** и напечатайте название видеозаписи. Кроме того, название можно продиктовать. Для этого зажмите кнопку **↓** на пульте и скажите, что нужно найти. Голосовой ввод работает, только если пульт подключен к телевизору через Bluetooth (см. раздел «Подключить пульт или другое устройство через Bluetooth»).

Смотреть видео с внешнего устройства

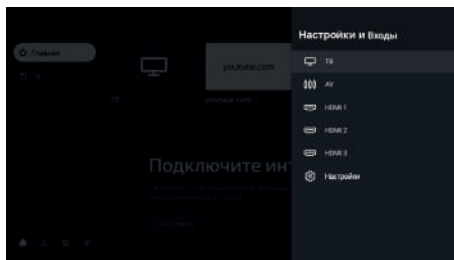

- Соедините телевизор и устройство так, как указано в разделе «Подключение внешних устройств».
- Нажмите кнопку **↻** на пульте, затем в списке источников сигнала найдите источник, к которому подключено устройство.

*Для фильмов и сериалов нужна подписка Яндекс.Плюс или КиноПоиск. Действующий промопериод или промокод также подойдет. Телепрограммы и видео из интернета можно смотреть бесплатно.

Смотреть медиафайлы с USB-носителя

Телевизор поддерживает USB-носители:

- емкость до 2 Тб с файловой системой NTFS;
- емкость до 128 Тб с файловой системой FAT32;
- емкость до 2 Тб с файловой системой FAT16.

Примечание. Телевизор может быть несовместим с некоторыми внешними USB-устройствами. Кроме того, отдельные USB-устройства требуют подключение внешнего, дополнительного питания.

Смотреть можно медиафайлы следующих форматов:

Изображения - PNG, JPEG, BMP.

Музыка - AAC, MP3 (32-320 кбит/с). Чтобы телевизор корректно показывал автора и название трека, а также другую информацию, метаданные в файле MP3 должны быть в формате ID3v2.4 и кодировке UTF-8.

Видео - AVI, TS, VOB, MPG (MPEG-2), MP4, MKV.

Субтитры - SRT (Unicode). Чтобы субтитры корректно считывались, файл SRT должен храниться в том же каталоге, что и видео, а названия обоих файлов должны совпадать. Кроме того, убедитесь, что текст субтитров кодирован в формат Unicode.

О том, как безопасно подключить USB-носитель, читайте в разделе «Подключение внешних устройств». Чтобы посмотреть медиафайл, на домашнем экране телевизора нажмите **⚙** и запустите приложение **Медиаплеер**. В нем найдите и откройте нужный файл — фильм, фотографию или музыкальный трек.

Транслировать звук на внешнюю аудиосистему или наушники

Вставьте кабель от аудиосистемы или наушников в разъем на задней панели телевизора. Аудиосистема включается в разъем DIGITAL AUDIO OUT, наушники — в 3,5-миллиметровый аудиоразъем. Звук сразу начнет выводиться через подключенное устройство.

Подробнее читайте в разделе «Подключение внешних устройств».

Как пользоваться приложениями

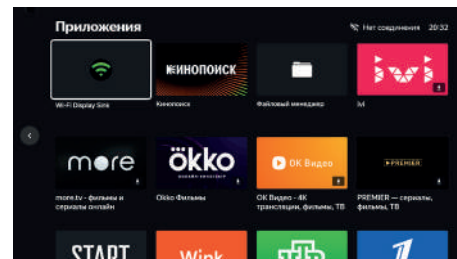

На телевизоре можно запускать сторонние приложения: браузеры, медиаплееры, онлайн-кинотеатры и другие. Часть из них предустановлена, другие можно установить из магазина приложений в телевизоре.

Чтобы запустить приложение, на домашнем экране телевизора нажмите **⚙**, затем выберите нужное приложение. Если оно уже установлено, дождитесь его запуска. Если приложение еще не установлено, нажмите **Установить**.

Транслировать изображение со смартфона или планшета

На домашнем экране телевизора нажмите **⚙** и запустите приложение Screen Mirroring. Затем на смартфоне или планшете включите функцию трансляции и выберите телевизор в списке доступных устройств.

Подробнее о дублировании экрана читайте в документации к своему смартфону или планшету.

Перезагрузить или выключить телевизор

Нажмите и удерживайте кнопку выключения **⏻** на пульте или корпусе телевизора. На экране отобразятся команды выключения и перезапуска — выберите нужную.

5. РУКОВОДСТВО ПО УСТРАНЕНИЮ НЕПОЛАДК

Устранение неполадок

При возникновении неисправностей в работе телевизора попробуйте выключить его и включить снова. Для устранения неисправностей можно также воспользоваться приведенной ниже таблицей. Если неисправность не исчезает, обратитесь за помощью к техническим специалистам.

Проблема	Решение
Телевизор не включается (индикатор режима ожидания не светится)	Проверьте правильность подключения кабеля электропитания телевизора к сети переменного тока 220-240 В ~50/60 Гц. Проверьте наличие напряжения питания в электрической розетке. Отключите кабель электропитания телевизора от электрической розетки и через 2-3 минуты подключите его вновь. Проверьте работу пульта дистанционного управления
Отсутствует прием телевизионного сигнала	Проверьте правильность настроек телевизора. Настройтесь на другой телевизионный канал. Проверьте правильность подключения кабеля от телевизионной антенны. Возможна неисправность телевизионной антенны, либо временное отсутствие сигнала от передающей станции
Отсутствует звуковое сопровождение	Проверьте регулировку громкости звука. Проверьте, что звук не выключен кнопкой « ■ ». Проверьте правильность выбора системы звука в настройках каналов. Проверьте правильность установок в настройках звука
Нарушение правильности передачи цвета изображения	Проверьте правильность выбора системы цвета в настройках каналов. Проверьте правильность выбора установок в настройках изображения. Сигнал от передающей станции может быть слабым или с помехами, перестройтесь на другой канал
Телевизор не управляется с пульта дистанционного управления	Откройте отсек для элементов питания ПДУ, замените элементы питания на новые. Направьте излучатель ПДУ непосредственно на приемник (сенсор) дистанционного управления на передней панели телевизора. Между ПДУ и приемником (сенсором) ДУ не должно быть препятствий (предметов мебели и пр.). Расстояние между ПДУ и приемником (сенсором) ДУ не должно превышать 5 метров, а угол отклонения от воображаемого перпендикуляра не более 20 градусов
В режиме PC-HDMI изображение мигает или появляются полосы	Неправильно выбраны установки компьютера. В безопасном режиме загрузки компьютера выберите правильные параметры монитора
На экране наблюдаются отдельные неподвижные мелкие точки (пиксели)	В телевизоре используется жидкокристаллическая матрица высокой четкости. Современная технология изготовления матриц допускает появление отдельных мелких темных или цветных точек (пикселей) на изображении, не ухудшающих общее восприятие изображения. Все матрицы проверены в условиях производства и соответствуют требованиям стандартов на данную группу изделий
Не работает USB-интерфейс	Отключите USB-карту (внешнее USB-устройство) от USB-интерфейса телевизора. Подключите вновь, аккуратно соединяя разъемы

Нет чтения некоторых файлов с внешнего USB-устройства	Типы файлов для чтения с помощью USB-интерфейса телевизора должны соответствовать спецификации. Убедитесь, что телевизор поддерживает возможность чтения файлов данного типа (см. раздел «Смотреть медиафайлы с USB-носителя»)
Треск или гудение при просмотре или выключении телевизора	Обычное явление, вызванное тепловым сжатием пластика в результате изменения температуры и влажности. Телевизор может издавать негромкое гудение, жужжание, тихий шум из-за особенностей работы электрических цепей. Это не считается дефектом
Замедленное исполнение управляющих команд	Для точного исполнения управляющей команды процессору телевизора требуется некоторое время на ее обработку. Делайте достаточную паузу между различными управляющими командами для устойчивой работы телевизора. Это не влияет на работоспособность телевизора и не является дефектом
Воспроизведение онлайн-видео идет рывками (гормозит)	Остановите воспроизведение, подождите в течение 2-3 минут, затем продолжите просмотр. Возможно неверно выбран тарифный план у вашего интернет-провайдера. Рекомендованный изготовителем тарифный план должен иметь скорость не менее 10 Мбит/с. Снижать производительность могут дополнительные беспроводные устройства подключенные к домашнему роутеру. Проверьте параметры и настройки роутера, в случае неисправности замените его
Не работает одна из установленных сторонних программ (или работает без звука, или имеет другие замечания)	Вероятно, проблема связана с самой программой (приложением). Попробуйте запустить его позднее или обратитесь в службу поддержки создавшей его компании. Производитель не отвечает за работу сторонних приложений
Беспроводная мышь не работает (не управляется)	Установите новую или замените старую батарею питания беспроводной мыши. Убедитесь, что между беспроводной мышью и ее приемопередатчиком (из комплекта, подключенному к одному из разъемов USB, телевизора), нет внешних препятствий и обеспечивается прямая видимость. Замените беспроводную мышь в случае необходимости
Отсутствует вложенное меню, управление происходит со сбоями	Выключите телевизор из розетки, подождите минуту и включите снова. Сбросьте настройки до заводских (см. раздел «Сбросить настройки»)
Я забыл логин или пароль от аккаунта Яндекс	Воспользуйтесь рекомендациями в Помощи Яндекс. Паспорта: yandex.ru/support/passport/troubleshooting/

Проблемы с подключением к интернету	<ul style="list-style-type: none"> Убедитесь, что на стороне провайдера нет проблем с соединением. Попробуйте открыть сайт yandex.ru на смартфоне или компьютере. Если доступа нет, перезагрузите роутер. Если это не помогло, обратитесь к провайдеру. Подключите телевизор к мобильному интернету через Wi-Fi вашего смартфона. Если телевизор подключается и работает стабильно через мобильный интернет, проблема с соединением по Wi-Fi, скорее всего, на стороне провайдера. Для работы телевизора подключение к Wi-Fi должно быть стабильным. Положите смартфон рядом с телевизором и посмотрите, какой уровень связи он показывает. Если делений меньше половины, переместите телевизор ближе к роутеру или подключите его с помощью кабеля (см. раздел «Заново подключить к интернету»). Перезагрузите телевизор (см. раздел «Перезагрузить или выключить телевизор»). Настройте подключение к интернету заново (см. раздел «Заново подключить к интернету»)
Проблемы с подпиской Яндекс.Плюс или КиноПоиск	Если у вас подписка Яндекс.Плюс – изучите рекомендации на сайте yandex.ru/support/plus/troubleshooting.html . О подписке КиноПоиск HD можно почитать на yandex.ru/support/kinopoisk/subscription-kinopoisk.html

ПРЕДОСТЕРЕЖЕНИЕ: не допускайте, чтобы изображение на экране не менялось в течение длительного промежутка времени. Неподвижное высококонтрастное изображение может оставить «тень» на экране. Обычно при отключении «тень» постепенно исчезает, но в дальнейшем может снова появиться. Подобная неисправность не является гарантийным случаем.

6. УХОД ЗА ПРИБОРОМ

Тщательная и регулярная чистка сможет продлить жизнь вашего нового ТВ и избавит вас от возможных неисправностей. Обязательно выключите питание и отсоедините шнур питания перед началом любой чистки. Очищайте прибор только сухой тканью.

7. ТЕХНИЧЕСКИЕ ХАРАКТЕРИСТИКИ

Модель	CT-8724 Smart	CT-8732 Smart	CT-8740 Smart	CT-8743 Smart	CT-8750 Smart	CT-8765 Smart
Вес нетто/брутто (кг)	2,5/3,1	3,7/4,8	5,3/6,9	6,0/8,0	9,0/11,6	17,2/23,1
Тип кронштейна VESA	200x100/M4		200x200/M6			400x200/M6
Активный размер экрана	23,6"	31,5"	39,5"	42,5"	49,5"	65"
Соотношение сторон	16:9					
Разрешение	1366x768		1920x1080		3840x2160	
Частота обновления (Гц)	60					
Яркость (тип. кд/м²) (nit)	200		220		250	330
Коэффициент контрастности (стандарт)	3000:1		5000:1	4000:1	5000:1	4000:1
Угол обзора (L/R)	178°/178°					
Время отклика (TR+TF/TYPЕ) (мс)	11,5	6,5	9,5	8	5	8
Терминалы	16.7 M (8-BIT)				1.07G (8-bit +FRC)	
Торцевая панель	2*USB, 1*AV, CI	1*HDMI, 1*USB, CI	HDMI, 2xRF, CDAV, mini AV, USB, EARPHONE, CI	1*HDMI, 2*USB, CI	3xHDMI, 2xRF, CDAV, mini AV, 2xUSB, CI, LAN	2xRF, 2xUSB, CI, LAN, OPTICAL, 3xHDMI, AV, EARPHONE
Нижняя панель	1*LAN, 1*EARPHONE, 1*COAX, 2*HDMI, 2*RF	1*COAX, 1*EARPHONE, 1*AV, 1*LAN, 1*HDMI, 2*RF	LAN, 2xHDMI, USB	1*COAX, 1*EARPHONE, 1*AV, 1*LAN, 2*HDMI, 2*RF	-	-
Разъем USB	USB 2.0					
Операционная система	Android 11.0 (YANDEX)					
Процессор CPU	C455*4				Cortex A53*4	
Графический процессор GPU	G31MP2				G52(2EE)MCI	
Объем модуля памяти DDR	1GB (DDR4)				1.5GB	
Flash-память (Гб)	8					
Bluetooth	+					
Wi-Fi	IEEE 802.11b/g/n/ax,11R,2.4G				IEEE 802.11b/g/n/ac, 2T2R, 2.4G+5G	
Интернет	LAN RJ-45 10/100 мBт/с					
Диапазон приема	48.25 MHz - 863.25 MHz					
Входное сопротивление	75Ω					
Видеостандарты	PAL, SECAM					
Макс. количество каналов	99					100
Цифровые титеры	DVB-T/T2/C/S/S2					

Пропускная способность канала	VHF (50MHz - 230MHz), UHF (474MHz - 862MHz), DVB-S/S2 (900MHz - 2200MHz)					VHF (50MHz - 230MHz), UHF (474MHz - 862MHz), DVB-S/S2 (950MHz - 2150MHz)
Входное сопротивление	75Ω-8MHz					
Улучшение изображения	700CH (DVB-T+DVB-C) 4000CH (DVB-S/S2)					700CH (DVB-T+DVB-C) 3500CH (DVB-S/S2)
Режимы изображения	Пользовательский/Стандартный/Яркий/Спорт/Кино/Игра/Энергосбережение					Стандартный/Динамичный/Мягкий/Яркий/Пользовательский/Энергосбережение
3D-гребенчатый фильтр	+					
HDR	-					+
Положение динамика	Встроенные динамики (нижняя сторона)					
Баланс	+					
Стерео	+					
Режимы звука	Пользовательский/Стандартный/Кино/Музыка/Новости					Стандартный/Музыка/Кино/Спорт/Польз.
Dolby/dolby+ surround	+					
Язык экранного меню	Русский					
Мультиэкран	+					
Предварительная установка приложения	+					-
Обновление программного обеспечения	USB и интернет					
Таймер сна	+					
Родительский контроль	+					
Цветовая температура	Пользовательский/Теплый/Холодный/Стандартный					Теплый/Холодный/Стандартный
ARC	+					
CEC	+					
Видеокодеки	MPEG2/4, H.264, H.265, VC1					
Аудиокодеки	MPEG-1/2layer3, DD, LPCM					
Фотокодеки	JPG, BMP, PNG					
Выходная мощность динамиков, Вт	2x2	2x8			2x10	
Номинальное напряжение	220-240 В -50/60 Гц					
Потребляемая мощность в рабочем режиме, Вт	25	50	60	91	180	

Погрешение в режиме ожидания	≤0,5 Вт
Пульт ДУ	С голосовым управлением
Класс безопасности	

8. УТИЛИЗАЦИЯ ПРИБОРА

Прибор по окончании срока службы должен быть утилизирован отдельно от обычного бытового мусора. Его можно сдать в специальный пункт приема электронных приборов и электроприборов на переработку.



9. ИНФОРМАЦИЯ О СЕРТИФИКАЦИИ, ГАРАНТИЙНЫЕ ОБЯЗАТЕЛЬСТВА

Товар сертифицирован в соответствии с законом «О защите прав потребителей». Этот прибор соответствует всем официальным национальным стандартам безопасности, применимым к электроприборам в Российской Федерации. Установленный производителем в порядке п. 2 ст. 5 Федерального закона РФ «О защите прав потребителей» срок службы для данного изделия составляет 10 лет с даты реализации конечному потребителю при условии, что изделие используется в строгом соответствии с настоящей инструкцией по эксплуатации и применимыми техническими стандартами. По окончании срока службы обратитесь в ближайший авторизованный сервисный центр для получения рекомендаций по дальнейшей эксплуатации прибора. Дата производства изделия указана в серийном номере (2 и 3 знаки – год, 4 и 5 знаки – месяц производства). При возникновении вопросов по обслуживанию прибора или в случае его неисправности обратитесь в авторизованный сервисный центр TM CENTEK. Адрес центра можно найти на сайте <https://centek.ru/servis>. Способы связи с сервисной поддержкой: тел: +7 (988) 24-00-178, vk: vk.com/centek_krd. Генеральный сервисный центр ООО «Ларина-Сервис», г. Краснодар. Тел.: +7 (861) 991-05-42. Название организации, принимающей претензии в Казахстане: TOO «Moneytor», г. Астана, ул. Жанибекта Тархана, д. 9, крыльцо 5. Тел.: +7 (707) 858-65-29, +7 (701) 340-09-57. Телевизор соответствует требованиям технических условий ТУ РБ 100085149.176-2004.

Продукция имеет сертификат соответствия:

№ ЕАЭС RU С-ВУ.НВ93.В.04766/24 от 03.05.2024 г.



ВНИМАНИЕ! Сертификаты соответствия имеют ограниченный срок действия. Актуальный сертификат соответствия на нашу продукцию вы можете найти на официальном государственном сайте Национальной системы аккредитации России <https://fsa.gov.ru>. Для этого воспользуйтесь поиском в разделе «СЕРТИФИКАТЫ И ДЕКЛАРАЦИИ» (<https://pub.fsa.gov.ru/rds/declaration>). **ВНИМАНИЕ!** Изготовитель и импортер оставляют за собой право внесения некорректируемых изменений в партию продукции. Это делается в целях улучшения потребительских свойств товара и избежания дефектов. Таким образом, данное руководство пользователя может не вполне соответствовать партии товара. Самую актуальную версию данного руководства пользователя вы можете найти на нашем официальном сайте <https://centek.ru>.

10. ИНФОРМАЦИЯ О ПРОИЗВОДИТЕЛЕ, ИМПОРТЕРЕ

Импортер: АО «ХОРУС». Адрес: Россия, 125627, г. Москва, ул. Соколово-Мещерская, д. 29.

Изготовлено в Республике Беларусь.

УВАЖАЕМЫЙ ПОТРЕБИТЕЛЬ!

Срок гарантии на все приборы 24 месяца с даты реализации конечному потребителю. Данным гарантийным талоном производитель подтверждает исправность данного прибора и берет на себя обязательство по бесплатному устранению всех неисправностей, возникших по вине производителя. Дата изготовления указана на упаковке.

ПРИМЕЧАНИЕ: изделие не содержит драгоценных металлов.

– Телевизоры по условиям безопасности в эксплуатации соответствуют требованиям защиты класса II по ГОСТ IEC 60065-2013.

УСЛОВИЯ ГАРАНТИЙНОГО ОБСЛУЖИВАНИЯ:

1. Гарантия действует при соблюдении следующих условий оформления:

– правильное и четкое заполнение оригинального гарантийного талона изготовителя с указанием наименования модели, ее серийного номера, даты продажи, при наличии печати фирмы-продавца и подписи представителя фирмы-продавца в гарантийном талоне, печатей на каждом отрывном купоне, подписи покупателя.

Производитель оставляет за собой право на отказ в гарантийном обслуживании в случае непредоставления вышеуказанных документов, или если информация в них будет неполной, неразборчивой, противоречивой.

2. Гарантия действует при соблюдении следующих условий эксплуатации:

– использование прибора в строгом соответствии с инструкцией по эксплуатации;

– соблюдение правил и требований безопасности.

3. Гарантия не включает в себя периодическое обслуживание, чистку, установку, настройку прибора на дому у владельца.

4. Случаи, на которые гарантия не распространяется:

– механические повреждения;

– естественный износ прибора;

– несоблюдение условий эксплуатации или ошибочные действия владельца;

– неправильная установка, транспортировка;

– стихийные бедствия (молния, пожар, наводнение и др.), а также другие причины, независимые от продавца и изготовителя;

– попадание внутрь прибора посторонних предметов, жидкостей, насекомых;

– ремонт или внесение конструктивных изменений неуполномоченными лицами;

– использование прибора в профессиональных целях (нагрузка превышает уровень бытового применения), подключение прибора к питающим телекоммуникационным и кабельным сетям, не соответствующим Государственным техническим стандартам;

– выход из строя перечисленных ниже принадлежностей изделия, если их замена предусмотрена конструкцией и не связана с разборкой изделия:

а) пульты дистанционного управления, аккумуляторные батареи, элементы питания (батарейки), внешние блоки питания и зарядные устройства;

б) расходные материалы и аксессуары (упаковка, чехлы, ремни, сумки, сетки, ножи, колбы, тарелки, подставки, решетки, вертелы, шланги, трубки, щетки, насадки, пылесборники, фильтры, поглотители запаха);

– для приборов, работающих от батареек, – работа с неподходящими или истощенными батарейками;

– для приборов, работающих от аккумуляторов, – любые повреждения, вызванные нарушениями правил зарядки и подзарядки аккумуляторов.

5. Настоящая гарантия предоставляется изготовителем в дополнение к правам потребителя, установленным действующим законодательством, и ни в коей мере не ограничивает их.

6. Производитель не несет ответственности за возможный вред, прямо или косвенно нанесенный продукцией TM CENTEK людям, домашним животным, имуществу потребителя и/или иных третьих лиц в случае, если это произошло в результате несоблюдения правил и условий эксплуатации, установки изделия; умышленных и/или неосторожных действий (бездействий) потребителя и/или иных третьих лиц действия обстоятельств непреодолимой силы.

7. При обращении в сервисный центр прием изделия предоставляется только в чистом виде (на приборе не должно быть остатков продуктов питания, пыли и других загрязнений).

Производитель оставляет за собой право изменять дизайн и характеристики прибора без предварительного уведомления.

ҚҰРМЕТТІ ТҮТІНУШЫ!

Пайдаланбас бұрын осы нұсқаулықтың барлығын толығымен оқып шығыңыз, содан кейін оны бөлшекті пайдалану үшін сақтап қойыңыз. Қауіпті жағдайларды болдырмау үшін және теледидардың ең жоғары өнімділігін қамтамасыз ету үшін әрдайым келесі сақтық шараларын сақтаңыз.

Теледидар турмыстық құрал болып табылады және өнеркәсіптік, коммерциялық мақсаттарда пайдалануға арналмаған!

Теледидар — бұл сымсыз арналар немесе кабель арқылы берілетін кескін мен дыбысты қабылдауға және көрсетуге арналған электрондық құрылғы (теледидар бағдарламаларын немесе бейне сигналдарын ойнату құрылғыларынан сигналдарды қоса алғанда-мысалы, DVD/Blu-ray ойнатқыштары, ойын консольдері және т.б.).

1. ҚАУІПСІЗДІК ШАРАЛАРЫ

ЕСКЕРТУ: ЭЛЕКТР ТОГЫНЫҢ СОҒУЫН БОЛДЫрмау үшін ТЕЛЕДИДАРДЫ ӨЗБЕТИҢІЗ-БЕН БӨЛШЕКТЕУГЕ ЖӘНЕ АҚАУЛЫҚТЫ ЖОҒАҒА ТЫРЫСПАҢЫЗ! КӨМЕК АЛУ УШІН СЕРТИФИКАТТАЛҒАН МАМАҢДАРҒА ЖҮГІНІЗІ!

⚠ Тең жақты үшбұрыштың ішіндегі найзағай белгісі пайдаланушыны оқшауланбаған «қауіпті кернеудің» бар екенін ескертеді.

⚠ Үшбұрыштың ішіндегі леп белгісі сізге назар аудару керек маңызды пайдалану және техникалық қызмет көрсету нұсқауларын көрсетеді.

ЕСКЕРТУ: электр тогының соғуын болдырмау үшін теледидарды өзбетіңізбен бөлшектеуге және ақаулықты жоғары тырыспаңыз! Көмек алу үшін сертификатталған мамандарға жүгініңіз!

Тең жақты үшбұрыштың ішіндегі найзағай белгісі пайдаланушыны оқшауланбаған «қауіпті кернеудің» бар екенін ескертеді.

Үшбұрыштың ішіндегі леп белгісі сізге назар аудару керек маңызды пайдалану және техникалық қызмет көрсету нұсқауларын көрсетеді.

НАЗАР АУДАРЫҢЫЗ:

Өнім берушінің жазбаша рұқсатынсыз бұл өнімді кез-келген түрде модификациялауға тырыспаңыз.

Пайдаланушының осы нұсқаулығындағы суреттер мен иллюстрациялар тек анықтама үшін ұсынылған және тауардың нақты сыртқы түрінен ерекшеленуі мүмкін. Бұйымның конструкциясы мен сипаттамалары алдын ала ескертусіз өзгертілуі мүмкін.

МАҢЫЗДЫ ЕСКЕРТУЛЕР МЕН САҚТАНДЫРУЛАР!

Құрылғының дұрыс пайдаланбауына жаракат пен мүліксіз бүлінуіне әкелуі мүмкін. Бұл өнім қауіпсіздік бойынша ең жоғары басымдықпен жобаланған және шығарылған. БІРАҚ ДҰРЫС ПАЙДАЛАНБАУ ЭЛЕКТР ТОГЫНЫҢ СОҒУЫНА НЕМЕСЕ ӨРТКЕ ӘКЕЛУІ МҮМКІН.

- Ұқымал қауіпті алдын алу үшін бұйымды орнату, пайдалану және тазалау бойынша келесі нұсқауларды орындаңыз.
- Тек өндіруші көрсеткен аксессуарларды қолданыңыз. Өндіруші ұсынбаған аксессуарларды пайдалану жарақатқа әкелуі мүмкін.
- Өрт немесе электр тогының соғу қаупін азайту үшін бұл құрылғыны жаңбырдың немесе ылғалдың әсеріне ұшыратпаңыз. Құрылғыға сұйықтық бар контейнерлерді орнатпаңыз. Құрылғыны тамшылардың немесе судың шаширау әсеріне ұшыратпаңыз.
- Тез тұтанатын немесе жанғыш материалдарды құрылғының жанында пайдаланбаңыз немесе сақтамаңыз, себебі бұл өртке немесе жарылысқа әкелуі мүмкін. Теледидардың жоғарғы жағына ашық жалын көздерін (жанпұл тұрған шамдар, темекі немесе хош иісті таяқшалар) қоймаңыз.
- **Ескерту:** оттың таралуын болдырмау үшін әрдайым шамдар мен басқа да ашық жалын көздерін құрылғыдан алыс ұстаңыз.
- Теледидарды орнатқан кезде тиісті желдетуді қамтамасыз ету үшін теледидар мен басқа заттар (қабырға, шкаф, жиһаздың бүйірлері және т.б.) арасында кем дегенде 4 см қашықтықты сақтау керек. Желдетудің болмауы өртке немесе құрылғының шамадан тыс қызуына байланысты проблемаларға әкелуі мүмкін.
- Бұл өнім ТЕК ҚАНА (!) заттаңбада көрсетілген электр қуат түрімен пайдалануға арналған. Егер сіз үйіңіздегі қуат түріне сенімді болмасаңыз, жергілікті энергетикалық компанияға хабарласыңыз.
- Электр розеткаларын, ұзартықтарды немесе адаптерлерді шамадан тыс жүктемеңіз, бұл өртке немесе электр тогының соғуына әкелуі мүмкін.
- Теледидарды орнатпас бұрын, желідегі кернеу құрылғы тақтасындағы кернеуге сәйкес келетініне көз жеткізіңіз.
- Қауіпсіздік мақсатында көптеген құрылғыларды әртүрлі ұштармақтар мен тармақтағыштарды пайдаланбай розеткаға бөлек қосу ұсынылады.
- Аппараттың ашасы құрылғының электр желісіне қосу/ашу үшін қолданылады, ол оңай қол жетімді болуы керек.
- Құрылғыны қабырғаға орнатқан кезде оны қоршап/теледидар өндірушілері ұсынған нұсқауларға сәйкес орнатыңыз.
- Бұйымды шайқалғыш тұғырға, ұстағанға немесе үстелге қоймаңыз. Бұйымды шайқалғыш беткі жаққа орнату оның құлауына, ауыр жарақаттарға, сондай-ақ бұйымның зақымдалуына әкелуі мүмкін.
- Теледидарды әрқашан оны қауіпсіз ұстап алатын жиһазға қойыңыз. Теледидардың шеттері оп тұрған жиһаздың ауқымынан тыс шайқайтынына көз жеткізіңіз.
- Ешқашан заттарды теледидарға тесіктері немесе саңылзулар арқылы тығып жібермеңіз. Құрылғыға жоғары кернеу бар және затты салу электр тогының соғуына және/немесе ішкі бөліктердің қысқа тұйықталуына әкелуі мүмкін. Дәл сол себеппен бұйымға судың немесе басқа сұйықтықтың түсуіне жол бермеңіз.
- Бұл құрылғыға тек авторландырылған және дұрыс оқытылған маман ғана қызмет көрсетуі керек. Пайдаланушының қақпақты ашуы немесе құрылғының жөндеуге деген басқа әрекеттері ауыр жарақатқа немесе электр тогының соғуынан болған өлімге, сондай-ақ өрттің пайда болуына әкелуі мүмкін.
- Егер құрылғы жөндеуді қажет етсе, қызмет көрсететін маман өндіруші көрсеткен немесе тұнұсқа қоспақшы бөлшектер сияқты сипаттамалары

- мен өнімділігі бар қосалқы бөлшектерді қолданатындығына көз жеткізіңіз. Бөтен бөлшектерді пайдалану өрте, электр тогының соғуына және / немесе басқа қауіптерге әкелуі мүмкін.
- Техникалық қызмет көрсету немесе жөндеу аяқталғаннан кейін, теледидардың дұрыс жұмыс істеп тұрғанына көз жеткізу үшін маманнан қауіпсіздігін тексеруін сұраңыз.
- Балаларға теледидар салынған пластик пакетпен ойнауға рұқсат бермеңіз. Бұл талапты орындамау тұншығуға әкелуі мүмкін.
- Батареялар (батарея блогы немесе орнатылған батареялар) шамадан тыс жылу әсеріне (күн сәулесі, от және т.б.) ұшырамауы керек. Батареяларды турмыстық қалдықтармен бірге тастамаңыз. Оларды ескі батареяларды жинау орнына қайтарыңыз.
- Антенна жоғары вольтты электрберілісі желілері мен байланыс кабельдерінен алыс орнатыңыз және оның сенімді орнатылғанына көз жеткізіңіз. Егер антенна электрберілісі желісіне тиіп кетсе, өрте, электр тогына немесе ауыр жарақатқа әкелуі мүмкін.

1. Пайдалану шарттары:

- ауа температурасының 10 °C-ден 35 °C-ге дейін болуы
- ауаның салыстырмалы ылғалдылығы 25°C температурада 80%-дан аспайды
- атмосфералық қысым 86-дан 106 кПа-ға дейін (сын.бағ.650-ден 800 мм)

2. Сақтау шарттары:

жабық үй-жайларда 5 °C-тан 40 °C-қа дейінгі температурада және ауада қышқыл, сілтілі және басқа агрессивті қоспалар болмаған кезде. Теледидарды қаптамасыз сақтауға рұқсат етілмейді.

3. Тасымалдау шарттары:

қаптамдағы теледидарлар ГОСТ 15150-69 5-тобына сәйкес жағдайларда -20 °C-ден 50 °C-қа дейінгі қоршаған орта температурасында көптіктің барлық түрлерімен тасымалдана алады.

4. - Айнымалы тоқты білдіреді.

=== Тұрақты тоқты білдіреді.

Қауіпсіздік техникасы жөніндегі нұсқаулық

1. Осы нұсқаулықты оқып, сақтаңыз. Нұсқауларды орындаңыз және барлық ескертулерді орындаңыз.
2. Құрылғының судың жанында пайдаланбаңыз.
3. Желдетуді жаппаңыз. Желдету тесіктерін газет, дастархан, перделер және т.б. сияқты заттармен жаппаңыз.
4. Жылу шығаратын радиаторлар, жылытқыштар, пештер немесе басқа құрылғылар (күшейткіштерді қоса) сияқты жылу көздеріне жақын орнатпаңыз.
5. Зақымдалған немесе түріне сәйкес келмейтін қуат розеткасын пайдаланбаңыз. Штепсель мен розетканың дұрыс қосылғанына көз жеткізіңіз. Штепсель мен розетканың шаңнан және металл заттармен жанасудан қорғаныңыз.
6. Балаларға теледидардың басқару пультін алу үшін жиһазға шғылдың қауіпті екенін айтыңыз.
7. Егер сіз теледидарға арналған мобильді тұғырды қолдансаңыз, оны жылжитқан кезде жарақат алмау үшін абай болыңыз. Құрт тоқтау, шамадан тыс күш салу және беті тегіс емес еден өнімнің тұғырдың құлауына әкелуі мүмкін.

- Құрылғыны қосымша қорғау үшін найзағай кезінде немесе қараусыз қалған және ұзақ уақыт пайдаланылмаған кезде оны розеткадан ажыратып, кабель жүйесін өшіріңіз.
- Техникалық қызмет көрсету үшін білікті қызмет көрсету персоналына хабарласыңыз. Қуат сымы зақымданған жағдайда қауіпті болдырмау үшін оны ауыстыруды дайындаушы, сервистік қызмет немесе осыған ұқсас білікті персонал жүргізуі тиіс.

Құрылғы физикалық, сенсорлық немесе ақыл-ой қабілеттері төмен адамдардың (балаларды қоса алғанда) немесе оларда өмірлік тәжірибесі немесе білімі болмаған кезде, егер олар қарауда болмаса немесе олардың қауіпсіздігіне жауапты адамның құрылғыны пайдалануы туралы нұсқау берілмеген болса, пайдалануға арналмаған.

Құрылғымен ойнауға жол бермеу үшін балалар бақылауда болуы керек.

ЕСКЕРТУ:

- Теледидарды көрсетілген диапазоннан жоғары қуат көзіне қоспаңыз.
- Сыртқы құрылғыға қосылмас бұрын алдымен теледидар мен сыртқы құрылғының ажыратылғанына көз жеткізіңіз. Қоспас бұрын штекерлер мен аяқталардың атауы мен түсінік сәйкестігін тексеріңіз.
- Қуат сымын ажыратқан кезде ашанық оқшауланған бөлігін ұстаңыз, металл бөлігіне қолыңызды тигізбеңіз.

ЕСКЕРТУ:

- Бұл өнімді кедеге жарату жергілікті ережелерге сәйкес жүргізілуі керек. Бұл өнімді жалпы тұрмыстық қалдықтармен бірге кедеге жаратуға тастамаңыз.
- Кейде экранда бірнеше белсенді емес пикселдер бекітілген көк, жасыл немесе қызыл нүкте ретінде пайда болуы мүмкін. Бұл сіздің өнімніңіздің жұмысына әсер етпейтінін ескеріңіз.
- Экранға қол тигізбеңіз, саусақтарыңызбен ұзақ уақыт ұстамаңыз. Бұл экранда уақытша бұрмалану әсерін тудыруы мүмкін.
- Экранда ұзақ уақыт бойы қозғалмайтын (статикалық) бейнені ұстап тұруға кеңес берілмейді, сондай-ақ, бейнені тым ашық етудің қажеті жоқ; бейне тұрақты (статикалық) болған кезде жарықтылық пен контрасты азайтыңыз.

2. ЖИЫНТЫҚТЫЛЫҒЫ

- Теледидар — 1 дана
- Қашықтан басқару пульті (ҚБП) — 1 дана
- ҚБП-не арналған батарея * — 2 дана
- Алынатын аяғы — 2 дана
- Тұғырықтарды бекітуге арналған бұрандалар жиынтығы — 1 дана
- Тұғырықтарға арналған резеңке шайбалар жиынтығы * - 1 дана
- Пайдалану бойынша нұсқаулық — 1 дана
- * жеткізу міндетті емес

3. ОРНАТУ

Аяқтарын орнату

- Сауда қорабын ашыңыз да, теледидар мен тұғырық корпусын алыңыз.
- Теледидардың өшіп тұрғанына көз жеткізіңіз.

- Теледидар корпусы мен тұғырықтың бетінен қорғаныс үлдірін алыңыз.
- Теледидар экранының зақымдануын болдырмау үшін жұмсақ бетке экранды төменге қаратып қойыңыз.
- Тұғырықтың аяқтарын теледидардың төменгі жағындағы ағытпаларға салыңыз.
- Жиынтықтағы барлық бұрандаларды пайдаланып тұғырықтарды бекітіңіз.
- (міндетті емес) Аяқтарды теледидар корпусына бекіткеннен кейін, аксессуарлар жиынтығындағы тығыздағыштарды тұғырықтың төменгі жағындағы тиісті тесіктерге орнатыңыз.

Теледидарды қабырғаға орнату

- Сызаттардың алдын алу үшін теледидарды жұмсақ шүберекпен жабылған үстелге абайлап қойыңыз.
- Тұғырықтың астыңғы тіреуішіндегі бұрандаларды бұрауышпен бұраңыз. Тұғырықты шешіп алыңыз. Бұл әрекеттерді мұқият орындаңыз.
- Кронштейнді қабырғаға 3 және 4 суреттерге сәйкес болатындай етіп орнатыңыз.
- Қабырғаға 4 тесік бұрғылаңыз (анықтама үшін масштаб берілген) және 4 бұран бұраңыз.
- 4-суретте көрсетілгендей бұрауышпен теледидардың артқы қабырғасындағы бұрандаларды бекітіңіз. Теледидарды қабырғаға орнатыңыз.

ЕСКЕРТУ:

- Теледидарға орнатуға арналған бекіткіш VESA стандартына сәйкес келеді.
- Қабырғаға кронштейнді пайдалану міндетті емес.
- Қабырғаға жақын және қабырға алдында құрастыру жұмыстарын жүргізу кезінде мүлдем бөгде заттар болмауы керек.
- Орнатуды білікті маман жүзеге асыруы керек.
- Орнату кезінде кронштейнді құрастыру бойынша нұсқаулық талаптарын орындаңыз.
- Суреттер анықтама үшін берілген.

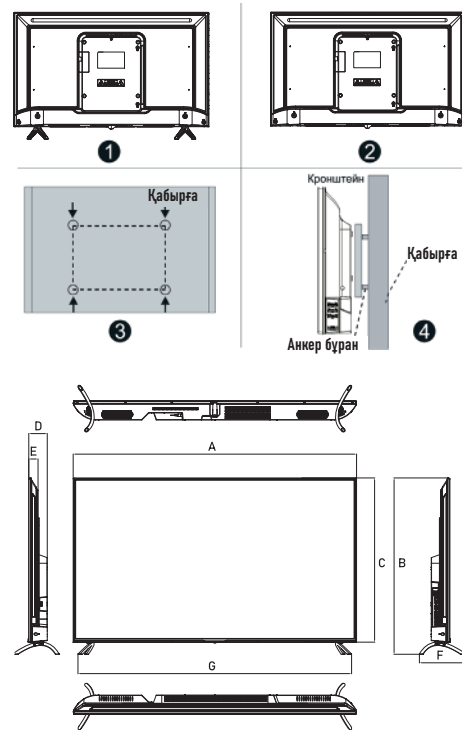

Модели	CT-8724 Smart	CT-8732 Smart	CT-8740 Smart	CT-8743 Smart	CT-8750 Smart	CT-8765 Smart
Тіреуісіз өлшемі (мм)	553x333	718x422	892x509	955x556	1117x645	1452x835
Тұғыры бар өлшем (мм)	553x370	718x473	892x559	968x608	1117x701	1463x895

A (мм)	553	718	892	955	1117	1452
B (мм)	370	473	559	608	701	895
C (мм)	333	422	509	556	645	835
D (мм)	75	82	83	83	89	90
E (мм)	40	44	45	46	46	51
F (мм)	144	226	226	226	212	300
G (мм)	322	376	897	968	1072	1463

4. ЖҰМЫСТЫ БАСТАУ

Теледидардың алдыңғы панелі

Орнату және пайдалану алдында сәйкесінше «Маңызды ескертулер мен алдын-ала ескертулер» және «Қауіпсіздік техникасы бойынша нұсқаулар» бөлімдерін мұқият оқып шығыңыз.

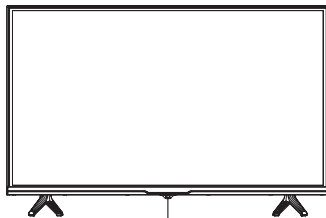

ҚБ датчигі / Қуат индикаторы

Теледидардың артқы панелі

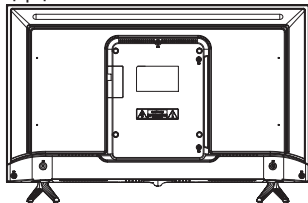

Теледидардың бүйірлік панелі

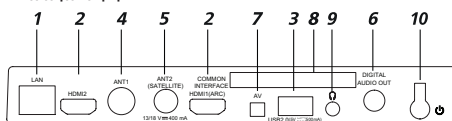

1. LAN – LAN RJ-45 жергілікті желісінің қосқышы. Желіні қосу үшін RJ-45 штепселі бар LAN кабелін пайдаланыңыз (жеткізу жиынтығына кірмейді).
2. HDMI – HDMI кірісі, сыртқы дыбыстық жүйені HDMI-нің кері дыбыстық арнасы (ARC) арқылы қосу мүмкіндігі. HDMI – ARC функциясы бар.
3. USB – USB 2.0 құрылғыларын қосуға арналған қосқыш («Медиаплеер» режимінде жұмыс жасайды).
4. ANT2 – антенна кірісі (75 Ом).
5. ANT1 (SATELLITE) – жерсеріктік антеннаға арналған кіріс.
6. DIGITAL AUDIO OUT – сандық коаксиалды дыбыс шығысы.
7. AV – композиттік сыртқы сигнал қосылған кезде әр түрлі сыртқы көздердің сол/оң дыбыстық арналарын қосуға арналған теледидардың кіріс қосқыштары, mini AV қосқышы қолданылған (3,5 мм - 3xRCA ауыстырғышы қажет болады).
8. COMMON INTERFACE – CAM модулін қосуға арналған слот.
9. – құлаққапты қосуға арналған қосқыш.
10. – қуатты қосу/өшіру батырмасы.

ЕСКЕРТУ: кіріс/шығыс қосымаларының опциялары өнімнің нақты моделіне байланысты өзгеруі мүмкін.

ЖҰМЫСТЫ БАСТАУ

Басқару пультіні пайдалану

- Қашықтан басқару пультіні теледидарда орналасқан қашықтан басқару (ҚБ) хабаршысына бағыттаңыз. Егер пульт пен ҚБ хабаршысының арасында қандай да бір объект тұрса, пульт жұмыс жасамауы мүмкін.
- Теледидарды жарықтандырылған бөлмеде қолданған кезде ҚБ-дың инфрақызыл хабаршысы дұрыс жұмыс жасамауы мүмкін.
- ҚБ пультіні пайдалану үшін ұсынылатын максималды тиімді қашық шамамен 7 метрді құрайды.

Батареяларды ауыстыру

Батареяларды уақтылы ауыстырыңыз. ҚБ пульті жұмыс істеуі үшін батареяларды нұсқаулыққа сәйкес орнатыңыз.

НАЗАР АУДАРЫҢЫЗ! Егер батареялар дұрыс орнатылмаса, жарылыс болуы мүмкін. Батареяларды тек бірдей немесе ұқсас типтегі батареялармен ауыстырыңыз.

Батареяларды басқару пультіне орнату

1. Қашықтан басқару пультінің артқы жағындағы қақпақты ашыңыз.
2. Екі AAA типті батареяны орнатыңыз. Батареялардың ұштарындағы «+» және «-» белгілерінің бөліктердің ішіндегі көрсеткіштерге сәйкес келетініне көз жеткізіңіз.
3. Қақпақты жабыңыз.

Теледидарды қосу және өшіру

- Теледидарды қосу
Теледидарды розеткаға қосыңыз. Егер теледидардың қуат ажыратқышы болса, алдымен соны қосыңыз. Теледидарды қосу үшін күту режимінде пульттің қуат беру батырмасын басыңыз.
- Теледидарды өшіру
Күту режимін қосу үшін пульттің қуат беру батырмасын басыңыз. Теледидарды күту режимінде ұзақ қалдырмаңыз. Қуаттандыру баусымын ажыратуды ұсынамыз.

ЕСКЕРТУ:

Қуат беру кездейсоқ өшірілген кезде, әпектр қуат өзі қаппына келтірілгеннен кейін теледидар автоматты түрде күту режиміне оралады. Теледидарды қалыпты пайдалануды қамтамасыз ету үшін қуатты жиі өшіруге және қосуға тыйым салынады, сондықтан қуат беру кездейсоқ өшірілген кезде қуаттандыру баусымын розеткадан ажырату ұсынылады.

ҚАШЫҚТАН БАСҚАРУ (ҚБ) ПУЛЬТІ



ЕСКЕРТУ:

ҚБ пультінің батырмалары пайдалану бойынша нұсқаулықтағы суреттен өзгеше болуы мүмкін.

Бастапқы баптау

1. Теледидарды розеткаға қосыңыз да теледидардың корпусындағы немесе пультіңдегі О қосу батырмасын басыңыз. Теледидар жүктелгенше және экранда сәлемдесу пайда болғанша күтіңіз. Содан кейін пульттің ОК батырмасын басыңыз.
2. Пайдаланушы келісімін оқып, пульттің ОК батырмасын басыңыз.
3. Теледидардың интернетке қалып қосылатынын таңдаңыз: Wi-Fi немесе жергілікті желі арқылы. Егер сымсыз желі пайдаланылса, оны тізімнен іздеп табыңыз, пульттің ОК батырмасын басып, желінің құпиясыз енгізіңіз. Жергілікті желіге қосылу үшін LAN сымын қосып, Жергілікті желіні

таңдаңыз. Егер сіз теледидарды интернетке қосқыңыз келмесе, Өткізін жіберу батырмасын басыңыз — пульттің қосылу кезеңіне өтеді (7-тармақты қараңыз). Назар аударыңыз, интернетсіз сіз желідегі телеарналар мен бейнелерді көре алмайсыз, сонымен қатар теледидар бағдарламалық жасақтаманы жаңартпайды.

4. Теледидар интернеттегі бағдарламалық жасақтаманың жаңартуларын іздей бастайды. Операция аяқталғанына күтіңіз.
5. Яндекстегі өз akkaунтыңызға кіріңіз:
 - Егер сіздің смартфонңызда Яндекс қосымшасы бар болса және сіз оған тіркелген болсаңыз, оны ашыңыз, іздеу жолағында камера белгішесін басып, теледидар экранынан QR-кодты сканерлеңіз.
 - Егер сізде Яндекс қосымшасы болмаса, кез-келген интернетке қосылған компьютер, телефон немесе планшеттен браузерді ашып, мекен-жай жолағына yandex.ru/activate деп енгізіңіз. Егер сайтта авторландыруды сұрап тұрса – өз akkaунтыңызға кіріңіз. Одан соң теледидар экранындағы кодты енгізіңіз да Кіруді басыңыз.
 - Егер Яндекс akkaунтына кіру үшін сіз екі факторыл сәйкестендіруді пайдалансаңыз, Яндекс.Кілт қосымшасын ашыңыз да, теледидар экранынан QR-кодты сканерлеңіз.
6. Авторландыру аяқталғанына күтіңіз және пульттен ОК басыңыз.
7. Экранда пультті теледидарға Bluetooth арқылы қосу туралы сұрау пайда болады. Қосылуды бастау үшін пульттегі дыбыс деңгейін төмендету және жоғарылату батырмаларын бір уақытта басып, индикатор сөнгенше ұстап тұрыңыз. Қосылу аяқталғаннан кейін теледидардың басты экраны ашылады.

БАСТЫ ЭКРАН

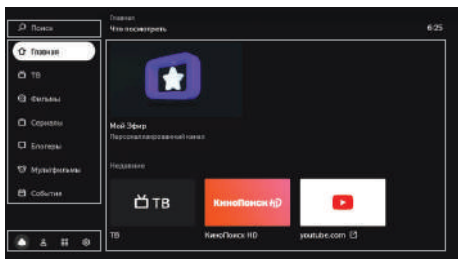

Іздеу – интернеттен бейне табу үшін таңдаңыз.

Басты бет – сізге жеке ұсынылатын телеарналар мен бейнелер. Бейнелер мен бағдарламаларды неғұрлым көп қарасаңыз, ұсыныстар дәлірек болады. Сондай-ақ, бұл бөлімде «Менің эфирім» – бағдарламасы сіздің қызығушылықтарыңызды ескере отырып қалыптасатын арнаны қосуға болады.



ТВ – теледидарда қол жетімді эфирлік аналогты және сандық, кабельдік, жер-серіктік және интернет арналарын.

Фильмдер – мыңдаған фильмдер — кинематограф аңыздарынан бастап жаңа өнімдер мен эксклюзивтерге дейін*.

Сериялдар – ең жақсы ресейлік және шет елдік сериялдар*.

Блогерлер – YouTube-тан роликтер.

Мультифильмдер – мультисериялдар, қысқа метражды және толық метражды анимациялық фильмдер*.

  – Теледидардағы қосымшалар («Қосымшаларды қалай пайдалануға болады» бөлімін қараңыз).

 – Теледидарды баптау («Баптау» бөлімін қараңыз).

 – Akkaунттарды басқару («Akkaунт қосу» бөлімін қараңыз).

*Қарау үшін Яндекс.Плюс немесе КиноПоискке жазылу керек. Күші бар промо-кезең немесе промо-код та жарамды.

БАПТАУ

Пультті немесе басқа құрылғыны Bluetooth арқылы қосу

Егер сіз бірінші рет қосқан кезде пульт пен теледидарды Bluetooth арқылы байланыстырмасаңыз, оны кейінірек жасасаңыз – әйтпесе дауыстық өндіруді пайдалана алмайсыз. Сонымен қатар, пернетақтаны, тіпті түрді, джойстикті немесе басқа басқару құралын қосуға болады:

– Теледидардың басты экранында басыңыз, содан кейін Құрылғыны баптау бөліміне өтіңіз де Пульт және аксессуарлар тобынан Құрылғыны қосу таңдаңыз.

– Құрылғыны қосу режиміне ауыстырыңыз. Егер сіз пультті байланыстырып жатсаңыз, онда бір уақытта дыбыс деңгейін төмендету және жоғарылату батырмаларын басып, индикатор сөнгенше күтіңіз.

– Теледидар құрылғыны тауып, оған қосылғанша күтіңіз.

Күн мен уақытты өзгерту

– Теледидардың басты экранында басыңыз, содан кейін Құрылғыны баптау бөліміне өтіңіз де Күн мен уақытты таңдаңыз.

– Баптауларды өзгертіңіз:

• Интернет арқылы күн мен уақытты автоматты түрде анықтау үшін Күн мен уақытты автобаптау батырмасын басып, уақыттың пайдалану опциясын қосыңыз. Егер уақыт сіздің уақыт белдеуіңізге сәйкес келмесе, күн мен уақытты баптау мәзіріне оралыңыз, Уақыт белдеуін таңдауды басыңыз және өз аймағыңыздың белдеуін табыңыз.

• Егер сіз күн немесе уақыт баптауларын қолмен орнатқыңыз келсе, Күн мен уақытты автобаптау батырмасын басып, Желі уақытын пайдалану опциясын өшіріңіз. Содан кейін күн мен уақытты баптау мәзірінде қажетті мәндерді орнатыңыз.

Экран баптауларын өзгерту

– Теледидардың басты экранында басыңыз және Кескінді таңдаңыз.

– Баптауларды өзгертіңіз:

• **Жарықтандыру.** Экранның жарықтығын өзгертеді.

• **Кескін режимі.** Жарықтылық, контраст, тегістету және бейненің нақты тіліне арнап жинақталған басқа да баптаулар. Сіз жиі көретін нәрсеге сәйкес келетін режимді таңдаңыз — мысалы, спорттық бағдарламалар мен бейнелерді көру үшін Спорт режимі қолайлы.

• **Түр-түстік температура.** Кескінге жағылатын түс реңкі. Әдетте, кескін стандартты немесе жылы түр-түстік температурада жақсы көрінеді, бірақ тәжірибе жасап, өзінше ұнаитын температураны таңдаған жөн.

• **Шуылды басу.** Егер бұл опцияны қосса, теледидар автоматты түрде кескінді жақсартуға тырысады: кедергілер мен көмескілікті жою. Егер әдетте сіз сапалы бейне қарасаңыз, шуылды басуды орташа режимде қалдыруға немесе өшіруге болады.

• **Кескін пішіні.** Экран жақтарының ара қатынасын анықтайды. Әделілік қатынас 16:9 деп орнатылған – бұл көптеген арналар мен бейнелерге сәйкес келеді. Егер сіз басқа пішіндегі бейне көрсетіңіз немесе кескінді үлкейткіңіз келсе, тізімнен сәйкес пунктті таңдаңыз.

• **MEMC.** Бейнеге кадрлар қосу арқылы кескінді бірқалыпты және айқын етеді. Жақсы сапалы бейнелер үшін бұл баптауды қолдану міндетті емес – өшіруге немесе орташа жұмыс режиміне қоюға болады.

Дыбыстық баптауларды өзгерту

– Теледидардың басты экранында басыңыз және Дыбысты таңдаңыз.

– Баптауларды өзгертіңіз:

• **Жүйелік дыбыстар.** Егер теледидарда пульт пәрмендерімен бірге (мазір бойынша ауыстырулар, мәтін енгізу және т.б.) дыбыс шыққанын қаламасаңыз, өшіріңіз.

• **Дыбыс қаттылығын теңестіру.** Әртүрлі теледидар арналарын мен бейнелерін ауыстырған кезде дыбыс тым қатты немесе тым жай болмауы үшін олардың дыбыс қаттылығын орташалаандырады.

• **Көлемді дыбыс.** Теледидардың екі динамикасында да дыбыс көлемді шығатындай өңдейді.

• **Аудио режимі.** Бейненің нақты бір типіне арап дыбысты баптау. Сіз жиі көретін нәрсеге сәйкес келетін режимді таңдаңыз — мысалы, музыкалық клиптер көру үшін Музыка режимі қолайлы.

• **Сандық аудио шығыс.** Сандық немесе аналогтық дыбысты аудиожүйеге ауыстыруды анықтайды. Сандық дыбысты мәжбүрлі жіберу үшін PCM таңдаңыз, Auto — жіберілетін дыбыс тілін теледидар өзі анықтау үшін, және Өшіру – егер сіз сандық дыбысты сыртқы құрылғыға шығарғыңыз келмесе. Кейбір аудиожүйелер сандық дыбысты қолдай алмайды. Бұндай жағдайда сандық аудио шығысты өшіріңіз немесе оны Auto режиміне ауыстырыңыз.

Арналарды баптау

Аналогтық арналарды табу

– Антенна мен теледидарды «Антеннаны қосу» бөлімінде көрсетілгендей жалағңыз.

– Теледидардың басты экранында басыңыз, содан кейін Арналарды баптау бөліміне өтіңіз және Аналогтық ТВ таңдаңыз.

– Егер сіз барлық қолжетімді арналарды қосқыңыз келсе, Арналарды автоматты баптауды басыңыз. Арнаны қолмен қосу үшін Бағдарламаларды қолмен орнатуды басып, қажетті арнаның параметрлерін енгізіңіз.

Сандық арналарды табу (антенна)

– Антенна мен теледидарды «Антеннаны қосу» бөлімінде көрсетілгендей жалағңыз.

- Егер телевидение операторы кері кодтайтын карта арқылы арналарға қол жеткізуді қамтамасыз етсе, оны теледидардың артқы панеліндегі COMMON INTERFACE слотына салыңыз.
- Теледидардың басты экранында басыңыз, содан кейін Арналарды баптау бөліміне өтіңіз және Сандық ТВ (антенна) таңдаңыз.
- Ел тізімінен өз еліңізді табыңыз.
- Арналарды сақтау ретін таңдаңыз. Арналар телевидение операторы қойған ретпен сақталу үшін LCM опциясын қосыңыз және егер арналар жиілік бойынша реттелгенін қаласаңыз, оны өшіріңіз. Бұл опция тек арналардың автобапталуы кезінде жұмыс жасайды.
- Егер сіз барлық қолжетімді арналарды қосқыңыз келсе, Арналарды автоматты баптауды басыңыз. Арнаны қолмен қосу үшін Қолмен баптауды басып, қажетті арнаның параметрлерін енгізіңіз.

Сандық арналарды табу (кабельді ТВ)

- Антенна мен теледидарды «Антеннаны қосу» бөлімінде көрсетілгендей жалаңаңыз.
- Егер телевидение операторы кері кодтайтын карта арқылы арналарға қол жеткізуді қамтамасыз етсе, оны теледидардың артқы панеліндегі COMMON INTERFACE слотына салыңыз.
- Теледидардың басты экранында басыңыз, содан кейін Арналарды баптау бөліміне өтіңіз және Сандық ТВ (кабель) таңдаңыз.
- Ел тізімінен өз еліңізді табыңыз.
- Егер сіз барлық қолжетімді арналарды қосқыңыз келсе, Арналарды автоматты баптауды басыңыз. Арнаны қолмен қосу үшін Қолмен баптауды басып, қажетті арнаның параметрлерін енгізіңіз.

Жерсеріктік арналарды табу

- Жерсеріктік телевидение операторынан жерсеріктерге қосылуға арналған параметрлерді біліп алыңыз:
- Жерсерік атауы, бағыты және бойлық бұрышы, тобы (диапазоны).
- Жерсеріктегі транспондерлердің сипаттамасы: жиілігі, деректердің таралу жылдамдығы, полярлығы.
- Өз жерсеріктік тәрелкеліздің, конвертордың (LNB) және қайта қосқыштардың сипаттамалары: конвертор типі, DiSEqC хаттамасының нұсқасы және қайта қосқыштар үшін сигнал реңі, сонымен қатар қайта қосқышта Toneburst технологиясының бар-жоғы.
- Антенна мен теледидарды «Антеннаны қосу» бөлімінде көрсетілгендей жалаңаңыз.
- Егер телевидение операторы кері кодтайтын карта арқылы арналарға қол жеткізуді қамтамасыз етсе, оны теледидардың артқы панеліндегі COMMON INTERFACE слотына салыңыз. Карта туралы толығырақ «CI+ шартты қол жетімді картасын қосу» бөлімінен оқи аласыз.
- Теледидардың басты экранында басыңыз, содан кейін Арналарды баптау бөліміне өтіңіз және Жерсеріктік ТВ таңдаңыз.
- Антенна жүргізілген әрбір жерсеріктік параметрлері дұрыс көрсетілгенін тексеріңіз: тізімінен жерсерікті табыңыз, одан соң пультегі ОК батырмасын басып, ұстап тұрыңыз – ашылмалы мәзір ашылады. Бұдан Редакциялауды

- таңдаңыз. Егер қажетті жерсерік тізімде болмаса, жерсеріктер тізімінің жоғарғы жағындағы басыңыз және жерсерік параметрлерін көрсетіңіз.
- Жерсерікті таңдап, Транспондер тізіміне өтіңіз де сигналдарын антенна қабылдап алатын жерсеріктердің қабылдап-таратқыштарын табыңыз. Әрбір транспондердің параметрлерінің дұрыс көрсетілгенігін тексеріңіз: оны таңдап, одан соң пультегі ОК батырмасын басып, ұстап тұрыңыз – ашылмалы мәзір ашылады. Бұдан Редакциялауды таңдаңыз.
- Жерсерікті таңдаңыз, Сканерлеу параметрлері тізіміне өтіңіз де, қайта қосқыш пен конвертор баптауларын көрсетіңіз.
- Іздеді бастауды басыңыз да, іздеу параметрлерін қойыңыз:
- **Іздеу типі.** Егер сізде дұрыс транспондерлер көрсетілген болса, Желіні іздеуді таңдаңыз. – теледидар бұлардан тез жауап алып, арналар тізімін құрастырады. Егер сіз транспондерлер параметрлерінің дұрыстығына сенімсіз болсаңыз Соқыр сканерлеу іздеуін пайдаланыңыз – теледидар жерсеріктердің барлық жиіліктегі диапазондарын сканерлейді және өздігінен транспондерлер мен оңдағы арналарды табады.
- **Арна типі.** Егер сіз теледидар тек тегін арналарды сақтағанын қаласаңыз, Еркін арналарды таңдаңыз. Ақылы және тегін арналарды сақтау үшін Барлық арналарды белгілеңіз.
- **Қызмет типі.** Арналардың қандай типін сақтау керектігін көрсетіңіз: телевизиондық (DTV), радио немесе барлығы.
- Іздеуді бастауды басыңыз да жерсеріктерді сканерлеу аяқталғанға дейін күтіңіз. Бұл жарты сағатқа дейін уақыт алуы мүмкін.

Арнаны таңдамалыларға қосу

- Таңдамалы арналар арналар тізімінің Таңдамалылар тобынан көрiнедi – оларды бұл жерден тез тауап алуға болады.
- Арнаны қосу үшін:
- Теледидардың басты экранында ТВ басыңыз.
- Арнаны таңдаңыз, содан соң арна атауының жанында О белгісі пайда болғанша пультегі ОК батырмасын басып, ұстап тұрыңыз.

Балалар режимін қосу

- Теледидардың басты экранында басыңыз, содан кейін Құрылғыны баптау бөліміне өтіңіз және Ата-ана бақылауын таңдаңыз.
- Кіру кодын орнатыңыз – оны білмей, балалар ата-ана бақылауының баптауларын өздері өзгерте алмайды.
- Іздеу кезіндегі сүзілуге деңгейін және жас рейтингі бойынша шектеулерді таңдаңыз.
- Келесіде сіз Ата-ана бақылауы мәзірін ашып көрсетіңіз, теледидар ағымдағы ПИН-кодты сұрайды. Егер сіз оны ұмытып қалсаңыз және бес рет қатересеңіз, теледидар кодты жоюды ұсынады. Мастер-ПИН 0000 енгізіңіз, содан кейін жаңа кодты қойыңыз.
- Интернетке қайта қосылу**
- Егер теледидар кабель көмегімен интернетке қосылған болса, оны ажыратыңыз да, «Сыртқы құрылғыларды қосу» бөлімінде көрсетілгендей қайта жалаңаңыз.
- Теледидардың Wi-Fi-ға қайтандар қосу үшін:
- Егер сіз LAN қосқышы арқылы интернетке қосылған болсаңыз, кабельді LAN қосқышынан суырып алыңыз.

- Теледидардың басты экранында басыңыз, содан кейін Желіні таңдаңыз.
- Егер сіз теледидарды құпиясөзі өзгертілген желіге қайта қосқыңыз келсе, алдымен оны өшіріңіз. Ол үшін қол жетімді желілер тізімінен желіні таңдап, Бұл желіні өшіру деп таңдаңыз.
- Қол жетімді желілер ішінен көгеріп тауып, оның құпиясөзін енгізіңіз.

Аккаунт қосу

- Егер сіз теледидарды отбасыңызбен бірге пайдалансаңыз, теледидарға жақындарыңыздың аккаунттарын қосыңыз. Сіз әк сіз аккаунттар арасында ауыстырып қоса аласыз: көру тарихы араласып кетпейді, сондықтан әр отбасы мүшесіне арналған фильмдер, телеарналар мен бейнежелінің ұсыныстары дәлірек болады.
- Аккаунтты қосу үшін басты экранда басыңыз, Пайдаланушыны қосу деп таңдаңыз және теледидардағы нұсқауларды орындаңыз. Қосылған аккаунт автоматты түрде белсенді болады – Добавленный аккаунт автоматически станет активным – ұсыныстар іесінің қалауын ескере отырып таңдалады, сонымен қатар оның Плюс немесе КиноПоиск жазылымы да қолданылады.
- Егер теледидардағы қандай да бір аккаунт әрі қарай қажет болмаса, одан шығып кетіңіз: теледидардың басты экранында басыңыз, аккаунты таңдаңыз және Аккаунттан шығу деп басыңыз.

Бағдарламалық жасақтаманы жаңарту

- Теледидар автоматты түрде жаңартулардың бар-жоғын тексеріп, оларды орнатып отырады. Егер сіз бағдарламалық жасақтаманың ағымдағы нұсқасын көргіңіз келсе немесе оны мажбүрлі жаңартқыңыз келсе:
- Теледидардың басты экранында басыңыз, содан кейін Құрылғыларды баптау бөліміне өтіңіз.
- Құрылғы туралы деп таңдаңыз. Бағдарламалық жасақтаманың ағымдағы нұсқасы Құрастырым тармағынан көріңіз. Бағдарламалық жасақтаманы жаңарту үшін Жүйені жаңартуды басыңыз.

Баптауларды қалпына келтіру

- Теледидардың басты экранында басыңыз, содан кейін Құрылғыларды баптау бөліміне өтіңіз де, Сақтау және алып тастау деп таңдаңыз. Зауыттық баптауларды басыңыз, операциялардың орындалуын растаңыз және баптауларды қалпына келтіру аяқталғанға күтіңіз. Содан соң теледидарды жаңадан баптаңыз.



Басқа баптаулар

- Теледидардың басқа баптаулары туралы yandex.ru/support/smart-tv сайтындағы анықтамадан оқыңыз.
- Телеарналар, фильмдер, сериалдар және роликтер қарау
- Бұл теледидарды кабельдік, жерсеріктік немесе аналогтық телевидениеге қосу міндетті емес: онда ондаған интернет-арналардың трансляциясы қол жетімді. Ал егер сіз Яндекс.Плюс немесе КиноПоиск жазылған болсаңыз, онда таңдау тек телеарналармен шектелмейді – КиноПоиск кітапханасынан фильм немесе сериал таңдауға болады.
- Телебағдарламаны, фильмді, сериалды, бейнеблогер ролігін немесе мультфильмді қосу үшін экранның соң жағындағы мәзірдің қажетті бөлімін

таңдаңыз. Егер сіз не көру керектігін білмесеңіз, Басты бөлімге өтіңіз – бұнда сізге ұсынылатын бейнелер жинақталған.

КиноПоисктен немесе желіден бейнелер іздеу

Интернеттен ролик немесе КиноПоиск кітапханасынан фильм табу үшін*, экран-ның сол жағындағы мәзірден іздеуді таңдап, бейнежазбаның атын жазыңыз. Оған қоса, атауын айтып жаздыруға да болады. Ол үшін пульттегі батырмасын басыңыз да, не табу керектігін айтыңыз. Дауыстық ендіру тек пульт теледидарға Bluetooth арқылы қосылған жағдайда жұмыс жасайды («Пультті немесе басқа құрылғыны Bluetooth арқылы қосу» бөлімін қараңыз).

Сыртқы құрылғыдан бейнелер қарау

- Теледидар мен құрылғының «Сыртқы құрылғыларды қосу» бөлімінде көрсетілгендей жалғаңыз.
- Пульттегі батырмасын басыңыз, содан соң сигналдар көзі тізімінен құрылғы қосылған көзді табыңыз.

*Фильмдер мен сериалдар үшін Яндекс.Плюс немесе КиноПоискке жазылу керек. Күші бар промо-кезек немесе промо-код та жарамды. Телебағдарламалар мен бейнелерді интернеттен тегін қарауға болады.

USB-тасымалдаушынан медиафайлдар қарау

Теледидарға USB-тасымалдаушытарды қосуға болады:

- NTFS файлдық жүйесі бар сыйымдылығы 2 ТБ дейін;
- FAT32 файлдық жүйесі бар сыйымдылығы 128 ГБ дейін;
- FAT16 файлдық жүйесі бар сыйымдылығы 2 ГБ дейін.

Ескерту. Теледидар кейбір USB-құрылғыларымен сәйкес келмеуі мүмкін. Оған қоса жеке USB-құрылғылар сыртқы, қосымша құтқа қосуды талап етеді.

Келесі пішімдегі медиафайлдарды қарауға болады:

Кескіндеуор - PNG, JPEG, BMP.

Музыка - AAC, MP3 (32–320 кбит/с). Теледидар авторды және трек атауын, сондай-ақ басқа ақпаратты дұрыс көрсетуі үшін MP3 файлдыңдағы метадеректер ID3v2.4 пішімінде және UTF-8 кодтауында болуы керек.

Бейне - AVI, TS, VOB, MPG (MPEG-2), MP4, MKV.

Субтитрлер - SRT (Unicode). Субтитрлерді дұрыс оқу үшін SRT файлы бейненімен бірдей каталогта сақталуы керек және екі файлдың да атаулары сәйкес келуі керек. Сонымен қатар, субтитр мәтіні Unicode пішімінде кодталғанына көз жеткізіңіз.

USB-тасымалдаушыты қалай қауіпсіз қосу туралы «Сыртқы құрылғыларды қосу» бөлімінен оқыңыз. Медиафайлды қарау үшін теледидардың басты экранында басыңыз да, Медиаплеер қосымшасын іске қосыңыз. Онда қажетті файлды табыңыз және ашыңыз — фильм, фотосурет немесе музыкалық трек. **Дыбысты сыртқы аудиожүйеге немесе құлақалпақ тарту** Аудиожүйе немесе құлақалпақ кабелін теледидардың артқы панеліндегі қосқышқа тығыңыз. Аудиожүйе DIGITAL AUDIO OUT қосқышына, құлақалпақтар 3,5 миллиметрлік аудио қосқышқа қосылады. Дыбыс бірден қосылған құрылғы арқылы шыға бастайды.

Толығырақ «Сыртқы құрылғыларды қосу» бөлімінен оқыңыз.

Қосымшаларды қалай пайдалану керек

Теледидардан бөгде қосымшаларды да қосуға болады: браузерлер, медиаплеерлер, онлайн-кинотеатрлар және басқалары. Олардың бір бөлігі алдын-ала орнатылған, қалғанын теледидардағы қосымшалар дүкенінен орнатуға болады.

Қосымшаны іске қосу үшін теледидардың басты экранында басыңыз, содан кейін қажетті қосымшаны таңдаңыз. Егер ол бұрын орнатылған болса, оның іске қосылуын күтіңіз. Ал егер қосымша әлі орнатылмаған болса, Орнатуды басыңыз.

Кескінді смартфоннан немесе планшеттен тарту

Теледидардың басты экранында басыңыз да, Screen Mirroring қосымшасын іске қосыңыз. Содан соң смартфон немесе планшеттен трансляция функциясын қосыңыз және қол жетімді құрылғылар тізімінен теледидарды таңдаңыз. Экранды қосарлау туралы толығырақ өз смартфонның немесе планшетіңіздің құжаттамасынан оқыңыз.

Теледидарды қайта жүктеу немесе өшіру

Пульттегі немесе теледидар корпусындағы өшіру батырмасын басыңыз және ұстап тұрыңыз. Экранда өшіру немесе қайта жүктеу пармендері шығады – қажеттісін таңдаңыз.

5. АҚАУЛАРДЫ ЖОЮ БОЙЫНША НУСҚАҰЛЫҚ

Ақауларды жою

Егер теледидардың жұмысында ақаулықтар пайда болса, оны өшіріп, қайта қосып көріңіз. Ақаулықтарды жою үшін төмендегі кестені де қолдануға болады. Егер ақаулық жойылмаса, көмек алу үшін техникалық мамандарға жүгініңіз.

Проблема	Шешім
Теледидар қосылмайды (күту режимінің индикаторы жанбайды)	Теледидардың электр қоректендіру кабелінің 220–240 В ~50/60 Гц айналымы токқа дұрыс қосылғанын тексеріңіз. Электр розеткасында күлт көреуінің болуын тексеріңіз. Теледидардың электр қоректендіру кабелін розеткадан ажыратыңыз және 2–3 минуттан кейін оны қайта қосыңыз. Қалыңдан басқару пультінің жұмысын тексеріңіз.
Теледидар баптауларының дұрыстығын тексеріңіз. Басқа теледидар арнасына көштіңіз. Теледидар антеннасының кабелінің дұрыс қосылғанын тексеріңіз. Теледидар антеннасының дұрыс жұмыс істеуіне немесе тарту станциясынан сигналдың уақытша болмауы мүмкін.	Теледидар баптауларының дұрыстығын тексеріңіз. Басқа теледидар арнасына көштіңіз. Теледидар антеннасының кабелінің дұрыс қосылғанын тексеріңіз. Теледидар антеннасының дұрыс жұмыс істеуіне немесе тарту станциясынан сигналдың уақытша болмауы мүмкін.
Дыбыстық сүйемелдеу жоқ	Дыбыс қаттылығының реттелуін тексеріңіз. Дыбыстық батырманы өшірілмегенін тексеріңіз. Арна баптауларындағы дыбыс жүйесінің дұрыс таңдалғанын тексеріңіз. Дыбыс баптауларындағы орнатулардың дұрыстығын тексеріңіз.
Кескін түсінің дұрыс берілуінің бұзылуы	Арна баптауларындағы түс жүйесінің дұрыс таңдалғанын тексеріңіз. Кескін баптауларындағы орнатулардың дұрыс таңдалғанын тексеріңіз. Тарту станциясынан сигнал әлсіз немесе кедергенім болуы мүмкін, басқа арнаға ауысыңыз.

Теледидар қашықтан басқару пультімен басқарылмайды	ҚБП күзг беру элементтеріне арналған бөлікті ашыңыз, күзг беру элементтерін жаңаларына ауыстырыңыз. ҚБП-нің сауле шығарғышын теледидардың алдыңғы жағындағы қашықтан басқару қабылдағышына (сенсорға) тікелей бағыттыңыз. ҚБП мен ҚБ қабылдағышы (сенсор) арасында кедергілер (жиһаз бөлшектері және т.б.) болмауы тиіс. ҚБП мен ҚБ қабылдағышы (сенсор) арасындағы қашықтық 5 метрден, ал ағайы перпендикулярдан ауытқу бұрышы 20 градустан аспауы тиіс.
PC-HDMI режимінде кескін жыпылықтайды немесе жолақтар пайда болады	Компьютерді орнату дұрыс таңдалмаған. Компьютерді қауіпсіз жүктеу режимінде монитордың дұрыс параметрлерін таңдаңыз.
Экранда жеке жылжымайтын ұсақ нүктелер (пикселдер) байқалады	Теледидарда жоғары ажыратымдылықтағы сұйық кристалды матрица қолданылады. Матрицаларда жасаудың заманауи технологиясы кескінің жалпы қабылдауын нашарлатпайтын және кішіненгі қара немесе түрлі-түсті нүктелерді (ликсельдердің) пайда болуына мүмкіндік береді. Барлық матрицалар өндіріс жағдайында тексеріледі және өнімнің осы тобына арналған стандарттардың талаптарына сәйкес келеді.
USB-интерфейс жұмыс жасамайды	USB картасын (сыртқы USB құрылғысын) теледидардың USB интерфейсінен ажыратыңыз. Қосымшарты ақырын жалғап, қайтадан қосыңыз.
Сыртқы USB-құрылғыдан кейбір файлдарды оқымайды	Теледидардың USB интерфейсі арқылы оқуға арналған файл түрлері арнайы сіпаттамаларға сәйкес келуі керек. Теледидардың осы түрдегі файлдарды оқу мүмкіндігі бар өкендігіне көз жеткізіңіз («USB-тасымалдаушыдан медиафайлдарды қарау» бөлімін қараңыз).
Теледидарды қараған кезде немесе өшіргенде жарықтар немесе гүлдеу	Температура мен ығпалдылықтың өзгеруі нәтижесінде пластиктің жалғуына қасытуы нәтижесінде болатын қарауына құбылыс. Теледидар электр тізбектерінің жұмыс ерекшеліктеріне байланысты қатты емес гүлдеу, ызылдау, жай шулы шығаруы мүмкін. Бұл ақау болып есептелмейді.
Басқару пармендерінің баяу орындалуы	Басқару парменін дәл орындау үшін теледидар процессорына оны өңдеу үшін біраз уақыт керек. Теледидардың тұрақты жұмыс істеуі үшін әртүрлі басқару пармендерінің арасында жетілікті үзіліс жасаныз. Бұл теледидардың жұмысына әсер етпейді және ақау болып есептелмейді.
Интернеттегі онлайн-бейне негігіне ойнап тұр (тежеліп тұр)	Ойнатуды тоқтатыңыз, 2–3 минут күтіңіз, содан кейін көруді жалғастырыңыз. Интернет провайдеріңізден тарифтік жоспар дұрыс таңдалғанын шығар. Өндірісу ұсынған тарифтік жоспардың жылдамдығы кемінде 10 Мбит/с болуы керек. Үй роутеріне қосылған қосымша сымсыз құрылғылар тезеректілікті төмендетуі мүмкін. Роутердің параметрлері мен баптауларын тексеріңіз, егер ақаулықтар болса, оны ауыстырыңыз.
Орнатылған сыртқы бағдарламалардың бірі жұмыс істемейді (немесе дыбыссыз жұмыс істейді немесе басқа ескертулері бар)	Мәселе бағдарламаның (қосымшаның) өзіне байланысты болуы мүмкін. Оны кейінірек іске қосып көріңіз немесе оны күзгін компьютеріңіз, қолдау қызметіне жүгініңіз. Өндірісу сыртқы қосымшалардың жұмысына жауап бермейді.

Сымсыз тінтуір жұмыс істемейді (басқарылайды)	Жаңа сымсыз тінтуірді орнатғыңыз немесе оның ескі батареясын ауыстырыңыз. Сымсыз тінтуір мен оның қабылдап-таратқышы арасында (USB қосқыштардың, теледидардың біріне қосылған жиынтықтан) сыртқы кедергілер жоқ және тікелей көріну қамтамасыз етілгеніне көз жеткізіңіз. Қажет болса, сымсыз тінтуірді ауыстырыңыз
Енгізілген мәзір жоқ, басқару сәтсіз болып тұр	Теледидарды розеткадан ажыратыңыз, бір минут күтіңіз және қайтадан қосыңыз. Баптауларды зауыттық баптауларға қайта қалпына келтіріңіз («Баптауларды қалпына келтіру» бөлімін қараңыз)
Мен Яндекс аккаунттың логинін немесе құпиясөзің ұмытып қалдым	Яндекс.Паспорт Көмегіндегі ұсыныстарды пайдаланыңыз: yandex.ru/support/passport/troubleshooting/
Интернетке қосылудағы проблемалар	<ul style="list-style-type: none"> Провайдер жағында байланыс проблемалары жоқ екеніне көз жеткізіңіз; Смартфонда немесе компьютерде yandex.ru сайтын ашуға тырысыңыз. Егер қол жетімділік болмаса, роутерді қайта жүктеңіз. Егер бұл көмектеспесе, провайдерге жүгініңіз. Өз смартфонныңыздың Wi-Fi арқылы теледидарды мобильді интернетке қосыңыз. Егер теледидар мобильді интернет арқылы қосылып, тұрақты жұмыс істесе, Wi-Fi бойынша қосылу проблемалары провайдерден болуы мүмкін. Теледидар жұмыс істеуі үшін Wi-Fi -ға қосылу тұрақты болуы керек. Смартфонды теледидардың жанына қойып, оның қандай байланыс деңгейін көрсететінін көріңіз. Егер бөлімдер жартысынан аз болса, теледидарды роутерға жақынырақ жылжытыңыз немесе оны кабель арқылы қосыңыз («Интернетке қайта қосылу» бөлімін қараңыз). Теледидарды қайта жүктеңіз («Теледидарды қайта жүктеу немесе өшіру» бөлімін қараңыз). Интернетке қосуды қайта орнатыңыз («Интернетке қайта қосылу» бөлімін қараңыз)
Яндекс.Плюс немесе КиноПоксикке жазылуудағы проблемалар	Егер сізде Яндекс.Плюс жазылым болса - мына сайттағы ұсыныстарды оқып біліңіз yandex.ru/support/plus/troubleshooting.html . КиноПоксик HD-ге жазылу туралы мына жерден оқуға болады yandex.ru/support/kinopoisk/subscription-kinopoisk.html

ЕСКЕРТУ: экрандағы кескіннің ұзақ уақыт бойы өзгеруіне жоп бермеңіз. Қимылсыз, жоғары контрасты кескін экранда «көлеңке» қалдыруы мүмкін. Әдетте, өшірілген кезде «көлеңке» біртіндеп жоғалады, бірақ кейінірек қайта пайда болуы мүмкін. Мұндай ақаулық кепілдік жағдайы емес.

6. КҮТІМ

Мұқият және үнемі тазалау сіздің жаңа теледидарыңыздың өмірін ұзартып, мүмкін болатын ақаулардан құтқарады. Кезкелген тазалауды бастамас бұрын қуат көзінен өшіруді ұмытпаңыз және қуат сымын ажыратыңыз. Құрғалғыны тек құрғақ матанен сүртіңіз.

7. ТЕХНИКАЛЫҚ СИПАТТАМАЛАРЫ

Модели	CT-8724 Smart	CT-8732 Smart	CT-8740 Smart	CT-8743 Smart	CT-8750 Smart	CT-8765 Smart
Нетто/брутто салмағы (кг)	2.5/3.1	3.7/4.8	5.3/6.9	6.0/8.0	9.0/11.6	17.2/23.1
VESA кронштейнінің типі	200x100/M4		200x200/M6		400x200/M6	

Экранның белсенді өлшемі	23.6"	31.5"	39.5"	42.5"	49.5"	65"
Жақтарының ара қатынасы	16:9					
Ажыратындайлығы	1366x768		1920x1080		3840x2160	
Жаңарту жиілігі (Гц)	60					
Жарықтылығы (типі: нд/м²) (nit)	200		220		250	
Айқындылық коэффициенті (стандарт)	3000:1		5000:1		4000:1	
Шолу бұрымы (L/R)	178°/178°					
Жауап беру уақыты (TR+TF/TPP) (мс)	11.5		6.5		9.5	
Терминандар	16.7 М (8-BIT)				1.076 (8-bit +FRC)	
Бүйірлік панель	2*USB, 1*AV, CI	1*HDMI, 1*USB, CI	HDMI, 2*RF, COAX, mini AV, USB, EARPHONE, CI	1*HDMI, 2*USB, CI	3*HDMI, 2*RF, COAX, mini AV, 2*USB, CI, LAN	2*RF, 2*USB, CI, LAN, OPTICAL, 3*HDMI, AV, EARPHONE
Төменгі панель	1*LAN, 1*EARPHONE, 1*COAX, 2*HDMI, 2*RF	1*COAX, 1*EARPHONE, 1*AV, 1*LAN, 1*HDMI, 2*RF	LAN, 2*HDMI, USB	1*COAX, 1*EARPHONE, 1*AV, 1*LAN, 2*HDMI, 2*RF	-	-
USB қосқышы	USB 2.0					
Операциялық жүйе	Android 11.0 (YANDEX)					
CPU процессоры	CA55*4					Cortex A53*4
GPU графикалық процессоры	G31MP2					652(2EE)MCI
DDR жад модулінің көлемі	1GB (DDR4)					1.5GB
Flash-жады (Гб)	8					
Bluetooth	+					
Wi-Fi	IEEE 802.11b/g/n/ax,11R,2.4G					
Интернет	LAN RJ-45 10/100 mbit/s					
Қабылдау диапазоны	48.25 MHz - 863.25 MHz					
Кірімлік кедергі	750					
Бейнестандарттар	PAL, SECAM					
Арналардың максималды саны	99					100
Сандық төнертер	DVB-T/T2/C/S/S2					
Арна сыйымдылығы	VHF (50MHz - 230MHz), UHF (474MHz - 862MHz), DVB-S/S2: (900MHz - 2200MHz)					VHF (50MHz - 230MHz), UHF (474MHz - 862MHz), DVB-S/S2: (950MHz - 2150MHz)
Кіріс кедергісі	7MHz-8MHz					

Кескінді жақсарту	700СН (DVB-T/DVB-C) 4000СН (DVB-S/S2)					700СН (DVB-T/DVB-C) 3500СН (DVB-S/S2)
Кескін режимі	Реттелетін/Стандартты/Жарқын/Спорт/Кино/Ойын/Энергияны үнемдеу					Стандартты/ Динамикалық/ Жұмсақ/ Жарқын/ Таңданалып/ Энергияны үнемдеу
3D-ирек тісті сүзгісі	+					
HDR	-					+
Спикер позициясы	Крістірілген динамиктер (төменгі жағы)					
Баланс	+					
Стерео	+					
Дыбыс режимі	Реттелетін/Стандартты/Кино/Музыка/Жаңалықтар					Стандартты/ Музыка/ Фильм/Спорт/ Арнайы
Dolby/dolby® surround	+					
Экран мазірінің тілі	Орыс					
Мультискрэн	+					
Қосымшаларды алдын-ала орнату	+					-
Бағдарламалық жасақтаманы жаңарту	USB және интернет					
Ұйқы таймері	+					
Ата-ана бақылау	+					
Түр-түстік температура	Реттелетін/Жылы/Суық/Стандартты					Жылы/Суық/ Стандартты
ARC	+					
CEC	+					
Бейнекодектер	MPEG2/4, H.264, H.265, VC1					
Аудиокодектер	MPEG-1/2layer3, DD, LPCM					
Фотокодектер	JPG, BMP, PNG					
Динамиктердің шығу қуаты	2x2		2x8		2x10	
Номинал кернеу	220-240 В - 50/60 Гц					
Номинал қуат (Вт)	25	50	60	91	180	
Құту режимінде тұтыну	≤0.5 Вт					
ҚБ пульті	Дауыстық басқарумен					
Қауіпсіздік сыныбы						

8. ҚҰРАЛДЫ КӘДЕГЕ ЖАРАТУ

Аспал қызмет ету мерзімі аяқталғаннан кейін әдеттегі тұрмыстық қоқыстардан бөлек кәдеге жаратылуы мүмкін. Оны Электрондық аспаптар мен электр құралдарын қайта өңдеуге арнайы қабылдау пунктінде тапсыруға болады.



9. СЕРТИФИКАТТАУ ТУРАЛЫ АҚПАРАТ, КЕПІЛДІК МІНДЕТТЕМЕЛЕР

Осы бұйым үшін қызмет ету мерзімі бұйым осы пайдалану жөніндегі нұсқаулыққа және қолданылатын техникалық стандарттарға қатаң сәйкестікте пайдаланылған жағдайда, соңғы тұтынушыға сату күнінен бастап 10 жылды құрайды. Қызмет мерзімі аяқталғаннан кейін аспапты одан әрі пайдалану бойынша ұсыныстар алу үшін жақын маңдағы авторландырылған сервис орталығына хабарласыңыз. Бұйымның шығарылған күні сериялық нөмірде көрсетілген (2 және 3 белгілер - жылы, 4 және 5 белгілер - Өндіріс айы). Аспапқа қызмет көрсету бойынша мәселелер туындағанда немесе аспал бұзылса, CENTEK сауда маркасының авторландырылған сервис орталығымен хабарласыңыз. Орталықтың мекенжайын <https://centek.ru/servis> сайтынан табуға болады. Сервистік қолдау көрсету орталығымен байланыс жасау жолдары: тел: +7 (988) 24-00-178, VK: vk.com/centek_krd. «Ларина-Сервис» ЖШҚ бас сервис орталығы, Краснодар қ. Тел: +7 (861) 991-05-42. Қазақстандағы талаптар қабылдау ұйымының аталымы: «Монейтог» ЖШС, Астана қаласы, Жәнібек Тархан к., 9-үй, 5-қанат. Тел: +7 (707) 858-65-29, +7 (701) 340-09-57. Теледидар ТУ РБ 100085149.176-2004 техникалық талаптарына сәйкес келеді.

Өнімнің сәйкестік сертификаты бар:

№ ЕАЭС RU С-ВУ.НВ93.В.0.4766/24 - 03.05.2024 ж. бастап.



10. ӨНДІРУШІ ЖӘНЕ ИМПОРТТАУШЫ

Импорттаушы: АО «ХОРУС» (АҚ). Мекенжайы: Ресей, 125627, Мәскеу қ., Соколов-Мещерская к., 29-үй. Беларусь Республикасында жасалған.

ҚҰРМЕТТІ ТҰТЫНУШЫ!

Барлық аспаптарға кепілдік мерзімі соңғы тұтынушыға сату күнінен бастап 24 ай. Осы кепілдік талонмен өндіруші осы құралдың жарамдылығын растайды және өндірушінің кінәсінен туындаған барлық ақауларды тегін жою бойынша міндеттемені өзіне алады. Өндірілген күні қаптамада көрсетілген.

ЕСКЕРТУ: өнімде бағалы металдар жоқ.

- Теледидарлар пайдалану қауіпсіздігі бойынша ГОСТ IEC 60065-2013 сәйкес II қорғау класының талаптарына сәйкес келеді.

КЕПІЛДІК ҚЫЗМЕТ КӨРСЕТУ ШАРТТАРЫ

1. Кепілдік келесі ресімдеу шарттары сақталған жағдайда жарамды:

- үлгінің атауы, оның сериялық нөмірі, сату күні көрсетілген дайындаушының түпнұсқалық кепілдік талонын дұрыс және нақты толтыру, сатушы фирманың мөрі және кепілдік талондағы сатушы фирмасының өкілінің қолы, арбір жыртылмалы купондағы мөрлер, сатып алушының қолы болған жағдайда.

Жоғарыда көрсетілген құжаттар ұсынылмаған жағдайда немесе олардағы ақпарат Толық емес, анық емес, қарама-қайшы болса, өндіруші кепілдік қызмет көрсетуден бас тарту құқығын өзіне қалдырады.

2. Кепілдік келесі пайдалану шарттары сақталған кезде жарамды:

- пайдалану нұсқаулығына қатаң сәйкес құралды пайдалану;

- қауіпсіздік ережелері мен талаптарын сақтау.

3. Кепілдік иесінің үйінде мерзімді қызмет көрсетуді, тазалауды, орнатуды, құралды баптауды қамтымайды.

4. Кепілдік қолданылмайтын жағдайлар:

- механикалық зақым;

- құрылғының табиғи тозуы;

- пайдалану шарттарын сақтамау немесе иесінің қате әрекеттері;

- дұрыс орнату, тасымалдау;

- табиғи апаттар (найзағай, өрт, су тасқыны және т. б.), сондай-ақ сатушы мен дайындаушыға тәуелсіз басқа да себептері;

- аспаптың ішіне бөгде заттардың, сұйықтықтардың, жәндіктердің түсуі;

- өкілетті емес тұлғалардың конструктивтік ауыстыруларын жөндеуі немесе енгізуі;

Ե եղել: Անվտանգության այս կանոնի չստարուումը կարող է հանգեցնել չչսահեղծության:

- Մարտկոցները (մարտկոցային բլուկը կամ տեղադրված մարտկոցները) չպետք է ներթափանց ավելորդ ջերմության (արևի լույս, կրակ և այլն): Մի թափեք մարտկոցները կենցաղային աղբի հետ: Բարձրարժեք դրանք հին մարտկոցների հավաքման կեն:
- Տեղադրեք սահմանված բարձր լարման էլեկտրահաղորդման գծերից և էլեկտրակցության մալուխներից հեռու: Ե համոզվեք, որ այն ապահով է տեղադրված: Եթե սահմանված դիպչում է և էլեկտրահաղորդման գծին, այն համալրին դիպչելը կարող է հանգեցնել հրդեհի, էլեկտրահարման կամ լուրջ վնասվածքների:

1. Շահագործման պայմանները.

- օդի ջերմաստիճան՝ 10 -ից 35 °C
- օդի հարաբերական խոնավությունը ոչ ավելի, քան 80% 25°C ջերմաստիճանում
- մթնոլորտային ճնշում՝ 86 -ից 106 կՊա (650 -ից 800 մմ սս)

2. Պահպանման պայմանները.

Փակ տարածքներում 5 °C-ից մինչև 40 °C ջերմաստիճանում և օդում թթու, ալկալային և այլ ազդեցիվ կեղտերի բացակայության դեպքում: Հեռուստացույցն առանց փաթեթավորման չի թույլատրվում:

3. Փոխադրման պայմանները.

Փաթեթավորված հեռուստացույցները կարող են փոխադրվել բոլոր տեսակի տրանսպորտիվ ԳՕՍՍ 15150-69-ի 5-րդ խմբին համապատասխան պայմաններով շրջակա միջավայրի ջերմաստիճանում -20 °C-ից մինչև 50 °C:

- 4. ~ Լշատակում է փոփոխական հոսանք:
- == Լշատակում է մշտական հոսանք:

Անվտանգության ցուցումներ

- 1. Կարողվեք և պահեք այս ցուցումները: Հետևեք հրահանգներին և հետևեք բոլոր նախազգուշացումներին:
- 2. Մի օգտագործեք այս սարքը ջրին մոտ:
- 3. Մի ազդել փականեք օդափոխությունը: Մի ծածկեք օդափոխման անցքերը այնպիսի իրերով, ինչպիսիք են թեթյուրը, սիտոցները, վարագույրները և այլն:
- 4. Մի տեղադրեք ջերմության աղբյուրների մոտ, ինչպիսիք են ռադիատորները, տաքացուցիչները, վառարանները կամ ջերմուղիչները):
- 5. Մի օգտագործեք վնասված կամ սխալ տիպի վարդակ: Համոզվեք, որ խրոցն ու վարդակը պատշաճ կերպով միացված են: Պաշտպանեք խրոցն ու վարդակը փոշուց և մետաղական առարկաների հետ շփումից:
- 6. Երբխաներին բացատրեք, որ վտանգավոր է կահույքի վրա բարձրակարգ հեռուստացույցի հեռակառավարման վահանակին հասնելու համար:
- 7. Եթե օգտագործում եք մոբիլային տակդիր հեռուստացույցի համար, այն տեղափոխելիս զգույշ եղեք, որպեսզի խուսափեք վայր գցելուց: Անպատկելի կանգառները, ավելորդ ուժը և հատակի առկամասար մակերևույթը կարող են արտադրանքի և տակդիրի վայր ընկնելու և վնասվելու պատճառ դառնալ:

- 8. Կայծակի ծամանակ կամ եթե սարքը երկար ժամանակ մնում է առանց սակողության և չի օգտագործվում, լրացուցիչ պաշտպանության համար անջատեք այն հոսանքի վարդակից և անջատեք մալուխային համակարգը:
- 9. Տեխնիկական սպասարկման համար դիմեք որակավորված սպասարկող ծառայությանը: Եթե հոսանքի լարը վնասված է, վնասվածից խուսափելու համար այն պետք է փոխարինվի արտադրողի, համախորհրդների սպասարկման կամ նմանատիպ որակավորված անձնակազմի կողմից:

Սարքը նախատեսված չէ ֆիզիկական, զգայական կամ մտավոր թույլ կարողություններ ունեցող անձանց (այդ թվում՝ երեխաների) կամ կանգի փորձի ու գիտելիքի պակաս ունեցող անձանց կողմից օգտագործման համար, եթե նրանք չեն վերահսկվում կամ սարքի օգտագործման ցուցումներ չեն ստացել այն անձից, ով պատասխանատու է իրենց անվտանգության համար: Երբխաները պետք է գտնվեն վերահսկողության տակ սարքի հետ խաղալը կանխարգելելու համար:

ԼՇՈՒՄ.

- Մի փայտեք հեռուստացույցը վարդակին, որի հոսանքը գերազանցում է Լշված տիրույթը: Նախքան արտաքին սարքին միանալը, խնդրում ենք, նախ համոզվեք, որ հեռուստացույցն ու արտաքին սարքն անջատված են: Միացնելուց առաջ ստուգեք, որ վարդակների (ընկերների) և միակցիչների անվանումն ու գույնը համընկնում են:
- Հոսանքի լարը ցանցից անջատելիս խնդրում ենք թռել խրոցի մեկուսացված հատվածից, մի դիպչեք մետաղական հատվածին:

ԼՇՈՒՄ.

- Այս ապրանքի վերամշակումը (ուսիլիզացումը) կատարվի՝ համապատասխան տեղի կանոններին: Մի նետեք այս ապրանքը ընդհանուր վերամշակման կենցաղային թափոնների հետ:
- Երբեք, որոշ ոչ ակտիվ պիքսելներ կարող են Ելրանի հայտնվել ֆիքսված կապույտ, կանաչ կամ կարմիր կետերի տեսքով: Խնդրում ենք նկատի ունենալ, որ դա չի ազդում ձեր ապրանքի արտադրողականության վրա:
- Մի դիպչեք Ելրանին կամ մատներով երկար ժամանակ մի սեղմեք դրանք վրա: Մա կարող է ժամանակավոր խելաթյուրման էֆեկտ առաջացնել Ելրանիս:
- Խրոհող դի չորվում երկար ժամանակ անշարժ (ստատիկ) պատկեր պատել Ելրանին, ինչպես նաև պետք չէ պատկերը չափազանց պայտառ դարձնել: Լվագեցրեք պայտառությունն ու ցայտերեսագույնությունը (կոնտրաստը), երբ պատկերն անշարժ է (ստատիկ):

2. ԿՈՄՊԼԵԿՍԱՆՈՒԹՅՈՒՆ

- Հեռուստացույց - 1 հատ
- Հեռակառավարման վահանակ (24) - 1 հատ
- Մարտկոցներ հեռակառավարման վահանակի համար* - 2 հատ
- Շարժական ուղեքի - 2 հատ
- Պտուտակների հավաքածու տակդիրն ամրացնելու համար - 1 հատ

- Դեղինե տափօղակների հավաքածու տակդիրների համար* - 1 հատ
- Օգտագործողի ձեռնարկ - 1 հատ
- *մատակարարվում է ըստ ցանկության

3. ՏԵՂԱԿԱՅՈՒՄ (ՄՈՒՆԱՑՄ)

Ուղեքի տեղակայում

- 1. Բացեք վաճառքի տուփը և դուրս բերեք հեռուստացույցի պատյանն ու տակդիրները:
- 2. Համոզվեք, որ հեռուստացույցն անջատված է:
- 3. Հեռուստացույցի պատյանի և տակդիրի մակերեսից հեռացրեք պաշտպանիչ թաղանթը:
- 4. Հեռուստացույցը դրեք փափուկ մակերեսի վրա՝ Ելրանը դեպի ներքև, վերջինիս վրաստուվ կանխելու համար:
- 5. Տեղադրեք տակդիրի ուղեքը հեռուստացույցի ներքևի հատվածի անցքերի մեջ:
- 6. Ամրացրեք տակդիրները՝ օգտագործելով հավաքածուում ներառված բոլոր պտուտակները:
- 7. (Ըստ ցանկության) Ուղեքը հեռուստացույցի պատյանին ամրացնելուց հետո արժեստարների հավաքածուից ամրացնող ձեռնիկները տեղադրեք տակդիրների ներքևի հատվածի համապատասխան անցքերի մեջ:

Հեռուստացույցի տեղակայումը պատին

- 1. Ձերվածքներից խուսափելու համար հեռուստացույցը ինսամոլո դրեք փափուկ կտորով ծածկված սեղանին:
- 2. Պտուտակահանով հետ պտուտակեք տակդիրի ներքևի ուղիքի պտուտակները: Հնեացրեք տակդիրը: Տվյալ քայլերը կատարեք ինսամոլո:
- 3. Կարգավորեք կանաչկ (կրոնշտեյն) այնպես, որպեսզի այն կարելի լինի ամրացնել պատին՝ համաձայն 3 և 4 նկարներին:
- 4. Պատի վրա հորատեք 4 անցք (մաշտաբը տրված է տեղեկության համար) և պտտեք այնտեղ 4 հեռույտ:
- 5. Պտուտակահանով հեղույսներն ամրացրեք հեռուստացույցի հետևի պատին, ինչպես ցույց է տրված նկար 4-ում: Հեռուստացույցը դեղադրեք պատին:

ԼՇՈՒՄ.

- 1. Հեռուստացույցի տեղակայման ամրակը համապատասխանում է VESA ստանդարտին:
- 2. Պատի վրայ բարձրակի օգտագործումը պարտադիր չէ:
- 3. Հավաքման աշխատանքների կատարման ժամանակ պատի մոտ և պատի դիմաց ոչ մի այլ առարկա չպետք է լինի:
- 4. Տեղակայումը պետք է իրականացվի որակավորված մասնագետի կողմից:
- 5. Տեղակայման ժամանակ հետևեք բարձակի համար նախատեսված հավաքման հրահանգներին պահանջներին:
- 6. Նկարները տրամադրված են տեղեկությունների համար:

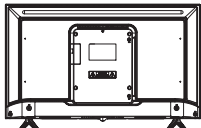

1

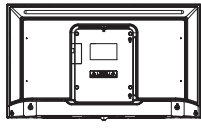

2

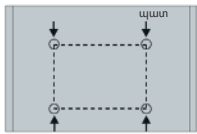

3

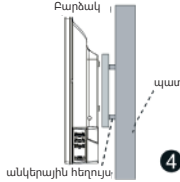

4

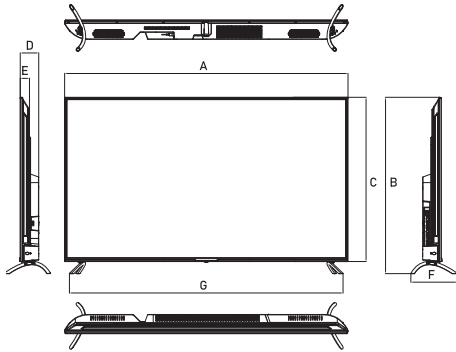

Մոդել	CT-8724 SMART	CT-8732 SMART	CT-8740 SMART	CT-8743 SMART	CT-8750 SMART	CT-8765 SMART
Չափ առանց տակդիրի (մմ)	553x 333	718x 422	892x 509	955x 556	1117x 645	1452x 835
Չափը տակդիրով (մմ)	553x 370	718x 473	892x 559	968x 608	1117x 701	1463x 895

A (մմ)	553	718	892	955	1117	1452
B (մմ)	370	473	559	608	701	895
C (մմ)	333	422	509	556	645	835
D (մմ)	75	82	83	83	89	90
E (մմ)	40	44	45	46	46	51
F (մմ)	144	226	226	226	212	300
G (մմ)	322	376	897	968	1072	1463

4. ԱՇԽԱՏԱԼՔԻ ՍԿԻԶԸ

Հեռուստացույցի դիմախի վահանակ

Տեղադրելուց և օգտագործելուց առաջ, խնդրում ենք, ուշադիր կարդացե՛ք «Կարևոր և փախազգուշացումներ և կանխագուշացումներ» և «Ամլտանկություն տեխնիկայի հրահանգներ» համապատասխան բաժինները:

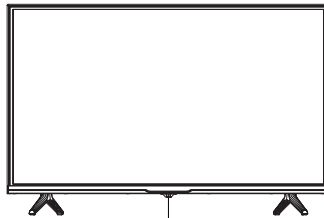

Ստուգման հեռակա ինդիկատորի տվիչ

Հեռուստացույցի հետևի վահանակ

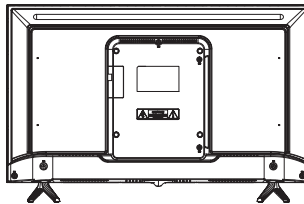

Հեռուստացույցի կողային վահանակ

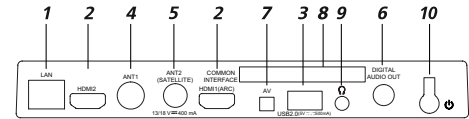

- LAN** – լոկալ (տեղային) ցանցի վարդակ LAN RJ-45: Ցանցին միանալու համար օգտագործեք LAN մույուխ RJ-45 խորցրակով (շտեկերով) (մատակարարման հավաքածուում ներառված չէ):
- HDMI** – HDMI միացման համար, (ARC) HDMI. HDMI1 հետադարձ ձայնային ալիքով արտաքին աուդիոհամակարգին միանալու հնարավորություն — ARC գործառնություն:
- USB** – վարդակ USB 2.0 սարքերի միացման համար (աշխատում է «Մեդիա կվադրակի» ռեժիմում):
- ANT1** – այնհավանքի միացման համար (75 Օմ):
- ANT2 (SATELLITE)** – արբանյակային այնհավանքի միացման համար:
- DIGITAL AUDIO OUT** - ձայնի կոաքսիալ թվային ելք:
- AV** - հեռուստացույցի ելքային վարդակներ տարբեր արտաքին աղբյուրների ձայն/աչ ձայնային ալիքների միանալու համար, երբ միացված է կոմպոզիտային արտաքին ազդանշան, օգտագործված է miniAV միացիցիչ (պահանջվում է աղապտեր 3,5 մմ- 3xRCA):
- COMMON INTERFACE – CAM**- մոդուլը միացնելու բնիկ:
- Ω** - ակնաչակալերի միացման բնիկ:
- ⊕** - հոսանքի միացման/անջատման կոճակ:

ԼՇՈՒՄ. ելքային/մուտքային միացումների ընտրանքները կարող են փոփոխվել՝ կախված արտադրանքի կոնկրետ մոդելից:

ԱՇԽԱՏԱԼՔԻ ՍԿԻԶԸ

Հեռակառավարման վահանակի օգտագործումը

- Ուղղե՛ք հեռակառավարման վահանակը հեռուստացույցի վրա տեղակայված հեռակառավարման սենտորին: Հեռակառավարման վահանակը կարող է չաշխատել, եթե հեռակառավարման վահանակի և հեռակառավարման սենտորի միջև ինչ-որ առարկա կա:
- Հեռուստացույցը վառ լուսավորված սենյակում օգտագործելիս ինֆրակարմիր հեռակառավարման սենտորը կարող է պաշտած կերպով չաշխատել:
- Հեռակառավարման վահանակի օգտագործման համար առաջարկվող առավելագույն արդյունավետ հեռավորությունը մոտ 7 մետր է:

Մարտկոցների փոխարինում

Փոխե՛ք մարտկոցները ժամանակին: Որպեսզի հեռակառավարման վահանակն աշխատի, տեղադրե՛ք մարտկոցները համաձայն հրահանգների:

ՈՒՆԱՐՈՐԹՅՈՒՆ Հնարավոր է տեղի ունենա պայթյուն, եթե մարտկոցները սխալ տեղադրվեն: Մարտկոցները պետք է փոխարինվեն միայն նույն կամ համարժեք տեսակի մարտկոցներով:

Մարտկոցների տեղադրումը հեռակառավարման վահանակում

1. Բացեք հեռակառավարման վահանակի հետևի կափարիչը:
2. Տեղադրեք երկու AAA տեսակի մարտկոց: Համոզվեք, որ մարտկոցների ծայրերի «+» և «-» -ը համընկնում են իջիկի ներսում գտնվող նշանների հետ:
3. Փակեք կափարիչը:

Հեռուստացույցի միացումն ու անջատումը

- Հեռուստացույցի միացումը
- Միացրեք հեռուստացույցը վարդակին: Եթե հեռուստացույցն ունի հոսանքի անջատիչ, առաջին հերթին միացրեք այն: Սպասման ռեժիմում հեռուստացույցը միացնելու համար սեղմեք հեռակառավարման վահանակի միացման կոճակը:
- Անջատեք հեռուստացույցը
- Սպասման ռեժիմ միացնելու համար սեղմեք հեռակառավարման վահանակի միացման կոճակը:
- Հեռուստացույցը երկար ժամանակ մի թողեք սպասման ռեժիմում: Խորհուրդ ենք տալիս անջատել հոսանքի լարը:

ՆՇՈՒՄ

Եթե հոսանքը պատահաբար անջատվի, հեռուստացույցն ավտոմատ կերպով կվերադառնա սպասման ռեժիմի, երբ սնուցումը վերականգնվի: Հեռուստացույցի բնականոն շահագործումն ապահովելու համար արգելվում է հոսանքը հաճախակի անջատելը և միացնելը, ուստի, եթե պատահաբար անջատեք հոսանքը, խորհուրդ է տրվում հոսանքի լարը անջատել վարդակից:

ՀԵՌԱԿԱՌԱՎԱՐՄԱՆ ՎԱՋԱՆԱԿ (ՀՎ)



ՆՇՈՒՄ

ՀՎ կոճակները կարող են տարբերվել օգտագործողի ձեռնարկում պատկերվածներից:

Սեղանրակային կարգավորում

1. Հեռուստացույցը միացրեք հոսանքի վարդակից և սեղմեք հեռուստացույցի պատյանի կամ հեռակառավարման վահանակի միացման Օ կոճակը: Սպասեք, մինչև հեռուստացույցը միանա և հայտնվի ողջույնի Էկրանը: Այնուհետև հեռակառավարման վահանակի վրա սեղմեք ՕԿ:
2. Կարդացեք օգտատիրական համաձայնագիրը և սեղմեք հեռակառավարման վահանակի ՕԿ կոճակը:
3. Ընտրեք, թե ինչպես է հեռուստացույցը միանալու համացանցին՝ Wi-Fi կամ լույս ցանցի միջոցով: Եթե դուք օգտագործում եք անլար ցանց, գտեք այն ցանցում, սեղմեք ՕԿ հեռակառավարման վահանակի վրա և մուտքագրեք կանցի գաղտնաբառը: Լոկալ ցանցին միանալու համար պարզապես միացրեք LAN մալուխը և ընտրեք ЛОКАЛЬНАЯ СЕТЬ: Եթե դուք չեք ցանկանում միացնել հեռուստացույցը ինտերնետին, սեղմեք ПРО-ТИВЪ - տեղի կոճակն անցում հեռակառավարման վահանակը միացնելու փուլին (տես կ. 7):
4. Ուշադրություն դարձրեք, որ առանց ինտերնետի չեք կարող ցանցով աշխատող հեռուստաալիքներ և տեսախոյուղեր դիտել, բացի այդ չի թարմացվի հեռուստացույցի ծրագրաշարը: Հեռուստացույցը կսկսի որոնել ծրագրաշարի թարմացումները ինտերնետին միանալուց հետո: Սպասեք մինչև գործողությունն ավարտվի:
5. Մուտք գործեք Յանդեքսի ձեռ քարտույթ:

• Եթե ձեր սմարթֆոնն ունի Յանդեքս հավելվածը, և դուք հեղինակագրված (ավտորիզացված) եք դրանում, բացեք այն, սեղմեք որոնման տողում տեսախցիկի պատկերակը և հեռուստացույցի Էկրանից սկանավորեք QR կոդը:

• Եթե դուք չունեք Յանդեքս հավելվածը, համացանցին միացված ցանկացած համակարգիչով, սմարթֆոնով կամ այլանշտով բացեք դիտարկիչը (բրաուզերը) և որոնման տողում հավագեք yandex.ru/activate: Եթե կայքը ցուցաբերում է թույլտվության հարցում, մուտք գործեք ձեր քարտույթ: Այնուհետև հեռուստացույցի Էկրանին մուտքագրեք կոդը և սեղմեք Войти:

• Եթե ձեր Յանդեքս քարտույթ մուտք գործելու համար դուք օգտագործում եք երկրորդն նույնականացում, բացեք Յանդեքս հավելվածը և հեռուստացույցի Էկրանից սկանավորեք QR կոդը:

6. Սպասեք հեղինակագրման ավարտին և սեղմեք ՕԿ հեռակառավարման վահանակի վրա:

7. Էկրանի վրա կհայտնվի և հեռակառավարման վահանակը հեռուստացույցին միացնելու հարցում հեռուստացույցին Bluetooth-ի միջոցով: Միացումը սկսելու համար հեռակառավարման վահանակի վրա միաժամանակ սեղմեք ձայնի իջեցման և ձայնի բարձրացման կոճակները և պահեք դրանք մինչև ցուցիչը թարթիլ: Երբ միացումն ավարտվի, հեռուստացույցի հիմնական Էկրանը կբացվի:

ՀԻՄՆԱԿԱՆ ԷԿՐԱՆ

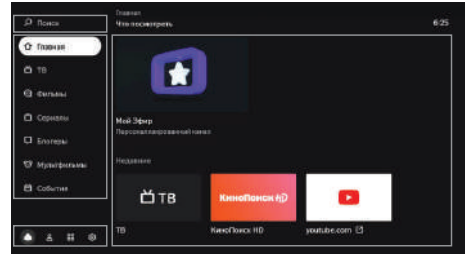

Поиск (Պրոնուն) - ընտրեք, որպեսզի դիտեք տեսանյութ համացանցում:

Главная (Գլխավոր) - հեռուստաալիքներ և տեսախոյուղեր, որոնք առաջարկվում են անձամբ ձեզ: Որքան շատ տեսանյութեր և շոուներ դիտեք, այնքան ավելի ճշգրիտ կլինեն առաջարկությունները: Նաև այս բաժնում կարող եք միացնել «Իմ եթերը»-ը մի ալիք, որի հաղորդումը ձևավորվում է հաշվի առնելով ձեր Նախասիրությունները:

ТВ - հեռուստացույցով հասանելի եթերային անալոգային և թվային, կաբելային, արբանյակային և ինտերնետ-ալիքներ: **Фильмы (Ֆիլմեր)** - հաճաբավոր ֆիլմեր կլինոյի լեգենդներին մինչև տրոյությունները և բացառիկները*:

Сериалы (Սերիալներ) - ռուսական և արտասահմանյան լավագույն սերիալները*:

Блогеры (Քլոգերներ) - տեսախոյուղեր YouTube-ից: **Мультифильмы (Մուլտիֆիլմեր)** - մուլտսերիալներ, կարճամետրաժ և լիամետրաժ անիմացիոն ֆիլմեր*:

- Հավելվածներ հեռուստացույցի վրա (Տես «Տեսախցիկ օգտագործելու հավելվածները» բաժնից):

- հեռուստացույցի կարգավորումներ (տես «Կարգավորումներ» բաժնից):

- Աքումսյութերի կառավարում (տես «Ավելացնել արքունիք» բաժնից):

*Դիտման համար կամ անհրաժեշտ է բաժանորդագրվել ЯН-ДЕКС.Плюс-ում կամ КиноПоиск-ում: Գործող կարմուռը չունի կամ պրոմոկոդը նույնպես ակտուալ են:

ԿԱՐԳԱՎՈՐՈՒՄ Միացրեք հեռակառավարման վահանակը կամ այլ սարք Bluetooth-ի միջոցով

Եթե առաջին անգամ միացնելիս դուք չեք զուգակցել հեռակառավարման վահանակն ու հեռուստացույցը Bluetooth-ի միջոցով, դա արեք ավելի ուշ, այլպես չեք կարողանա օգտագործել ձայնային մուտքագրումը: Բացի այդ, դուք կարող եք նաև միացնել ստեղնաշար, մկնկ, շոյսթիկ կամ կառավարման այլ սարք:

- Հեռուստացույցի հիմնական Եկրանին սեղմեք, այնուհետև անցեք **НАСТРОЙКИ УСТРОЙСТВА** (Սարքի կարգավորումներ) և **Пульт** և **АКССЕСУАРИ** (Հեռակառավարման վահանակ և արժեքաբարձր) խմբում ընտրեք **Добавить устройство** (Ավելացնել սարք)։
- Բերեք սարքը միացման ռեժիմի։ Եթե դուք զուգակցում եք հեռակառավարման վահանակը, ապա միաժամանակ սեղմում պահեք դրա ձախի իջեցման և ձախի բարձրացման կոճակները և սպասեք, մինչև ցուցիչը բարդի։
- Սպասեք, մինչև հեռուստացույցը հայտնաբերի սարքը և միանա դրան։

Փոխել ամսաթիվը և ժամանակը

- Հեռուստացույցի հիմնական Եկրանին սեղմեք, այնուհետև անցեք **НАСТРОЙКИ УСТРОЙСТВА** (Սարքի կարգավորումներ) բաժինը և ընտրեք **Дата** և **время** (Ամսաթիվ և ժամանակ)
- Փոխեք կարգավորումները։
 - Ինտերնետի միջոցով ամսաթիվը և ժամանակը սերվերաբար կարգավորելու համար սեղմեք **Автонастройка даты и времени** (Ամսաթիվի և ժամանակի ավտոմատ կարգավորումներ) և միացրեք **Исполн-зывает время сети** (Օգտագործել ցանցի ժամանակը) ընտրանքը։ Եթե ժամանակը չի ցուցադրվում ձեր ժամային գոտու համար, վերադարձեք ամսաթվի և ժամանակի կարգավորումների ընտրացանկ, սեղմեք **Выбор часовой пояса** (Ընտրել ժամային գոտին) և գտեք ձեր տարածաշրջանի գոտին։
 - Եթե ցանկանում եք ձեռքով սահմանել ամսաթվի կամ ժամանակի կարգավորումները, սեղմեք **Автонастройка даты и времени** (Ամսաթվի և ժամանակի ավտոմատ կարգավորում) և անջատեք **Исполнзывает время сети** (Օգտագործել ցանցի ժամանակը) ընտրանքը։ Այնուհետև անցեք ամսաթվի և ժամանակի կարգավորումների ցանկ և սահմանեք ցանկայի արժեքները։

Փոխել Եկրանի կարգավորումները

- Հեռուստացույցի հիմնական Եկրանին սեղմեք և ընտրեք **ИЗОБРАЖЕНИЕ** (պատկեր)
- Փոխեք կարգավորումները։
 - **Подсветка (Լուսավորություն)** (փոխում է Եկրանի պայծառությունը։
 - **Режим изображения (պատկերի ռեժիմ)**։ Պայծառություն, ցայտուկություն, սառուկություն և այլ կարգավորումներ հարմարեցված կոնկրետ տեսակի տեսանյութին։ Ընտրեք այն ռեժիմը, որը համընկնում է այլ ամենի հետ, ինչ դիտում եք ամենից հաճախ, օրինակ՝ սպորտային հաղորդումների և տեսանյութերի դիտման համար հարմար է **Спорт** ռեժիմը։
 - **Цветовая температура (Գունային ջերմաստիճան)**։ Գույնի երանգը, որը կիրառվի պատկերի վրա։ Որպես կանոն, պատկերն ամենից լավ դիտվում է ստանդարտ կամ տաք գույնի ջերմաստիճանի դեպքում, սակայն արժե փորձարկել և ընտրել այն ջերմաստիճանը, որը ինչն որպես եք հավանում։

- **Шумоподавление (Աղմուկի ճնշում)** Եթե միացնեք այս ընտրանքը, հեռուստացույցը ինքնաբերաբար կփորձի բարելավել պատկերը հեռացնել աղմուկը և պղտորումը։ Եթե դուք սովորաբար դիտում եք բարձրորակ տեսանյութ, աղմուկի ճնշումը կարող եք թողնել միջինի, կամ անջատել։
- **ФОРМАТ ИЗОБРАЖЕНИЯ (Պատկերի ձևաչափ)** Որոշում է Եկրանի կողմերի հարաբերակցությունը։ Կանխադրված, կողմերի հարաբերակցությունը սահմանված է 16:9, որը հարմար է պիքսելների և տեսանյութերի մեծ մասի համար։ Եթե դուք այլ ձևաչափով տեսանյութ եք դիտում կամ ցանկանում եք մեծացնել պատկերը, ցանկեղ ընտրեք **համապատասխան** կետը։
- **MEMC**։ Պատկերը դարձնում է ավելի սառուկ և պարզ տեսանյութին կարող եք ավելացնելու հաշվին։ Լավ որակի տեսանյութի դիտման համար պարամետրը պարտադիր չէ օգտագործել, կարելի է անջատել այն կամ դնել միջին ռեժիմով։

Փոխել ձայնի կարգավորումը

- Հեռուստացույցի հիմնական Եկրանին սեղմեք և ընտրեք **Звук** (Չայլ)։
- Փոխեք կարգավորումները։
 - **СИСТЕМНЫЕ ЗВУКИ (Համակարգային ձայներ)**։ Անջատեք, եթե չեք ցանկանում, որ հեռուստացույցը ինչպես կարող է ուղեկցի հեռախոսակարման վահանակի հրահանակները (մեկույի) Նավարկություն, տեքստի մուտքագրում և այլն։
 - **УРАВНИВАНИЕ ГРОМКОСТИ (Բարձրության հավասարակշռում)**։ Միջինացնում է տարբեր հեռուստապիքների և տեսանյութերի ձայնի բարձրությունը, որպեսզի մի այլից մյուսին անցնելիս ձայնը չափազանց բարձր կամ ցածր չլինի։
 - **Объемный звук (Չավալուն ձայն)**։ Մշակում է ձայնն այլպես, որ այն ընդարձակ ինչի անալմ հեռուստացույցի 2 բարձրախոսներով։
 - **РЕЖИМ АУДИО (Աուդիո ռեժիմ)**։ Ձայնի կարգավորումներ հարմարեցված տեսանյութի որոշակի տեսակի համար։ Ընտրեք այն ռեժիմը, որը համապատասխանում է այն ամենին, ինչ դիտում եք ամենից հաճախ, օրինակ՝ **Музыка** ռեժիմը հարմար է երաժշտական տեսաողովակներ դիտելու համար։
 - **ЦИФРОВОЙ АУДИО ВЫВОД (Թվային աուդիո ելք)**։ Որոշում է, թվային կամ անալոգային ձայն փոխադրողը աուդիո համակարգ։ Ընտրեք **PCM**, որպեսզի սովորաբար փոխանցել թվային ձայն Աու, որպեսզի հեռուստացույցն ինքը հայտնաբերի փոխանցվող ձայնի տեսակը և **Выкл.**, (անջատել) եթե չեք ցանկանում թվային ձայն արտածել սարաքին սարք։ Որոշ աուդիո համակարգեր չեն կարող թվային ձայն ստանալ։ Այս դեպքում անջատեք թվային աուդիո ելքը կամ միացրեք այն **Auto** ռեժիմում։

Կարգավորել ալիքները

- Գտնել անալոգային ալիքներ**
 - Միացրեք ալիեակալը և հեռուստացույցն այնպես, ինչպես նկարագրված է «Ալիեակալի միացում» բաժնում։

- Հեռուստացույցի հիմնական Եկրանին սեղմեք, այնուհետև անցեք **НАСТРОЙКА КАНАЛОВ** (Ալիքների կարգավորում) բաժինը և ընտրեք **АНАЛОГОВОЕ ТВ** (Անալոգային հեռուստացույց)։
- Եթե ցանկանում եք ավելացնել բոլոր հասանելի ալիքները, սեղմեք **АВТОМАТИЧЕСКАЯ НАСТРОЙКА КАНАЛОВ** (Ալիքների ավտոմատ կարգավորում)։ Ձեռքով ալիք ավելացնելու համար սեղմեք **РУЧНАЯ ПРЕДУСТАНОВКА ПРОГРАММ** (Շրջագրերի ձեռքով կարգավորում) և մուտքագրեք ցանկայի ալիքի պարամետրերը։

Գտնել թվային ալիքները (ալեհավաք)

- Միացրեք ալեհավաքը և հեռուստացույցն այնպես, ինչպես նկարագրված է Ալեհավաքի միացում» բաժնում։
- Եթե հեռուստատեսության օպերատորը ապահովում է ալիքի մուտքը ապակողավորման քարտի օգտությամբ, սեղադրեք այն հեռուստացույցի հետևի մասում գտնվող **COMMON INTERFACE** բնիկում։
- Հեռուստացույցի հիմնական Եկրանին սեղմեք, այնուհետև անցեք **НАСТРОЙКА КАНАЛОВ** (Ալիքների կարգավորում) և ընտրեք **ЦИФРОВОЕ ТВ (АНТЕННА)** (Թվային հեռուստատեսություն (ալեհավաք))։
- Գտեք ձեր երկիրը **СТРАНА** (Երկիր) ցանկում։
- Ընտրեք ալիքների պահպանման հերթականությունը։ Միացրեք **LCN** ընտրանքը, որպեսզի ալիքները պահվեն հեռուստատեսության օպերատորի կողմից կշված հերթականությամբ, և անջատեք, եթե ցանկանում եք, որ դրանք համակարգվեն ըստ հաճախականության։ Այս ընտրանքն աշխատում է միայն ալիքների ավտոմատ կարգավորման ժամանակ։
- Եթե ցանկանում եք ավելացնել բոլոր հասանելի ալիքները, սեղմեք **АВТОМАТИЧЕСКАЯ НАСТРОЙКА** (Ավտոմատ կարգավորում)։ Ձեռքով ալիք ավելացնելու համար սեղմեք **РУЧНАЯ НАСТРОЙКА** (Ձեռքով կարգավորում) և մուտքագրեք ցանկայի ալիքի պարամետրերը։

Գտնել թվային ալիքներ (մալուխային հեռուստատեսություն)

- Միացրեք ալեհավաքը և հեռուստացույցն այնպես, ինչպես նկարագրված է «Ալեհավաքի միացում» բաժնում։
- Եթե հեռուստատեսության օպերատորը ապահովում է ալիքի մուտքը ապակողավորման քարտի օգտությամբ, սեղադրեք այն հեռուստացույցի հետևի մասում գտնվող **COMMON INTERFACE** բնիկում։
- Հեռուստացույցի հիմնական Եկրանին սեղմեք, այնուհետև անցեք **НАСТРОЙКА КАНАЛОВ** (Ալիքների կարգավորում) և ընտրեք **ЦИФРОВОЕ ТВ (КАБЕЛЬ)** (Թվային հեռուստատեսություն (մալուխային))։
- **СТРАНА** ցուցակում գտեք ձեր երկիրը։
- Եթե ցանկանում եք ավելացնել բոլոր հասանելի ալիքները, սեղմեք **АВТОМАТИЧЕСКАЯ НАСТРОЙКА** (Ավտոմատ կարգավորում)։ Ձեռքով ալիք ավելացնելու համար սեղմեք **РУЧНАЯ НАСТРОЙКА** (Ձեռքով կարգավորում) և մուտքագրեք ցանկայի ալիքի պարամետրերը։

Գտնել արբայնակային այլքներ

- Արբայնակային հեռուստատեսության օպերատորից պահպանել արբայնակայինների միասնապես պարամետրերը:
- Արբայնակայինների անվանումը, երկայնության ուղղությունը և անկյունները, խումբը (դիապազոնը):
- Արբայնակային վրա տրանսպոնդերների քննադատելը՝ հաճախակալություն, սովալների արագություն, բեռնաշանտյուն:
- Ձեր արբայնակային այլքավազի, փոխարկիչների (LNB) և անջատիչների քննադատելը, փոխարկիչների տեսակը, DiSEqC արձանագրության տարբերակը և անջատիչի ազդանշանի ծայերնազգը, ինչպես նաև արդյոք անջատիչը ապահովում է Toneburst տեխնոլոգիան:
- Միջոցը արբայնակային այլքիմազը և հեռուստացույցն այլեպես, ինչպես նկարագրված է «Ալեքսավազի միացում» բաժնում:
- Եթե ձեր հեռուստատեսության օպերատորը ապահովում է այլքի մուտքը ապակողմորման քարտով, տեղադրեք այն հեռուստացույցի հետևի մասում գտնվող COMMON INTERFACE բնիկում: Քարտի մասին ավելին կարող եք կարդալ «CI+ պայմանական մուտքի քարտի միացում» բաժնում:
- շեռուստացույցի հիմնական Էլրանին սեղմեք, այնուհետև անցեք НАСТРОЙКА КАНАЛОВ (Այլքների տեղադրում) բաժինը և ընտրեք Спутниковое ТВ (Արբայնակային հեռուստատեսություն):
- Մտուզեք, արդյոք յուրաքանչյուր արբայնակային պարամետրերը, որոնց վրա ուղղված է պլեխավազը, ճիշտ են. գտեք արբայնակային ցանկում, այնուհետև սեղմեք և պահեք ОК կոճակը հեռակառավարման վահասակի վրա. բացվող ընտրացանկը կբացվի: Դրանում ընտրեք Редактировать (Խմբագրել): Եթե ցանկվր արբայնակային ցանկում չկա, ապա արբայնակայինի ցանկի վերևում սեղմեք և Նշեք արբայնակային պարամետրերը:
- Շնտրեք արբայնակային անցեք ТРАНСПОНДЕР ցուցակին և գտեք արբայնակայինի հաղորդիչները, որոնցից այլքավազը ազդանշաններ կստանա: Մտուզեք, արդյոք յուրաքանչյուր հաղորդիչի պարամետրերը ճիշտ են. ընտրեք այն, այնուհետև սեղմեք և պահեք ОК կոճակը հեռակառավարման վահասակի վրա. բացվող մենյու կբացվի: Դրանում ընտրեք Редактировать (Խմբագրել):
- Շնտրեք արբայնակային անցեք ПАРАМЕТРЫ СКАНИРОВАНИЯ (Սկանավորման պարամետրեր) ցանկ և Նշեք անջատիչի և փոխարկիչի կարգավորումները:
- Սեղմեք НАЧАТЬ ПОИСК (Սկսել որոնումը) և սահմանեք որոնման պարամետրերը.
- Որոնման տեսակը: Շնտրեք ПОИСК СЕТИ (Ցանցի որոնում), եթե ունեք ճիշտ հաղորդիչներ, հեռուստացույցը արագ կհարցնի դրանք և կկազմի այլքների ցանկը: Եթե վատաշեղ եք հաղորդիչի պարամետրերի ճշտության մեջ, օգտագործեք СЛЕПОЕ СКАНИРОВАНИЕ (Վույր սկանավորում) որոնումը. հեռուստացույցը կկանավորի արբայնակայինների ամբողջ հաճախականության տիրույթը և ինքնուրույն կհայտնաբերի դրանց վրա գտնվող հաղորդիչները և այլքները:

- Այլքի տեսակը: Եթե ցանկանում եք, որ հեռուստացույցը պահի (Միայն այլքներ, ընտրեք СВОБОДНЫЕ КАНАЛЫ (Ազատ այլքներ): ինչպես վճարովի, այնպես էլ անվճար այլքները պահելու համար Նշեք ВСЕ КАНАЛЫ (Բոլոր այլքները):
- Ծառայության տեսակը: Նշեք, թե ինչ տեսակի այլքներ եք ուզում պահպանել՝ հեռուստատեսային (DTV), առօրյա կամ բոլորը: Սեղմեք НАЧАТЬ ПОИСК (Սկսել որոնումը) և սպասեք արբայնակայինի սկանավորման ավարտին: Դա կարող է տևել մինչև կես ժամ:

Ավելացնել այլքը ընտրվածներում

- Շնտրված այլքները ցուցադրվում են այլքների ցանկի ИЗБРАННОЕ (Շնտրված) խմբում, որտեղ դուք կարող եք արագ գտնել դրանք:
- Որպեսզի այլքը ավելացնել.
- շեռուստացույցի հիմնական Էլրանին սեղմեք ТВ:
- Շնտրեք այլքը, այնուհետև սեղմեք և պահեք ОК կոճակը հեռակառավարման վահասակի վրա, մինչև այլքի անվան կորցնել հայտնվում Օ պատկերակը:

Միացնել մակնական ուժեմք

- շեռուստացույցի հիմնական Էլրանին սեղմեք կոճակը, այնուհետև անցեք НАСТРОЙКА УСТРОЙСТВА (Մարքի կարգավորումներ) բաժինը և ընտրեք РОДИТЕЛЬСКИЙ КОНТРОЛЬ (Մտղական վերահսկում):
- Սահմանեք մուտքի կող. առանց դրա ինացության, երեխաները չեն կարողանա ինքնուրույն փոխել ծնողական վերահսկողության կարգավորումները:
- Որոնման մեջ ընտրեք գտման մակարդակը և տարիքային վարկակիչի սահմանափակումները: Հաջորդ անգամ, երբ փորձեք բացել РОДИТЕЛЬСКИЙ КОНТРОЛЬ (Մտղական վերահսկողություն) ընտրացանկը, հեռուստացույցը կհարցնի ընթացիկ PIN կոդը: Եթե մոռանաք այն ևս, հինգ անգամ սխալ մուտքագրեք, հեռուստացույցը կառաջարկի վերալայել կոդը: Մուտքագրեք МАСТЕР-ПИН 0000, այնուհետև նոր կոդ սահմանեք:

Կրկին միանալ ինտերնետին

- Եթե հեռուստացույցը միացված է ինտերնետին մալուխի միջոցով, անջատեք այն և նորից միացրեք, ինչպես նկարագրված է «Արտաքին սարքերի միացում» բաժնում:
- շեռուստացույցը Wi-Fi-ին կրկին միացնելու համար՝
- Անջատեք մալուխը LAN վարդակից (բնիկը), եթե դրա միջոցով եք միացված ինտերնետին:
- շեռուստացույցի հիմնական Էլրանին սեղմեք, ապա ընտրեք СЕТЬ (Ցանց):
- Եթե ցանկանում եք նորից միացնել հեռուստացույցը ցանցին, որի գաղտնաբառը փոխվել է, ապա նախ և առաջ ընջեք այն: Դա անելու համար հասանելի ցանցերի ցանցիկը ընտրեք ցանցը և սեղմեք УДАЛИТЬ ЭТУ СЕТЬ (Ջնջել այս ցանցը):
- Հասանելի ցանցերի ցանկում գտեք սահմաժեշտը և մուտքագրեք դրա գաղտնաբառը:

Ավելացնել աքաունթ

- Եթե դուք հեռուստացույցն օգտագործում եք ձեր ընտանիքի անդամների հետ միասին, հեռուստացույցին ավելացրեք ձեր սերնձավորների պառունթները: Դուք կարող եք անցնել մի արձանագրեք մուտսին. ձեր դիտման պատմությունը չի խառնվի, ուստի ֆիլմերի, հեռուստաայլքների և տեսալուսթերի առաջարկությունները ընտանիքի յուրաքանչյուր անդամի համար անհատական կլինեն: Աքաունթ ավելացնելու համար սեղմեք հիմնական Էլրանին, ընտրեք ДОБАВИТЬ ПОЛЬЗОВАТЕЛЯ (Ավելացնել օգտատեր) և հետևել հեռուստացույցի հրահանգներին: Ավելացված աքաունթն ավտոմատ կերպով կակտիվանա. առաջարկությունները կընտրվեն օգտատիրոջ նախասիրությունների հիման վրա, կօգտագործվի նաև Նորա Մուտք կամ КиноПоиск բաժանորդագրությունը:
- Եթե հեռուստացույցում որևէ աքաունթ այլևս պետք չէ, դուք կեղք կընթին: շեռուստացույցի հիմնական Էլրանին սեղմեք, ընտրեք աքաունթը, այնուհետև սեղմեք ВЫИТИ ИЗ АККАУНТА (Դուրս գալ աքաունթից):

Ծառմացնել ծրագրաշարը

- շեռուստացույցը ավտոմատ կերպով ստուգում է թարմացումների առկայությունը և տեղադրում դրանք: Եթե ցանկանում եք դիտել ծրագրաշարի ընթացիկ տարբերակը կամ պարտադրաբար թարմացնել այն.
- շեռուստացույցի հիմնական Էլրանին սեղմեք, ապա անցեք НАСТРОЙКА УСТРОЙСТВА (Մարքի կարգավորումներ) բաժինը:
- Շնտրեք ОБ УСТРОЙСТВЕ (Մարքի մասին): Ծրագրաշարի ընթացիկ տարբերակը ցուցադրվում է СЕРВЕР (Հավաքում) կետում: Ծրագրաշարը թարմացնելու համար սեղմեք ОБНОВЛЕНИЕ СИСТЕМЫ (Համակարգի թարմացում):

Կարգավորումների վերահսկում

- շեռուստացույցի հիմնական Էլրանին սեղմեք, այնուհետև անցեք НАСТРОЙКА УСТРОЙСТВА (Մարքի կարգավորումներ) բաժինը և ընտրեք ХРАНИЛИЩЕ И СРОС (Պահպանում և վերակայում): Սեղմեք ЗАВОДАТЬ НАСТРОЙКИ (Պորտաբանային կարգավորումներ), հաստատեք գործողությունը և սպասեք կարգավորումների վերակայման ավարտին: Այնուհետև կրկին կարգավորեք հեռուստացույցը:



Այլ կարգավորումներ

- շեռուստացույցի այլ կարգավորումների մասին կարդացեք yandex.ru/support/smart-tv կայքում տեղադրված տեղեկությունները:

Դիտել հեռուստաայլքներ, ֆիլմեր, սերիալներ և տեսալուսթեր

- Այս հեռուստացույցը պարտադիր չէ միացնել մալուխային, արբայնակային կամ անալոգային հեռուստատեսությանը. կրանում արդեն հասանելի են տեսային ինտերնետ-հեռուստաայլքների հերանձակությունը: Իսկ եթե ունեք Яндекс.Плюс-ի, կամ КиноПоиск-ի բաժանորդագրություն, ապա ընտրությունը չի սահմանափակվում միայն

հեռուստալիքներով, դուք կարող եք ֆիլմ կամ սերիալ ընտրել КиноПоиск-ի գրադարանից: Հեռուստատեսային հաղորդում, ֆիլմ, սերիալ, բլոգերի տեսանյութ կամ մուլտֆիլմ միացնելու համար Էկրանի ձախ կոդով ընտրեք ցանկի ցանկալի բաժինը: Եթե չգիտեք, թե ինչ դիտել, անցեք ГЛАВОЕ (Գլխավոր) բաժինը, այն պահանակում է ձեզ առաջարկվող տեսանյութեր:

Փնտրել տեսանյութ ԿиноПоиск-ում կամ ցանցում
Համացանցում տեսանյութ կամ КиноПоиск-ի* գրադարանում ֆիլմ որոնելու համար Էկրանի ձախ մասի ընտրացանկից ընտրեք Поиск (Որոնում) և մուտքագրեք տեսանյութի անունը:

Բացի այդ, անվանումը կարելի է թելադրել: Դա անելու համար սեղմած պահեք հեռակառավարման վահանակի կոճակը և արտաբերեք այն, ինչ պետք է գտնեք: Ձայնային մուտքագրումն աշխատում է միայն այն դեպքում, եթե հեռակառավարման վահանակը միացված է հեռուստացույցին Bluetooth-ի միջոցով (տես «Միացնել հեռակառավարման վահանակը կամ մեկ այլ սարք Bluetooth-ի միջոցով» բաժինը):

Դիտել տեսանյութ արտաքին սարքի միջոցով

- Միացրեք հեռուստացույցը և սարքը, ինչպես կարող եք: «Արտաքին սարքերի միացում» բաժնում:
- Սեղմեք հեռակառավարման վահանակի կոճակը, այնուհետև ազդանշանի աղբյուրների ցանկում գտեք այն աղբյուրը, որին միացված է սարքը:

*Ֆիլմերն ու սերիալները պահանջում են Яндекс.Плюс կամ КиноПоиск բաժանորդագրություն: Գործող պրոմոշոքանը կամ պրոմոկոդը նույնպես հարմար է: Հեռուստատեսային հաղորդումներն ու տեսանյութերը համացանցից կարելի է անվճար դիտել:

Դիտել մեդիա ֆայլեր USB-կրիչից

Հեռուստացույցն ապահովում է USB-կրիչներ՝

- մինչև 2 SF տարողությամբ NTFS ֆայլային համակարգով;
 - մինչև 128 GB տարողությամբ FAT32 ֆայլային համակարգով
 - մինչև 2 GB տարողությամբ FAT16 ֆայլային համակարգով
- Նշում:** Հեռուստացույցը կարող է համատեղելի չլինել որոշ արտաքին USB սարքերի հետ: Բացի այդ, որոշ USB սարքեր պահանջում են արտաքին, լրացուցիչ մուտքային աղբյուր: Դուք կարող եք դիտել հետևյալ ձևաչափերի մեդիա ֆայլերը՝

Պատկեր - PNG, JPEG, BMP.

Երաժշտություն - AAC, MP3 (32–320 կապ/վ): Որպեսզի հեռուստացույցը պատշաճ ցուցադրի թոքերի հեղինակին և անվանումը, ինչպես նաև այլ տեղեկություն, MP3 ֆայլի մետատվյալները պետք է լինեն ID3v2.4 ձևաչափով և UTF-8 կոդավորմամբ:

Տեսանյութ - AVI, TS, VOB, MPG (MPEG-2), MP4, MKV.

Ենթագրեր (Մուբոխարեր) - SRT (Unicode): Որպեսզի ենթագրերը ճիշտ ընթերցվեն, SRT ֆայլը պետք է պահվի նույն գրաչուցակում, ինչ որ տեսանյութը, իսկ երկու ֆայլերի անունները պետք է համընկնեն: Բացի այդ, համոզվեք, որ

ենթագրերի տեքստը կոդավորված է Unicode ձևաչափով:

Այն մասին, թե ինչպես USB կրիչն անվտանգ միացնել, տեղեկություններ կարողացեք «Արտաքին սարքերի միացում» բաժնում: Մեդիա ֆայլ դիտելու համար հեռուստացույցի հիմնական Էկրանին սեղմեք և գործարկեք МЕНЮ (Մենյու) հավելվածը: Դրանում գտեք և բացեք ցանկալի ֆայլը՝ ֆիլմ, լուսանկար կամ երաժշտական թոքեր:

Հեռարձակել ձայնը արտաքին աուդիո համակարգի կամ ականջակալի միջոցով

Աուդիո համակարգի կամ ականջակալների մալուկը միացրեք հեռուստացույցի հետևի վարդակին: Աուդիո համակարգը միանում է DIGITAL AUDIO OUT բնիկին, ականջակալները՝ 3.5 միլիմետրանոց աուդիո վարդակին: Ձայնն անմիջապես կսկսի հնչել միացված սարքից: Ավելի մանրամասն կարդացեք «Արտաքին սարքերի միացում» բաժնում:

Ինչպես օգտվել հավելվածներից

Հեռուստացույցի մեջ կարելի է գործարկել կողմնակի հավելվածներ քրաուզերներ, մեդիա նվազարկիչներ, ազանց (օնլայն) կինոթատրոններ և այլն: Դրանցից մի քանիսը նախապես տեղադրված են, մյուսները կարող են տեղադրվել հեռուստացույցի հավելվածների խանութից: Հավելվածը գործարկելու համար հեռուստացույցի հիմնական Էկրանին սեղմեք, այնուհետև ընտրեք ցանկալի հավելվածը: Եթե այն արդեն տեղադրված է, սպասեք, որ այն գործարկվի: Եթե հավելվածը դեռ տեղադրված չէ, սեղմեք УСТАНОВИТЬ (Տեղադրել):

Հեռարձակել պատկերը սմարթֆոնի կամ պլանշետի միջոցով

Հեռուստացույցի հիմնական Էկրանին սեղմեք և գործարկեք Screen Mirroring հավելվածը: Այնուհետև միացրեք հեռարձակման գործառույթը սմարթֆոնի կամ պլանշետի վրա և ընտրեք հեռուստացույցը հասանելի սարքերի ցանկից:

Էկրանի կրկնորոգման մասին ավելի մանրամասն կարդացեք ձեր սմարթֆոնի կամ պլանշետի փաստաթղթերում:

Վերագործարկել կամ անջատել հեռուստացույցը

Սեղմեք և պահեք միացման կոճակը հեռուստացույցի պատյանի կամ հեռակառավարման վահանակի վրա: Անջատման և վերագործարկման հրամանները կցուցադրվեն Էկրանին. ընտրեք անհրաժեշտը:

5. ԱՆՍԱՐՔՈՒԹՅՈՒՆՆԵՐԻ ԾՏԿՄԱՆ ՁԵՌՆԱՐԿ

Անսարքությունների շտկում

Եթե հեռուստացույցի աշխատանքի ժամանակ խնդիրներ են առաջանում, փորձեք այն անջատել և նորից միացնել: Դուք կարող եք նաև օգտագործել ստորև բերված աղյուսակը անսարքությունների շտկման համար: Եթե անսարքություններ չի վերանում, դիմեք տեխնիկական մասնագետի օգնությանը:

ԽՆԴԻՐ	ԼՈՒՏՈՒՄ
Հեռուստացույց չի միանում (սպասում եմ/միջոցը չի վազում)	Ստուգեք, որ հեռուստացույցի հոսանքի վարչ պաշտճան կրկնով միացված լինի 220-240 V-50/60 Հց փոփոխական հոսանքին: Ստուգեք էլեկտրական վարչարանում հոսանքի առկայությունը: Անցանց հեռուստացույցի հոսանքի մարտիչը էլեկտրական վարչարանից և կրկին միացրեք այն 2-3 րոպե անց: Ստուգեք հեռուստացույցի կախման վիճակի աշխատանքը:
Քաջակալում է հեռուստատեսական ազդանշանի ընդունումը	Ստուգեք արդյոք հեռուստացույցի կարգավորումները ճիշտ են: Միացրեք մեկ այլ հեռուստացույց Ստուգեք, որ հեռուստատեսական աշխատակցի մարտիչը ճիշտ է միացված: Հնարավոր է հեռուստատեսակցի աշխատակցի անապրոթյուն, կամ հարողորջ կայանի ազդանշանի ժամանակավոր թափանցանքություն:
Քաջակալում է ձայնային ուղեկցումը	Ստուգեք ձայնի հզորությունը կարգավորումը: Ստուգեք, որ ձայնը կրճակի անջատված չլինի: Ստուգեք, որ ձայնի համակարգի ընտրությունը այլից կարգավորումներում ճիշտ լինի: Ստուգեք ձայնի կարգավորումներում տեղադրումների ճիշտությունը:
Պատկերի ճիշտ գույնային վերստորադրության խախտում	Ստուգեք արդյոք գույնային համակարգի ընտրությունը ճիշտ է այլից կարգավորումներում: Ստուգեք պատկերի կարգավորումներում տեղադրումների ճիշտությունը: Հարողորջ կայանի ազդանշանը կարող է թույլ կամ արվում լինել, վերականգնվողը մեկ այլ այլից:
Հեռուստացույց չի կառավարում հեռուկառավարման վահանակով	Քայքեք հեռուկառավարման վահանակի մարտիչը խցիկը, փոխարինեք մարտիչը/նրբը կործով: Հեռուստաավարման վահանակի ճնշանակի ճնշանակը որոշեք անմիջապես հեռուստացույցի առջև կանխավարման քլանի (սնտիտի): Հեռուկառավարման վահանակի և հեռուկառավարման վահանակի ընդունիչի (սնտիտի) միջև (կապույցի մասեր և այլն) որևէ խոչընդոտ չպետք է լինի: Հեռուկառավարման վահանակի և հեռուկառավարման վահանակի ընդունիչի (սնտիտի) միջև հեռուկառավարումը բացե՛ք է գիբրազանց 5 մետր, իսկ Հեռուստա անկյունը երեակայական ուղղությամբ չպետք է գիբրազանց 20 սանտիմետր:
PC-HDMI եմ/միջոցը պատկերը քաղցում է կամ է հայտն են գալիս շեղանգներ	Համակարգիչի կարգավորումները սխալ են ընտրված: Ներքեմտման անվտանգ եմ/միջոցը ընտրեք մոնիտորի ճիշտ պարամետրերը:
Էլրանի վրա դիտվում են անհանելի առջարժ մանր կետեր (սպեքլերներ)	Հեռուստացույցում օգտագործվում է քարից հատակություն հեղուկ քյուրերդա մատրիցա: Մատրիցաների արտադրության ժամանակակից տեխնոլոգիան թույլ է տալիս պատկերի վրա երևալ աստիճանի մանր մուգ կամ գուրևալի կետեր (սպեքլերներ), որոնք չեն խնայաբաժնի պատկերի ընդհանուր ընկալումը: Բոլոր մատրիցաները փոքրավրվում են արտադրության պայմաններում և համապատասխանում են այս խմբի արտադրանքի ստանդարտների պահանջներին:
USB-խնտիՖեյսը չի աշխատում	Անջատեք USB քարը (արտաքին USB սարքը) հեռուստացույցի USB խնտիՖեյսից: Կրկին միացրեք ինսանով միացնելով միացիկները:
Հնարավոր չէ կարդալ որոշ Ֆայլեր արտաքին USB սարքից	Ֆայլերի տեսակները, որոնք կարելի է կարդալ հեռուստացույցի USB խնտիՖեյսի միջոցով, պետք է համապատասխանեն ընտրաբանի: Համոզվեք, որ ձեր հեռուստացույցն ապահովում է տվյալ տեսակի Ֆայլերը կարդալու կարողությունը (տես «Դիտել մեկիս Ֆայլեր USB կոլիչը» բաժինը):
Հեռուստացույցը դիտելիս կամ անջատելիս չի/կցնկո կամ գվկն է լավում	Մոնիտրական երկուս էլ ուն առաջանում է պատասխանի ջեմ/միջոցային կեկվան հեռուստաըզը ջեմ/միջոցային և հեռուստացույցի փոփոխությունների արդյունքում: Էլեկտրական շրջանների աշխատանքի ստանձնահատկության հեռուստաըզը հեռուստացույցը կարող է ոչ քարծր գվկնը, դոզը, թույլ արվում առաջանալ: Մա թերություն չի համարվում:
Կառավարման հիսանակը հիսանակը դանդաղ են կառավարում	Կառավարման հիսանակի ճշգրիտ կառավարման համար հեռուստացույցի արցնողների անիտաճեղա է որոշակի ժամանակ այն կաշխատելու համար: Հեռուստացույցի կայուն աշխատանքի համար տարբեր կառավարման հիսանակների միջև որոշակի դադար պետք է: Մա չի ազդում հեռուստացույցի աշխատանակության վրա և չի համարվում թերություն:
Քայքեք Ռուս-ին կամ ԿուոՊուս-ին կամ ԿուոՊուս-ին բաժանարարագվկուլու հեռու կապված խնդիրներ	Եթե ունեք Քայքեք Ռուս-ի բաժանարարություն, ուսումնասիրեք առաջարկությունները yandex.ru/support/plus/troubleshooting.html կայքում: ԿուոՊուս HD-ի բաժանարարություն մասին կարող եք կարդալ yandex.ru/support/kinopoisk/subscriptions-kinopoisk.html կայքում:
Առցանց տեսույթների կարգավորումը ոչ ճիշտ է (դանդաղացված է)	Դարչարեցրեք նեկարգվումը, պատանց 2-3 րոպե, սպա շարունակեց դիտումը: Հնարավոր է, որ որոշ խնտերների սխալ անվանակայան պան եղներից: Արտադրողի կողմից առաջարկվող անվանակայան պանց պետք է ունենա անվանակ 10 Սը/վ արագություն: Ձեր տան երթուղիին (տոտուրիին) միացված լրացուցիչ ակալ արքերը կարող են դանդաղեցնել աշխատանքը: Ստուգեք երթուղիի պարամետրերն ու կարգավորումները, անարդյունքային դեպքում փոխարինեք այն:
Տեղադրված կողմնակի ծրագրերից մեկը չի աշխատում (կամ աշխատում է սխալ ձայնի, կամ ուն այլ թերություններ)	Ներդիրը հավանաբար կապված է հենց ծրագրի (հավելվածի) հետ: Փորձեք այն այլից ուշ գործարկել կամ կապվել այն ստեղծող ընկերության ծառայության հետ: Արտադրողը պատասխանատվություն չի կրում կողմնակի հավելվածների շահագործման համար:

Անկար մկնկին չի աշխատում (չի կառավարվում)	Անկար մկնկին կոր մարտրոց տեղադրեք կամ փոխարինեք իրեն: Համոզվեք, որ անկար մկնկին և կոր հարողորջի միջև արտաքին խոչընդոտներ չկան (հեռուստացույցի USB միացիկների հալաքաճեղակ մեկնի միացված է և ապահովում է ուղիղ տեսաաշխատանք: Անիտաճեղաճեղային դեպքում անկար մկնկինը փոխարինեք:
Ներդիրը մեկնի թագավարում է, կառավարման անվանում է	Անջատեք հեռուստացույցը վարչարակցից, սպասեք մեկ րոպե և կորից միացրեք այն: Վերակայեք կարգավորումները միջև գործարանային կարգավորումները (տես «Վերակայեք կարգավորումները» բաժինը):
Ես մտաքեք նե Ցանդեքի պանուսի լոգին կամ գաղտնաքարը	<ul style="list-style-type: none"> - Գույնը Քայքեք Ռուս-ի խոչընդոտություններին - yandex.ru/support/passport/troubleshooting/
Համացանցի միանալու հետ կապված խնդիրներ	<ul style="list-style-type: none"> - Համոզվեք, որ ինտերնետ-պրովայերի կողմից կապի խնդիր չկա: • Փորձեք քաջիլ yandex.ru կայքը անարթորում կամ համակարգը: Եթե մտաք չկա, վերագործարկեք կորը/կոլիչը: Եթե դա չի օգնում, դիտեք ձեր պրովայերին: • Միացրեք ձեր հեռուստացույցը ջեքային ինտերնետի անարթորին Wi-Fi-ի միջոցով: Եթե հեռուստացույցը միանում է և կայուն աշխատանք ջեքային ինտերնետի միջոցով, սպա Wi-Fi կապի հետ կապված խնդիրը անհանալի հավանականության, արդյունքի կողմ է: - Wi-Fi կապը պետք է կայուն լինի, որպեսզի հեռուստացույցն աշխատի: Դրեք ձեր անարթորը հեռուստացույցի կողմից և տեսեք, թե ինչ մակարդակ կապ է այն ցույց տալիս: Եթե գծերը կեկից պակաս են, հեռուստացույցը մտուցեցեք երթուղիին կամ միացրեք այն մարտիչով (տես «Կրկին միանալ ինտերնետին» բաժինը): - Վերագործարկեք ձեր հեռուստացույցը (տես «Վերագործարկել կամ անջատել հեռուստացույցը» բաժինը): - Կորից կարգավորեք ձեր ինտերնետային կապը (տես «Կրկին միանալ ինտերնետին» բաժինը):

ՀԳՐԻՇԱՏՈՒՄ թույլ մի տվեք, որ Էլրանի վրա պատկերը երկար ժամանակի ընթացքում անփոփոխ մնա: Անշարժ, բարձր կոնտրաստով պատկերը կարող է «ստվեր» թողնել Էլրանին: Սովորաբար, երբ հայտնում եք, «ստվերն» աստիճանաբար անհետանում է, քայք հեռուստացույցը այն կարող է կորից անջատել: Նման անարդյունքները չի համարվում երաշխանակի դեպք:

6. ՍԱՐՔԻ ԽՆԱՍԸ

Մանրակրկիտ և կանխավոր մաքրում կարող է երկարացնել ձեր կոր հեռուստացույցի կանքը և կազատի ձեզ հնարավոր անարդյունքներից: Դարտադիր անջատեք հոսանքը և հանեք հոսանքի լարը վարդակից Նախքան որևէ մաքրում սկսելը: Մաքրը մաքրեք միայն չոր մաքրող կորով:

7. ՏԵՆԻԿԱԿԱՆ ԲՆՈՒԹԱԳՐԵՐ

Մոդել	CT-8724 Smart	CT-8732 Smart	CT-8740 Smart	CT-8743 Smart	CT-8750 Smart	CT-8765 Smart
Քայք գուրաք/համացանց (կա)	2,5/3,1	3,7/4,8	5,3/6,9	6,0/8,0	9,0/11,6	17,2/23,1
Բարձրակի տեսաըզը VESA	200x100/M4			200x200/M6		400x200/M6
Էլրանի ակերով չափը	23,6"	31,5"	39,5"	42,5"	49,5"	65"
Կորիցի հարաբերակցությունը				16:9		
Պոյսկությունը		1366x768		1920x1080		3840x2160
Թարմացված համարմանությունը (Հց)			60			
Դանջարություն (տեսակ/կր/Մ) (որ)	200		220		250	330
Կոնտրաստի գործանակի (արտադրողի)	3000:1		5000:1	4000:1	5000:1	4000:1
Դրոսակրկն (L/R)				178°/178°		
Արձագանքի ժամանակը (TR+TF+YFE) (վայ)	11,5	6,5	9,5	8	5	8
Գույների քանակը			16,7 M (8-BIT)		1,07G (8-bit +FRC)	

Դիմային վահանակ	2*USB, 1*AV, CI	1*HDMI, 1*USB, CI	HDMI, 2*RF, COAX, mini AV, USB, EARPHONE, CI	1*HDMI, 2*USB, CI	3*HDMI, 2*RF, COAX, mini AV, 2*USB, CI, LAN	2*RF, 2*USB, CI, LAN, OPTICAL, 3*HDMI, AV, EARPHONE
Ենթյին վահանակ	1*LAN, 1*EARPHONE, 1*COAX, 2*HDMI, 2*RF	1*COAX, 1*EARPHONE, 1*AV, 1*LAN, 1*HDMI, 2*RF	LAN, 2*HDMI, USB	1*COAX, 1*EARPHONE, 1*AV, 1*LAN, 2*HDMI, 2*RF	-	-
USB քնիվ	USB 2.0					
Գործարարական համակարգ	Android 11.0 (VANDEX)					
CPU պրոցեսոր	CA55*4				Cortex A53*4	
GPU գծագրական պրոցեսոր	G31MP2				G52(2EEM)C1	
DDR շփոթության սողովի ծավալը	1GB (DDR4)				1.5GB	
Flash-ի շփոթություն (Gp)	8					
Bluetooth	+					
Wi-Fi	IEEE 802.11b/g/n/ax, T1R, 2.4G					
Ինտերնետ	LAN RJ-45 10/100 mBit/s					
Շնորհման դիապազոնը	48.25 MHz ~ 863.25 MHz					
Մուտքային դիմադրություն	75Ω					
Տեսաչափերի ստանդարտներ	PAL, SECAM					
Ափսեքի առավելագույն քանակ	99				100	
Ռեվային թյունները	DVB-T/T2/C/S/S2					
Ալիքի ցողունակություն	VHF (50MHz ~ 230MHz), UHF (474MHz ~ 862MHz), DVB-S/S2: (900MHz - 2200MHz)				VHF (50MHz ~ 230MHz), UHF (474MHz ~ 862MHz), DVB-S/S2: (950MHz ~ 2150MHz)	
Մուտքային դիմադրություն	7MHz ~ 8MHz					
Պատկերի բարեկալի	700CH (DVB-T+DVB-C) 4000CH (DVB-S/S2)					
Պատկերի ռեժիմներ	Պատվերով/Ստանդարտ/Պայծառ/Ապրտ/Կինոնկար/Խաղ/Էներգիայնապրոցեսոր					
3D-կատարավոր զտիչ	+					
HDR	-					
Բարձրագույն ռիզոլ	Ներդրագույն թարմիանտեր (ներքին մաս)					
Բլանկ	+					
Ստերեո	+					
Ձայլի ռեժիմ	Պատվերով/Ստանդարտ/Կինո/Երաժշտություն/Նորություններ				Ստանդարտ / Երաժշտություն / Ֆիլմ / Ապրտ / Պատվերով	
Dolby/dolby+ surround	+					

Էլեկտրային մեկուկ (ձևակ)	Հայրենի				
Մուկուկելուան	+				
Հավելվածի Ներմանական Ներմանություն	+		-		
Շրագրի թարմանում	USB և ինտերնետ				
Քիլ ժամանակագուկ	+				
Շնորհական վերմանություն	+				
Գունային թերմանություն	Պատվերով/Տար/Ստանդարտ				Տար/Ստանդարտ
ARC	+				
CEC	+				
Կրիտկոթիկներ	MPEG2/4, H.264, H.265, VC1				
Արիտկոթիկներ	MPEG-1/2layer3, DD, LPCM				
Ֆոտոկրիտկներ	JPG, BMP, PNG				
Բարձրագույն լուկի երկային հզորություն	2x2	2x8			2x10
Գունահավան լարում	220-240 Վ ~ 50/60 Հց				
Գունահավան հզորություն (Վտ)	25	50	60	91	180
Սպառումի սպառման ռեժիմում	≤ 0,5 Վտ				
Հեռակառավարման վահանակ	Ձայլային կառավարմամբ				
Անկտառագույն դաս					

8. ԵՐԿՐԱԿԱ ՄԻՋՎԱՅՐԻ ՊԱՇՏՊԱՆՈՒԹՅՈՒՆ, ՍԱՐՔԻ ՀԱՆՁՆՈՒՄՎ ԿԵՐԱՄԵՆԱԿԱՆ

Սարքի ծառայության ժամկետը լրանալուց հետո այն կարելի է առանձնացնել սովորական կենցաղային թափոններից և հանձնել Էլեկտրական սարքերի ընդունման հաստուկ կետ վերամշակելու համար:



9. ՄԵՐԻՖԻԿԱՑՄԱՆ ՄԱՍԻՆ ՏԵՂԵՆՈՒԹՅՈՒՆ, ԵՐԱՆԻՔԱՅԻՆ ՊԱՐՏԱԿԱՆՈՒԹՅՈՒՆՆԵՐ

Այս ապրանքի ծառայության ժամկետը 10 տարի է՝ սկսած այն վերջնական սպառողին վաճառելու ամսաթվից, եթե ապրանքը օգտագործվում է սույն ձեռնարկում նշված ցուցումների և գործող տեխնիկական չափանիշների խիստ համապատասխան: Ցառայության ժամկետի ավարտից հետո դիմեք ձեր մուտակ սպասարկման կենտրոն՝ սարքի հետագա շահագործման վերաբերյալ առաջարկու-թյուններ ստանալու համար: Ապրանքի արտադրության ամսաթիվը նշվում է սերիայի համարում (2 և 3 նիշերը՝ տարի, 4 և 5 նիշերը՝ արտադրության ամիս): Սարքի սպասարկման ժամանակ որևէ հարցի ծագման կամ դրա անսարքության դեպքում դիմեք TM CENTEK-ի լիազորված սպասարկման կենտրոն: Կենտրոնի հասցեն կարելի է գտնել <https://centek.ru/servis> կայքում: Աջակցության ծառայությունների հետ կապ հաստատելու միջոցներ հեռ. +7 (988) 24-00-178, VK vk.com/centek_krd: Գլխավոր սպասարկման կենտրոն՝ ՍՊԸ «Լարիսա-Սերվիս», ք. Կրասնոդար: Հեռ.՝ +7 (861) 991-05-42: Հեռուստացույցը համապատասխանում է TV P5 100085149.176-2004 տեխնիկական պահանջներին:

Ապրանքը ունի համապատասխանության սերտիֆիկատ

№ EA3C RU C-BY.HB93.B.04766/24 ից 03.05.2024 թ.:



10. ԱՐՏԱԴՐՈՂԻ ԵՎ ՆԵՐՄՈՒԾՈՂԻ ՄԱՍԻՆ ԵՐԵՎՈՒԹՅՈՒՆ
Ներմուծող՝ «ՀՈՐՈՒՍ» ԲԸ: Հասցե՝ Ռուսաստան, 125627, ք. Մոսկվա, փող. Նոկոլովո-Մեշչերսկայա, շ. 29 **Արտադրված Ե Բեկառված Հանրապետությունում:**

ՀԱՐՁԵԼԻ ՍՊԱՌՈՂ!

Բոլոր սարքերի համար երաշխիքային ժամկետը 24 ամիս է՝ սկսած վերջնական սպասողից վաճառողին ավանդույմ ամսաթվից: Տվյալ երաշխիքային կտրոնով արտադրողը հաստատում է այս սարքի սպասուհանկությունը և պարտավորվում է անվճար հիմուկերով վերացնել արտադրողի մեղքով առաջացած բոլոր անսարքությունները:

ՆՇՈՒՄ

Ապրանքը չի պարունակում թանկարժեք մետաղներ: Ըճահագործման ընթացքում անվտանգության պայմանների համաձայն հեռուստացույցները համապատասխանում են 11 դասի պաշտպանության պահանջներին՝ համաձայն 90US IEC 60065-2013:

ԵՐԱՇԽԻՔԱՅԻՆ ՍՊԱՍԱՐԿՄԱՆ ՊԱՅՄԱՆՆԵՐԸ

1. Երաշխիքը գործում է գրանցման հետևյալ պայմանները կատարելու դեպքում:
 - հարկավոր է ճիշտ և պարզ կերպով լրացնել արտադրողի բեռնիային երաշխիքային կտրոնը՝ Նշելով մոդելի անվանումը, սերիայի համարը, վաճառքի ամսաթիվը, ավելացնելով վաճառող ընկերության կնիքը և վաճառող ընկերության ներկայացուցչի ստորագրությունը և երաշխիքային կտրոնի վրա, կնիքներ յուրաքանչյուր կտրվող կտրոնի վրա, գնորդի ստորագրությունը:
2. Երաշխիքը գործում է օգտագործման հետևյալ պայմանները կատարելու դեպքում:
 - պետք է սարքը օգտագործել ձեռնարկում Նշված ցուցումներին խիստ համապատասխան,
 - հարկավոր է հետևել անվտանգության կանոններին ու պահանջներին:
3. Երաշխիքը չի ներառում սարքի պարբերական սպասարկում, մաքրում, տեղադրում, կարգաբերում սեփականատիրոջ տանը:
4. Երաշխիքը չի տարածվում հետևյալ դեպքերի վրա՝
 - մեխանիկական վնասվածքներ,
 - սարքի բնականոն մաշում ժամանակի ընթացքում,
 - օգտագործման պայմանների չպահպանում կամ սխալ գործողություններ սեփականատիրոջ կողմից,
 - սխալ տեղադրում, բեռնավիճարկում,
 - քսական աղետներ (կայծակ, հրդեհ, ջրհեղեղ և այլն), ինչպես նաև վաճառողից և արտադրողից չչափված այլ պատճառներ,
 - կողմնակի առարկաների, հեղուկների, միջատների ըմկնելը սարքի մեջ,
 - վերանորոգում կամ կառուցվածքային փոփոխություններ չլիազորված անձանց կողմից,
 - սարքի օգտագործումը պրոֆեսիոնալ նպատակներով (ծանրաբեռնավառությունը գերազանցում է կենցաղային

օգտագործման մակարդակը), սարքի միացումը էլեկտրամատակարարման հեռահաղորդակցական և կաբելային ցանցերին, որոնք չեն համապատասխանում պետական տեխնիկական չափանիշներին,

- ապրանքի հետևյալ պարագաների փչացում, եթե դրանց փոխարինումը նախատեսված է կառուցվածքով և կապված չէ արարանի սպամոնտաման հետ՝
 - ա) հեռահաղակալարման վահանակներ, կուտակիչ մարտկոցներ, էլեկտրասուղման տարրեր (մարտկոցներ), էլեկտրասուղման արտաձևեր բյուկներ և լիցքավորիչներ,
 - բ) սպառվող կույթներ և պարագաներ (փաթեթ, պատյակներ, գոտիներ, պայտակներ, ցանցեր, դասակներ, շշեր, ափսեներ, տակդիրներ, վախոակներ, շամփուրներ, փողորակներ, խողովակներ, խոզանակներ, կցորդներ, փոշեհավաք պարկեր, ֆիլտրեր, հոտի կլանիչներ),
 - մարտկոցներով աշխատող սարքերի դեպքում՝ աշխատանք ոչ համապատասխան կամ սպառված մարտկոցների հետ,
 - կուտակիչ մարտկոցներով աշխատող սարքերի դեպքում՝ կուտակիչ մարտկոցներ լիցքավորելու կանոնների խախտումների պատճառով առաջացած վնասներ:
 5. Այս երաշխիքը տրվում է արտադրողի կողմից ի հավելումս սպասողի գործող օրենսդրության սահմանված իրավունքներին և որևէ կերպ չի սահմանափակում դրանք:
 6. Արտադրողը պատասխանատվություն չի կրում մարդկանց, ընտանի կենդանիների, սպասողի կամ երրորդ անձանց գույքին TM «Centek»-ի ապրանքի կողմից ուղղակիորեն կամ անուղղակիորեն հասցված որևէ վնասի համար, եթե դա տեղի է ունեցել ապրանքի օգտագործման և տեղադրման կանոններն ու պայմանները չպահպանելու, սպասողի կամ երրորդ անձանց դիտավորյալ կամ անզգույշ գործողությունների (անգործության), ֆորսմաճորային հանցանքների արդյունքում:
 7. Սպասարկման կենտրոնն ապրանքը ընդունում է միայն մաքուր փինակում (սարքի վրա չպետք է լինեն սննդի մնացորդներ, փոշի և այլ կեղտեր):
- Արտադրողը իրավասու է փոխել սարքի դիզայնը և բնութագրիչ առանց նախնական ծանուցման:**

ENGLISH

DEAR CUSTOMER!

Please read this entire manual before using it, and then save it for future use. Always observe the following precautions to avoid dangerous situations and ensure maximum productivity of your TV.

The TV is a household appliance and is not intended for industrial and commercial use!

- A TV is an electronic device for receiving and displaying images and sound, transmitted wirelessly or via cable (including television programs or signals from video playback devices – for example, DVD/Blu-ray players, game consoles, etc.).
WARNING: TO AVOID ELECTRIC SHOCK, DO NOT TRY TO DISASSEMBLE THE TV AND FIX THE MALFUNCTION YOURSELF! ASK CERTIFIED SPECIALISTS FOR HELP!

1. SAFETY PRECAUTIONS

WARNING: IN ORDER TO AVOID ELECTRIC SHOCK, DO NOT TRY TO DISASSEMBLE THE TV AND FIX THE MALFUNCTION YOURSELF! ASK FOR HELP FROM CERTIFIED SPECIALISTS!

 A lightning bolt inside an equilateral triangle warns the user about the presence of an uninsulated «dangerous voltage».

 The exclamation mark inside the triangle indicates important operating and maintenance instructions that are worth paying attention to.

ATTENTION: Do not try to modify this product in any form without written permission from the supplier.

The images and illustrations in this user manual are provided for reference only and may differ from the actual appearance of the product. The design and specifications of the product can be changed without prior notice.

WARNING

IMPORTANT WARNINGS AND CAUTIONS!

Improper handling of the appliance may result in personal injury and property damage. This product has been designed and manufactured with the highest safety priority. BUT IMPROPER USE CAN CAUSE ELECTRIC SHOCK OR FIRE.

- To prevent potential risks, please follow the following instructions for installation, operation and cleaning of the product.
- Use only accessories specified by the manufacturer. Using accessories not recommended by the manufacturer may result in injury.
- To reduce the risk of fire or electric shock, do not expose this appliance to rain or moisture. Do not install liquid containers on the device. Do not expose the device to drops or splashes.
- Do not use or store flammable or combustible materials near the device, as this may lead to a fire or explosion. Do not place any sources of open flame (lit candles, cigarettes or incense sticks) on the top of the TV.

WARNING: to prevent the spread of fire, always keep candles and other sources of open flame away from the device.

- When installing the TV, it is necessary to maintain a distance of at least 4 cm between the TV and other objects (wall, shelf, furniture sidewalls, etc.) to ensure

proper ventilation. Lack of ventilation can lead to a fire or problems with the device due to its excessive heating.

- This product is intended for use ONLY (!) with the type of power supply indicated on the label. If you are not sure about the type of power supply in your home, contact your local electric power company.
- Do not overload power outlets, extension cords or adapters, this may cause a fire or electric shock.
- Before installing the TV, make sure that the voltage in your network corresponds to the voltage indicated on the device nameplate.
- For safety reasons, most devices are recommended to be plugged separately into an outlet without using various tees and splitters.
- The plug of the device is used to connect / disconnect the device to / from the mains, it must be easily accessible.
- When you montage the device on the wall, install it according to the instructions provided by the manufacturers of the bracket/TV.
- Do not place the product on an unstable stand, tripod or table. Installing the product on an unstable surface may cause it to fall, as well as damage to the product.
- Always place the TV on furniture that can safely hold it. Make sure that the edges of the TV do not go beyond the furniture on which it stands.
- Never put objects into the TV through holes or openings. There is a high voltage in the device, and inserting an object can lead to electric shock and/or short circuit of the internal parts. For the same reason, do not allow water or other liquid to get on the product.
- This device must only be serviced by an authorized and properly trained technician. Opening the lid or other attempts to repair the device by the user, may cause serious damage or death due to electric shock, as well as fire.
- If the appliance needs repair, make sure that the service technician uses spare parts specified by the manufacturer or having the same characteristics and efficiency as the original spare parts. The use of foreign parts may lead to fire, electric shock and/or other risks.
- When the service or repair is completed, ask a specialist to do a safety check to make sure that the TV is in proper working condition:
- Do not allow children to play with the plastic bag in which the TV was packed. If the requirement is not met, it may result in suffocation.
- Batteries (battery pack or installed batteries) should not be exposed to excessive heat (sunlight, fire, etc.). Do not dispose of batteries with household waste. Return them to the collection point of old batteries.
- Install the antenna away from high-voltage power lines and communication cables and make sure it is installed securely. If the antenna touches a power line, touching the antenna may cause a fire, electric shock, or serious damage.

1. Operating conditions:

- air temperature from 10 to 35 °C
- relative air humidity no more than 80% at a temperature of 25°C
- atmospheric pressure from 86 to 106 kPa (650 to 800 mm Hg)

2. Storage conditions:

at temperatures from 5 °C to 40 °C in enclosed spaces and in the absence of acid, alkaline and other aggressive impurities in the air. Storing the TV without packaging is not allowed.

3. Transportation conditions:

packaged televisions can be transported by all types of transport under conditions corresponding to group 5 of GOST 15150-69 at ambient temperatures from -20 °C to 50 °C.

4. - Means alternating current.

==> Means direct current.

SAFETY INSTRUCTIONS

1. Read and save these instructions. Follow the instructions and follow all warnings.
 2. Do not use the appliance near water.
 3. Do not close the ventilation. Do not cover the ventilation openings with objects such as newspapers, tablecloths, curtains, etc.
 4. Do not install near heat sources such as radiators, heaters, stoves or other appliances (including amplifiers) that emit heat.
 5. Do not use a power outlet that is damaged or does not fit the type. Make sure that the plug and socket are properly connected. Protect the plug and socket from dust and contact with metal objects.
 6. Tell the children that it is dangerous to climb on furniture to get the TV remote control.
 7. If you use a mobile TV stand, then be careful when moving it to avoid injury from tipping over. Unexpected stops, excessive efforts and uneven floor surface can cause the product to fall off the stand.
 8. For additional protection of the device during a thunderstorm or when it is left unattended and not used for a long time, unplug it from the outlet and disconnect the cable system.
 9. For maintenance, contact qualified service personnel. If the power cord is damaged, its replacement must be carried out by the manufacturer, service department or qualified personnel to avoid danger.
- The device is not intended for use by persons (including children) with reduced physical, sensory or mental abilities or lack of life experience or knowledge, unless they are supervised or instructed to use the device by a person responsible for their safety. Children should be supervised to prevent playing with the device.

NOTE:

Do not plug the TV into an outlet with power above the specified range. Before connecting to an external device, please first make sure that the TV and the external device have been disconnected. Before switching on, check that the name and color of the plugs and connectors match.

Please, when disconnecting the power cord, hold on to the insulated part of the plug, do not touch the metal part.

NOTE:

Disposal of this product must be carried out in accordance with local regulations. Do not dispose of this product with general household waste disposal.

Sometimes, several inactive pixels can be displayed on the screen as a fixed blue, green or red dot. Please note that this does not affect the performance of your product.

Do not touch the screen, do not hold your fingers on it for a long period. This may produce a temporary distortion effect on the screen.

It is not recommended to keep a real (static) image on the screen for a long time, and also it is not necessary to make the image too bright: reduce the brightness and contrast when the image is real (static).

2. SCOPE OF SUPPLY

- Television – 1 pc.
 - Remote control unit (RC) – 1 pc.
 - RC battery* – 2 pcs.
 - Removable foot – 2 pcs.
 - Set of screws for foot attachment – 1 pc.
 - Set of rubber washers for feet* - 1 pc.
 - User Manual – 1 pc.
- *supplied optionally.

3. ASSEMBLY

Installing the Feet

1. Open the box and remove the TV and the feet.
2. Ensure that the television is turned off.
3. Remove protective film from the TV and the feet.
4. Lay the TV, with the screen down, on a soft surface to prevent damage.
5. Insert the feet into the sockets in the bottom of the TV.
6. Fasten the feet using all the screws included in the supply.
7. (optional) After fastening the feet to the TV housing insert the rubber washers from the accessory set into the respective openings in the bottom part of the feet.

Mounting the TV to a wall

1. Carefully lay the TV on a table covered with soft fabric to avoid scratches.
2. Use a screwdriver to remove the screws fastening the stand/feet. Remove the stand/feet. Be careful to avoid damaging the parts.
3. Set up the wall mount so that it can be fastened to the wall as shown in Figures 3 and 4.
4. Drill 4 holes in the wall (the scale is shown for reference) and screw in the 4 anchor bolts.
5. Use a screwdriver to screw in the bolts on the back side of the TV as shown in Fig 4. Place the TV on the wall.

NOTE:

1. The TV wall mount complies with the VESA standard.
2. The use of the wall mount is optional.
3. There should be no other objects on or near the wall when mounting the TV.
4. The TV should be mounted to the wall by a skilled technician.
5. Observe the assembly instruction when mounting the TV.
6. The pictures are shown for reference.

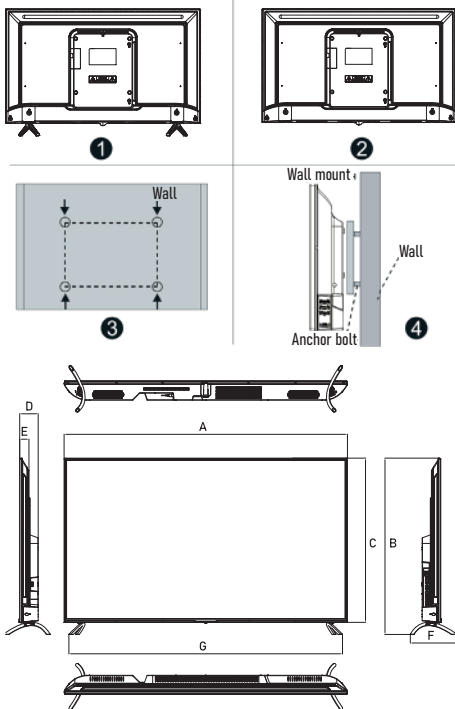

Model	CF-8724 Smart	CF-8732 Smart	CF-8740 Smart	CF-8743 Smart	CF-8750 Smart	CF-8765 Smart
Size without stand (mm)	553x333	718x422	892x509	955x556	1117x645	1452x835
Size with stand (mm)	553x370	718x473	892x559	968x608	1117x701	1463x895
A (mm)	553	718	892	955	1117	1452
B (mm)	370	473	559	608	701	895
C (mm)	333	422	509	556	645	835
D (mm)	75	82	83	83	89	90
E (mm)	40	44	45	46	46	51
F (mm)	144	226	226	226	212	300
G (mm)	322	376	897	968	1072	1463

4. STARTING OPERATION

Front panel of the TV

Please carefully read the relevant sections "Important Notices and Warnings" and "Safety Precautions" before operating the appliance.

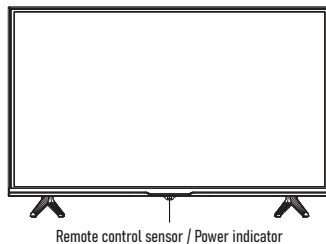

Back panel of the TV

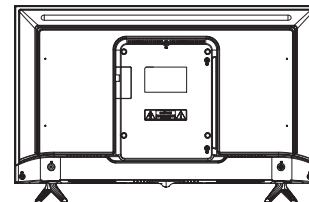

Side panel of the TV

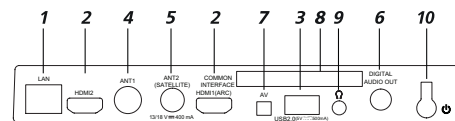

1. LAN - LAN RJ-45 local area network connection port. Use a LAN cable with RJ-45 connector (not included).
2. HDMI - HDMI port allowing the connection of an external speaker system via the audio return channel (ARC) HDMI1 - with ARC function.
3. USB - port for connecting USB 2.0 type devices (operates in "Media player" mode).
4. ANTI - antenna connection port (75 Ohm).
5. AN2 (SATELLITE) - satellite antenna connection port.
6. DIGITAL AUDIO OUT - coaxial digital audio outlet.
7. AV - TV inlet connections for left/right audio channels from different sources with a composite intake signal connected, uses a miniAV connector (3.5 mm - 3xRCA connector required).
8. COMMON INTERFACE - slot for CAM module connection.
9. - headphone connection port.
10. - Power ON/OFF button.

NOTE: the inlet/outlet connection options may differ depending on the specific model.

STARTING OPERATION

Using the Remote Control

- Point the RC unit towards the RC sensor located on the TV. The RC may not work if is some object located between it and the RC sensor on the TV.
- The RC may not work properly if the TV is operated in a brightly lit room.
- The maximum effective range for proper operation of the RC unit is approximately 7 meters.

Replacing RC Batteries

Replace depleted batteries without delay. Install the batteries according to instructions to ensure proper operation of the RC unit.

ATTENTION! Incorrectly installed batteries can cause an explosion. Replace the batteries with batteries of the same or equivalent type.

Installing the Batteries into the RC Unit

1. Open the cover on the back side of the RC unit.
2. Insert two AAA type batteries. Ensure that the "+" and "-" markings on the battery ends are aligned with the markings inside the battery compartment.
3. Close the battery cover.

Turning the TV On and Off

- Turning the TV on:

Connect the TV to power supply. If the TV has a main power switch, switch it on first. In the standby mode press the power button on the RC unit to turn the TV on.

- Turning the TV off:

Press the power button on the RC to switch the TV to standby mode.

Do not leave the TV in standby mode for a long time. It is recommended to pull the plug from the electric socket.

NOTE:

In case of an accidental power failure the TV will automatically return to standby mode when the power supply is restored. Avoid frequent power startups and shutdowns in order to ensure proper functioning of the TV; it is recommended to pull the plug from the electric socket in case of an accidental power failure.

REMOTE CONTROL UNIT (RC)



NOTE:

The RC buttons may differ from the images in the User Manual.

Initial Setup

1. Connect the TV to an electric socket and press the O (ON) button on the RC unit or the TV housing. Wait for the TV to start up and display the greeting message. Then press OK on the RC.
2. Read the user agreement and press OK on the RC.
3. Select the method to connect the TV to the Internet: via Wi-Fi or a local area network. If a wireless network is used, find its name on the list, press OK on the RC and enter the network password. To connect to a local network simply connect the LAN cable and select Local Network. If you do not wish to connect the TV to the Internet, press Skip – the system will proceed to RC connection (see Section 7). Note that you will not be able to watch Internet TV channels and videos and the TV's software will not be updated without an Internet connection.
4. The TV will start searching the Internet for software updates. Wait for the operation to complete.
5. Enter your Yandex account:
 - If you have the Yandex application installed in your smartphone and you are authorized in it, open it, press the camera icon in the search field and scan the QR code displayed on the TV screen.
 - If you have no Yandex application, open the web browser in any PC connected to the Internet and enter yandex.ru/activate in the search prompt. If an authorization dialog is displayed – enter your account data. Then enter the code from the TV screen and press Enter.
 - If you use two-step authorization in your Yandex account, open the Yandex.Key application and scan the QR code displayed on the TV screen.
6. Wait for the authorization to complete and press OK on the RC.
7. A request for RC connection to the TV via Bluetooth will now be displayed. To initiate the connection simultaneously press and hold the volume up and volume down buttons until the indicator flashes. When the connection is established the TV's home screen will open.

HOME SCREEN

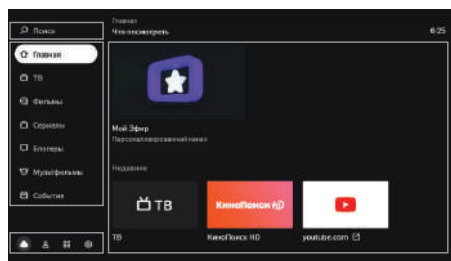

Search – select to find a video on the Internet.

Main – TV channels and videos recommended personally to you. The more videos and shows you view, the more accurate the recommendations will become. In this

section you can also activate "MyBroadcast", a channel on which the programme listing is compiled based on your preferences.

TV – analog, digital, cable, satellite and Internet channels available on the TV.

Movies – thousands of films: from the legends of cinematography to new arrivals and exclusive offers*.

Serials – the best Russian and foreign TV/movie serials*.

Bloggers – YouTube videos.

Cartoons – animation serials, short and full length animation movies*.



– TV Applications (see "Using the Applications" Section).



– TV Setup (see "Setup" Section).



– Account Management (see "Add Account" Section).

*Requires the Yandex.Plus or KinoPoisk subscription. The current promo codes or promo periods also apply.

SETUP

Connect an RC Unit or Other Device via Bluetooth

If you have not already linked the RC unit and the TV via Bluetooth, you can do it afterwards, otherwise you will not be able to use Voice Input. Besides, you can also connect a keyboard, mouse, joystick or other control device:

- In the Home Screen press , then select Device Setup and, in the RC and Accessories section, select Add Device.
- Set the device to the connection mode. If you want to link an RC, simultaneously press and hold both volume control buttons until the indicator flashes.
- Wait for the TV to detect the device and connect to it.

Changing the Date and Time

- In the Home Screen press , then select the Device Setup section, then select Date & Time.
- Change settings:
 - To enable the date and time to be automatically updated via the Internet, press Automatic Date and Time Setup and activate the option Use Web Time. If the time for the wrong time zone is displayed, return to the date and time settings menu, click Select Time Zone and select the time zone of your region.
 - If you wish to set the date and time manually, click Automatic Date and Time Setup and deactivate the option Use Web Time. Then enter the desired date and time in the date and time setup menu.

Changing the Screen Settings

- In the Home Screen press , then select Image.
- Change the settings:
 - **Backlight.** Changes the screen brightness.
 - **Image Mode.** The brightness, contrast, edge smoothing and other settings selected for the specific type of video. Select the mode that corresponds to what you watch most often: e.g. the Sport mode will be best for sports programmes and videos.

- **Color Temperature.** The color shade superimposed on the picture. Usually, video will look best at standard or warm color temperature, however it may be worth it to experiment and choose the temperature that suits you best.
- **Noise Reduction.** When this option is activated the TV will try to automatically enhance the picture: remove noise and blur. If you usually watch high quality video, you can leave noise reduction at the medium level or turn it off.
- **Image Format.** Sets the screen size ratio. The default screen ratio is 16:9, as it fits most TV channels and videos. If you watch videos of a different format or want to magnify the picture, select the appropriate item on the list.
- **MEMC.** Makes the picture smoother and sharper by adding extra frames to the videos. This setting is not required for good quality video: you may turn it off or leave it at medium level.

Changing the Audio Settings

- In the Home Screen press **⊞**, then select Sound.
- Change the settings:
 - **System Sounds.** Turn it off if you do not wish the RC commands (menu navigation, text input, etc.) to be accompanied with sounds.
 - **Volume Equalization.** Equalizes the volume of different channels and videos, so that the sound does not drastically change when switching between channels.
 - **3-D Sound.** Processes the sound in such a way that it has a surround effect even from the 2 speakers of the TV.
 - **Audio Mode.** Sound settings selected for the specific type of video. Select the mode that corresponds to what you watch most often: e.g. the Music mode will be best for music video clips.
 - **Digital Audio Output.** Select between digital or analog audio signal transmitted to the external audio system. Select PCM to force digital audio output, Auto — the TV will independently determine the type of transmitted audio signal and OFF if you don't wish to transmit digital audio. Some audio systems cannot receive digital audio signal. In this case turn digital audio output off or switch it to Auto.

TV Channel Setup

Search for Analog Channels

- Connect the antenna to the TV as shown in the "Antenna Connection" section.
- In the Home Screen press **⊞**, then select Channel Setup and choose Analog TV.
- If you wish to find all available channels, click on Automatic Channel Setup. To add a channel manually, select Manual Channel Setup and enter the parameters of the desired channel.

Find Digital Channels (Antenna)

- Connect the antenna to the TV as shown in the "Antenna Connection" section.
- If the TV service provider requires the use of a decoder card, insert the card into the COMMON INTERFACE slot on the back panel of the TV.
- In the Home Screen press **⊞**, then select Channel Setup and choose Digital TV (Antenna).
- In the Country list, find your country.
- Select the channel storage procedure. Activate the LCN option to store the channels in the sequence defined by the TV broadcast provider, or deactivate

it if you wish that the channels are arranged according to frequency. This option is only available with automatic channel setup.

- If you wish to find all available channels, click on Automatic Channel Setup. To add a channel manually, select Manual Channel Setup and enter the parameters of the desired channel.
- #### Find Digital Channels (Cable TV)
- Connect the antenna to the TV as shown in the "Antenna Connection" section.
 - If the TV service provider requires the use of a decoder card, insert the card into the COMMON INTERFACE slot on the back panel of the TV.
 - In the Home Screen press **⊞**, then select Channel Setup and choose Digital TV (Cable).
 - In the Country list, find your country.
 - If you wish to find all available channels, click on Automatic Channel Setup. To add a channel manually, select Manual Channel Setup and enter the parameters of the desired channel.

Find Satellite Channels

- Find out the satellite connection parameters from your satellite TV provider:
 - Satellite names, longitude direction and angles, group (band).
 - Satellite transponder specifications: frequency, data transfer speed, polarity.
 - Specifications of your satellite dish, converters (LNB) and switchers: converter type, DiSEqC protocol version and switching signal tone, as well as if the switcher supports the Toneburst technology.
- Connect the antenna to the TV as shown in the "Antenna Connection" section.
- If the TV service provider requires the use of a decoder card, insert the card into the COMMON INTERFACE slot on the back panel of the TV. You can find detailed information on the card in the "Connecting a CI+ Conditioned Access Module".
- In the Home Screen press **⊞**, then select Channel Setup and choose Satellite TV.
- Check if the parameters of each satellite at which the antenna is aimed are specified correctly: find the satellite on the list, then press and hold the OK button on the RC, a popup menu will appear. Select Edit in the menu. If the desired satellite is not on the list, press **+** and enter the parameters of the satellite.
- Select the satellite, go to the Transponder list and find the transceivers of the satellites from which the antenna will receive the signal. Check if the parameters of each transponder are specified correctly: select the transponder, then press and hold the OK on the RC; a popup menu will appear. Select Edit.
- Select the satellite, go to the Scanning Parameters list and enter the switcher and converter settings.
- Press Start Search and specify the search parameters:
 - **Search Type.** Select Network Search, if you have specified the correct transponders; the TV will quickly poll them and compile a list of channels. If you are not sure that the transponder parameters are set up correctly, use the Blind Search option; the TV will scan the whole frequency range of the satellites and independently detect the transponders and the channels available on them.
 - **Channel Type.** If you want the TV to store only free-of-charge channels, select Free Channels. In order to store both free and paid channels, choose All Channels.

- **Service Type.** Specify which type of channels will be stored: television (DTV), radio or all.
- Click Start Search and wait for the satellite scan to complete. This can take up to 30 minutes.

Add Channel to Favorites

The selected channels will be displayed in the Favorites group of the channel list, so they can be found quickly.

To add a channel:

- In the Home Screen, press TV.
- Select a channel, then press and hold the OK button on the RC until the ♥ symbol appears near the channel name.

Activate Child Mode

- In the Home Screen press **⊞**, then select Device Settings and choose Parental Control.
 - Set the access code: children will not be able to change parental control settings without knowing the password.
 - Select the level of search filtration and age limitations.
- Next time when you attempt to open the Parental Control menu, the TV will require the current PIN code to be entered. If you forget the code and enter the wrong code five times, the TV will require the code to be reset. Enter the master PIN code 0000, then define the new code.

Re-Connect to the Internet

If the TV has been connected to the Internet with a cable, disconnect it and re-connect as described in the "Connecting External Devices" section.

To re-connect the TV to Wi-Fi:

- Disconnect the cable from the LAN port if the TV has been connected to the Internet with the cable.
- In the Home Screen press **⊞**, then select Network.
- If you want to re-connect the TV to a network the password of which has been changed, delete it first. To do this, select the network in the available networks list and click Delete the Network.
- Find the desired network in the list of available networks and enter its access password.

Add Account

If you use the TV together with your family, add the accounts of your family members to the TV. You will be able to switch between accounts: the watching history will not be mixed, therefore the lists of TV channels and videos recommended for each family member will be more accurate.

To add an account, in the Home Screen press **⊞**, select Add User and follow the instructions on the screen. The added account will automatically become active – the recommendations will be chosen taking into account the owner's preferences, his/her Plus or KinoPoisk subscriptions will also be used.

If any of the accounts is no longer needed, exit from it: in the Home Screen press **⊞**, then choose an account and press Exit Account.

Update Software

The TV automatically searches for software updates and installs them. If you wish to check the current software version or update it manually, proceed as follows:

- In the Home Screen, press , then go to the Device Settings section.
- Select About the Device. The current software version will be displayed in the Built section. In order to update the software, press System Update.

Restore Default Settings

In the Home Screen, press , then go to the Device Settings section and select Storage and Reset. Press Default Settings, confirm the action and wait for the reset to complete. Then set up the TV once again.



Other Settings

For other TV settings refer to the information available at yandex.ru/support/smart-tv.

Watch TV Channels, Movies, Serials and Videos

This TV does not require to be connected to a cable, satellite or analog TV broadcast network: it already provides the possibility to watch dozens of Internet TV channels. And if you have a Yandex.Plus or KinoPoisk subscription, you can chose a film or serial from the KinoPoisk library.

To watch a TV programme, film, seial, video blog or cartoon, select the desired menu section in the left section of the screen. If you do not know what to watch, go to the Main section: it contains the videos recommended to you.

Search for Videos on KinoPoisk or on the Internet

In order to find a video on the Internet or a movie in the KinoPoisk* library, select Search in the left section of the screen and type in the name of the video.

Besides, you can enter the name by voice input. To do this, press the button  on the RC and say what you want to find. Voice input is only active if the RC is connected to the TV via (see "Connect an RC Unit or Other Device via Bluetooth").

Play a Video from an External Device

- Connect the TV and the device as described in the "Connecting External Devices" section.
- Press the  button on the RC, then find the source to which the device is connected in the signal source list.

*A Yandex.Plus or KinoPoisk subscription is required for movies and serials. An active promo code or promo period will also apply. Internet TV programmes and videos can be watched free of charge.

Play Media Files from a USB Storage Device

The TV supports the following USB storage devices:

- up to 2 TB capacity with the NTFS file system;
- up to 128 GB capacity with the FAT32 file system;
- up to 2 GB capacity with the FAT16 file system.

NOTE. The TV may be incompatible with some external USB devices. Besides, some USB devices may require an external power supply.

Media files of the following formats can be played:

Pictures - PNG, JPEG, BMP.

Music - AAC, MP3 (32-320 kb/s). For the TV to correctly display the author and track name the metadata in the MP3 file should be in the ID3v2.4 format and use the UTF-8 character table.

Video - AVI, TS, VOB, MPG (MPEG-2), MP4, MKV.

Subtitles - SRT (Unicode). To read the subtitles correctly, the SRT file should be stored in the same folder as the video and both files should have the same filename. Besides, ensure that the subtitle text is in the Unicode format.

For safe connection of USB data carriers refer to the "Connecting External Devices" section. In order to play a media file, in the Home Screen press  and start the Media Player application. Once in the application, find and open the desired file - movie, photo or audio track.

Play Sound Via External Audio System or Headphones

Plug the audio system or headphones cable into the port on the back panel of the TV. An audio system should be connected to the DIGITAL AUDIO OUT port, the headphones - to the 3.5 mm audio port. Sound will be immediately played via the connected device.

For detailed information refer to the "Connecting External Devices" section.

Using the Applications

You can start third-party applications on the TV, such as: browsers, media players, online cinema applications, etc. Some of them are preinstalled; others can be installed from the application store in the TV.

In order to start an application, in the Home Screen press , then select the desired application. If the application is already installed, wait for it to start up. If the application is not installed, press Install.

Transmitting Video Signal from Smartphone or Tablet

In the Home Screen, press  and start the Screen Mirroring application. Then activate the broadcasting function in the smartphone or tablet and select the TV from the list of available devices.

For detailed information on screen mirroring refer to the operating documentation of your smartphone or tablet.

Restart or Turn Off the TV

Press and hold the power button on the RC unit or the TV housing. The shutdown or restart commands will appear on the screen - select the desired option.

5. TROUBLESHOOTING INSTRUCTION

Troubleshooting

If you experience any malfunctions during TV operation, turn it off and on again. You can also use the table below to identify and eliminate malfunctions. If the malfunction cannot be eliminated, contact a technical service center.

PROBLEM	SOLUTION
The TV will not turn on (the standby mode indicator does not light)	Check connection of the TV's power cable to the 220-240 V ~50/60 Hz power supply grid. Check for voltage in the electric socket. Disconnect the power cable from the electric socket, wait for 2 to 3 minutes and plug it in again. Check operation of the RC unit
No TV signal reception	Check correctness of the TV setting. Select another TV channel. Check correctness of antenna cable connection. There may be an antenna failure or a temporary loss of transmitting station signal
No sound is played	Check sound volume setting. Ensure that the sound is not muted with the  button. Check correctness of sound system selection in the channel settings. Check correctness of the sound settings
Disturbed image color rendering	Check correctness of color system selection in the channel settings. Check correctness of the image settings. The signal from the transmitting station may be weak or disturbed; select a different channel
The TV cannot be controlled from the RC unit	Open the RC battery compartment and replace the batteries. Point the RC unit emitter directly at the RC sensor on the front panel of the TV. There should be no obstacles (furniture items, etc.) between the RC unit and the RC sensor of the TV. The distance between the RC unit and the RC sensor of the TV should not exceed 5 meters, and the angle of deflection from the imaginary line perpendicular to the screen should not exceed 20 degrees
Blinking image or stripes in the PC-HDMI mode	Incorrect computer settings. Start up the computer in safe mode and select the right screen settings
Individual small dots (pixels) appear on the screen	This TV is equipped with a high-resolution LC screen matrix. The modern matrix manufacturing technology allows for the occurrence of individual small dark or colored dots (pixels) in the screen image, which do not disturb the overall image perception. All matrixes have been factory tested and comply with the industry standards for this product group
The USB does not work	Disconnect the USB storage card (external USB device) from the TV's USB interface. Carefully reconnect the device

Some files on the USB device cannot be read	The types of files readable via the USB interface should comply with the specification. Ensure that the TV supports this type of files (see the "Play Media Files from a USB Storage Device" section)
Crackling or humming sound during operation or upon shutdown	This is a normal occurrence caused by thermal contraction of the plastic during temperature and humidity fluctuations. The TV can emit a quiet humming noise caused by electric circuit operation. This is not a malfunction
Slow response to control commands	The TV requires a certain time for the proper execution of a control command. Make a sufficient break between different control inputs to ensure stable operation of the TV. This does not affect the functionality of the TV and is not a malfunction
Online video playback is jerky or retarded	Stop the playback, wait for 2 to 3 minutes, then resume the playback. The wrong tariff plan may have been selected with your Internet provider. It is recommended to use a tariff plan with a minimum data transfer speed of 10 Mbit/s. The speed can be reduced if additional wireless devices are connected to your home WLAN router. Check the router specifications and settings, replace the router in case of malfunctions
One of the installed third-party applications does not work (or operates without sound, or has other malfunctions)	The problem is probably related to the software (application) itself. Try to start it again later or contact the customer support service of the developer company. The Manufacturer shall not be liable for the functioning of third-party applications
Wireless mouse does not work (cannot be controlled)	Install a new battery or replace the depleted wireless mouse battery. Ensure that there are no obstacles between the mouse and the transceiver connected to one of the TV's USB ports and these are located within "line of sight" from each other. Replace the wireless mouse if necessary
An embedded menu is missing, control malfunctions occur	Disconnect the TV from power supply, wait for one minute and plug it in again. Reset the TV to factory settings (see "Restore Default Settings" section)
You have forgotten the login and password of your Yandex account	Use the suggestions in the Help section of Yandex.Passport: yandex.ru/support/passport/troubleshooting/

Internet connection problems	<ul style="list-style-type: none"> - Ensure there are no connection problems on the part of the Provider. - Try opening the yandex.ru website in a smartphone or computer. If there is no access, restart the router. If this does not help, contact your provider. - Connect the TV to mobile Internet via your smartphone. If the TV connects and stably operates with a mobile Internet connection, then the Wi-Fi connection problem is probably related to your provider. - The Wi-Fi connection should be stable for proper TV operation. Place the smartphone near the TV and check the connection signal strength. If the indicator shows less than half of the maximum strength, move the TV closer to the router or connect it with a cable (see "Re-Connect to the Internet"). - Restart the TV (see "Restart or Turn Off the TV"). - Set up the Internet connection once again (see "Restart or Turn Off the TV")
Problems with the Yandex.Plus or KinoPoisk subscription	If you have a Yandex.Plus subscription – study the recommendations on the website yandex.ru/support/plus/troubleshooting.html . Information on KinoPoisk HD is available at yandex.ru/support/kinopoisk/subscription-kinopoisk.html

WARNING: do not allow the image in the screen to remain static for a prolonged time. A high-contrast static image can leave a "shadow" on the screen. Usually this "shadow" will gradually disappear then the TV is turned off. This malfunction shall not be considered a guarantee case.

6. MAINTENANCE

Thorough and regular cleaning can extend the service life of your TV and prevent possible problems. Always turn the TV off and disconnect it from the electric socket before any cleaning activities. Use only dry cloth to clean the TV.

7. SPECIFICATIONS

Model	CT-8724 Smart	CT-8732 Smart	CT-8740 Smart	CT-8743 Smart	CT-8750 Smart	CT-8765 Smart
Net/Gross Weight (kg)	2.5/3.1	3.7/4.8	5.3/6.9	6.0/8.0	9.0/11.6	17.2/23.1
VESA mount type	200x100/M4	200x200/M6				400x200/M6
Active screen size	23.6"	31.5"	39.5"	42.5"	49.5"	65"
Screen size ratio	16:9					
Resolution	1366x768		1920x1080		3840x2160	
Frame rate (Hz)	60					
Brightness (type: cd/m ²) (nit)	200		220		250	330
Contrast ratio (standard)	3000:1		5000:1	4000:1	5000:1	4000:1
Viewing angles (L/R)	178°/178°					
Response time (TR+TF/TYPE) (ms)	11.5	6.5	9.5	8	5	8
Number of colors	16.7 M (8-BIT)				1.076 (8-bit +FRC)	
Side panel	2*USB, 1*AV, CI	1*HDMI, 1*USB, CI	HDMI, 2*RF, COAX, mini AV, USB, EARPHONE, CI	1*HDMI, 2*USB, CI	3xHDMI, 2*RF, COAX, mini AV, 2*USB, CI, LAN	2*RF, 2xUSB, CI, LAN, OPTICAL, 3xHDMI, AV, EARPHONE
Bottom panel	1*LAN, 1*EARPHONE, 1*COAX, 2*HDMI, 2*RF	1*COAX, 1*EARPHONE, 1*AV, 1*LAN, 1*HDMI, 2*RF	LAN, 2xHDMI, USB	1*COAX, 1*EARPHONE, 1*AV, 1*LAN, 2*HDMI, 2*RF	-	-
USB port	USB 2.0					
Operating system	Android 11.0 (YANDEX)					
Central processor (CPU)	CA55*4					Cortex A53*4
Graphics processor (GPU)	G31MP2					G52(2EE)MCI
DDR memory capacity	16GB (DDR4)					
Flash memory (GB)	8					
Bluetooth	+					
Wi-Fi	IEEE 802.11b/g/n/ax, T11R, 2.4G					IEEE 802.11b/g/n/ac, 212R, 2.4G+5G
Internet	LAN RJ-45 10/100 mbit/s					
Reception frequency range	48.25 MHz – 863.25 MHz					
Input resistance	75Ω					
Video standards	PAL, SECAM					
Max. number of channels	99					100
Digital tuners	DVB-T/T2/C/S/S2					
Channel bandwidth	VHF (50MHz - 230MHz), UHF (474MHz - 862MHz), DVB-S/S2: (900MHz - 2200MHz)					VHF (50MHz - 230MHz), UHF (474MHz - 862MHz), DVB-S/S2: (950MHz - 2150MHz)

Input resistance	7MHz-9MHz					
Image enhancement	700CH (DVB-T+DVB-C) 4000CH (DVB-S/S2)					700CH (DVB-T+DVB-C) 3500CH (DVB-S/S2)
Image modes	Custom/Standard/Bright/Sports/Movies/Games/Energy Saving					Standard/ Dynamic/ Soft/ Vivid/ Custom/Energy Saving
3D comb filter	+					
HDR	-					
Speaker position	Built-in speakers (bottom side)					
Balance	+					
Stereo	+					
Sound modes	Custom/Standard/Movies/Music/News					Standard/ Music/Movie/ Sports/ Custom
Dolby/dolby+ surround	+					
Screen menu language	Russian					
Multiscreen	+					
Pre-Installed Applications	+					-
Software update	USB and internet					
Sleep timer	+					
Parental control	+					
Color temperature	Custom/Warm/Cold/Standard					Warm/Cold/ Standard
ARC	+					
CEC	+					
Video codecs	MPEG2/4, H.264, H.265, VC1					
Audio codecs	MPEG-1/2layer3, DD, LPCM					
Photo codecs	JPG, BMP, PNG					
Speaker output	2x2	2x8			2x10	
Nominal voltage	220-240 V-50/60 Hz					
Nominal power rating (W)	25	50	60	91	180	
Power consumption in standby mode	≤0.5 W					
Remote control unit	With voice control					
Safety class						

8. DISPOSAL

Upon expiry of its service life the appliance can be disposed of separately from ordinary domestic waste. You can turn it over to a specialized electric and electronic appliance disposal and recycling centre.



9. CERTIFICATION DATA, GUARANTEE

The service life of this item is 10 years since the date of sale to the end user, provided the item will be used in strict accordance with the present manual and the applicable technical standards. Upon expiry of the service life please contact the nearest authorized service centre for suggestions as to further operation of the appliance. The manufacturing date of the appliance is integrated into the serial number (digits 2 and 3 - year, digits 4 and 5 - month of manufacture). If any questions related to appliance maintenance should arise, or if the appliance has malfunctions, apply to the CENTEK TM Authorized Service Center. The address of the service center can be found on the website <https://centek.ru/servis>. Service support contacts: Phone: +7 (988) 24-00-178, VK: vk.com/centek_krd. General Service Center: 000 «Larina-Servis», Krasnodar, Phone: +7 (861) 991-05-42. The TV meets the technical requirements of TV P6 100085149.176-2004.

The product has the Certificate of Conformity No EA3C.RU.C-BY.HB93.B.04766/24 of 03.05.2024.



10. INFORMATION ABOUT THE MANUFACTURER, IMPORTER

Imported to EAEU by: AO «HORUS» (JSC). Address: 29 Sokolovo-Mescherskaya St., 125627 Moscow.

Made in the Republic of Belarus.

DEAR CONSUMER!

The guarantee period for all appliances amounts to 24 months from the date of sale to the end consumer. With this Warranty Card the Manufacturer confirms the proper condition of the appliance and undertakes to repair, free of charge, all defects caused by the Manufacturer's default. THE DATE OF MANUFACTURE IS INDICATED ON THE PACKAGING!

NOTE: the product does not contain precious metals.

- Televisions in terms of safety in operation comply with the requirements of protection class II in accordance with GOST IEC 60065-2013.

GUARANTEE MAINTENANCE TERMS:

1. The guarantee shall be valid if the following documentation conditions are observed:

• The original Warranty Card shall be filled out correctly and clearly, indicating the of appliance model, serial number and sale date, the stamp of the seller company and signature of its representative shall be available, as well as the stamps on each coupon and the buyer's signature in the Warranty Card.

The Manufacturer reserves the right to reject guarantee maintenance if the buyer fails to provide the abovementioned documents or if the information contained therein is incomplete, illegible or ambiguous.

2. The guarantee shall be valid if the following operation conditions are observed:

- the appliance is used in strict accordance with the present manual;
- the safety rules and requirements are observed.

3. The guarantee does not apply to regular maintenance, cleaning, installation and setup of the appliance at the owner's location.

4. The guarantee does not apply in the following cases:

- mechanical damage;
 - normal wear of the appliance;
 - non-observance of operation requirements or erroneous actions on the part of the user;
 - improper installation or transportation;
 - natural disasters (lightning, fire, flood, etc.), as well as any other causes beyond the Manufacturer's or Seller's control;
 - ingress of foreign objects, liquids or insects into the inside of the appliance;
 - repairs or modifications to the appliance by unauthorized persons;
 - use of the appliance for commercial purposes (loads exceeding normal domestic application), connection of the appliance to utility and telecommunications networks in compliance with national technical standards;
 - failure of the following accessories, if replacement of these is allowed by design and does not involve disassembly of the appliance:
 - a) remote control units, rechargeable batteries, replaceable batteries (power cells), external power supply units and chargers;
 - b) consumables and accessories (packaging, covers, slings, carry bags, mesh screens, blades, flasks, plates, supports, grilles, spits, hoses, tubes, brushes, nozzles, dust collectors, filters, smell absorbers);
 - for battery-powered appliances – operation with inappropriate or depleted batteries;
 - for rechargeable battery-powered appliances – any damage caused by improper battery charging and recharging.
5. The present guarantee is provided by the Manufacturer in addition to the consumer rights determined by the applicable legislation and does not limit these rights in any way.
6. The Manufacturer shall not be made liable for possible damage, directly or indirectly inflicted by CENTEK brand products on people, domestic animals, the consumer's or third persons' property if such damage is inflicted as the result of non-observance of appliance installation and operation requirements, deliberate or negligent actions (omission) by the consumer or third persons, as well as of force majeure circumstances.
7. Service centers will only accept appliances in a clean state (there should be no food residues, dust and other contamination on the appliance).

The Manufacturer reserves the right to change the design and specifications of the appliance without prior notice.

КЫРГЫЗЧА

УРМАТУ КЕРЕКТӨВЧҮ

- Сураныч, колдонуу баштоодон мурун, бул көрсөтмөнү толугу менен окуп чыгыңыз, анан келечекте колдонуу үчүн сактап коюңуз. Кооптуу кырдаал чыгып кетпеси үчүн жана сиздин сыналгыңыздын максималдуу өндүрүмдүүлүгүн камсыз кылуу үчүн ар дайым төмөнкү сактык чараларды аткарыңыз.

Сыналгы бул тиричилик шайманы жана өнөр жай жана коммерциялык максаттар үчүн колдонулбайт!

- Сыналгы - бул зымсыз же кабель аркылуу берилген сүрөттөрдү жана үндөрдү кабыл алуу жана көрсөтүү үчүн электрондук түзүлүш (анын ичинде телекөрсөтүү программалары же видео сигналдарды ойготуу түзүмчөсүнүн сигналдары - мисалы, DVD/Blu-ray - ойготуучулар, оюн - консолу ж.б.).

ЭКЕРТҮҮ: ЭЛЕКТР ТОГУНА УРУНБАШ ҮЧҮН СЫНАЛГЫНЫ ЧАЧЫП, КӨЙГӨЙДҮ ЖОК КЫЛУГА ӨЗҮНҮЗ АРАКЕТ КЫЛБАҢЫЗ! ЖАРДАМ ҮЧҮН ТАСТЫКАЛГАН АДИСТЕРГЕ КАЙРЫЛЫҢЫЗ!

1. КООПСУЗДУК ЧАРАЛАР

ЭКЕРТҮҮ: БОЛТУРБОО ҮЧҮН КЫРАТУУЧУ ЭЛЕКТР ТОКОМ ЭМЕС ПЫТАЙТЕСЬ РАЗОБРАТЬ ТЕЛЕВИЗОР ЖАНА ЖОЮГА БУЗУКТУГУ ӨЗ АЛДЫНЧА! ОБРАТИТЕСЬ ЖАРДАМА СЕРТИФИКАЦИЯЛГАН АДИСТЕРГЕ!

⚠ Бир тараптуу үч бурчтуктун ичиндеги чагылган колдонуучуга жабылбаган «коркунучтуу чыалуунун» бар экендигин эскертүүгө арналган.

⚠ Үч бурчтуктун ичиндеги илеп белгиси, сиз көңүл бурунуңуз керек болгон иштетүү жана техникалык тейлөө көрсөтмөлөрүн көрсөтөт.

КӨҢҮЛ БУРУҢУЗ: Берилген өнүмдү жеткирүүчүнүн жазуу жүзүндөгү уруксатыңыз эч кандай түрдө өзгөртүүгө аракет кылбаңыз.

Берилген колдонмодогу сүрөттөр жана иллюстрациялар шилтеме үчүн гана жана өнүмдүн чындыгы көрүнүшүнөн айырмаланышы мүмкүн. Өнүмдүн дизайны жана нүмөздөмөлөрү эскертүүсүз өзгөртүлүшү мүмкүн.

ЭКЕРТҮҮ:

МААНИЛҮҮ ЭКЕРТҮҮЛӨР!

Электр шайманды туура эмес колдонуу же жаракатка жана мүлктүк зыянга алып келиши мүмкүн. Бул өнүм эң жогорку коопсуздук артыкчылыгы менен иштелип чыккан жана өндүрүлгөн. БИРОК ТУУРА ЭМЕС КОЛДОНУУ ЭЛЕКТР ТОГУНА УРУНУГА ЖАНА ӨРТ ЧЫГУГА АЛЫП КЕЛИШИ МҮМКҮН.

- Болушу мүмкүн болгон коркунучтардын алдын алуу үчүн, өнүмдү орнотуу, иштетүү жана тазалоо боюнча төмөнкү көрсөтмөлөрдү аткарыңыз.

- Өндүрүүчү тарабынан сунушталган гана аксессуарларды колдонуңуз. Өндүрүүчү тарабынан сунушталбаган аксессуарларды колдонуу жаракаттарга алып келиши мүмкүн.

- Өрт чыгуу мүмкүнчүлүгүн же тогуна урунуу коркунучун азайтуу үчүн, берилген шайманды жамгырдын жана нымдуулуктун таасирине дуушар кылбаңыз.

- Шаймандын үстүнө суусундугу бар идиштерди орнотпоңуз. Шайманды тамчылардын жана чачырчандылардын таасирине дуушар кылбаңыз. Түзмөктүн жанында тез күйүүчү же күйүүчү заттарды колдонбоңуз жана сактабаңыз, анткени бул өрткө же жарылууга алып келиши мүмкүн. Ачык жалындын эч кандай булактарын (күйгүзүлгөн шамдар, тамеки, жыпар жыттуу таякчалар) сыналгынын үстүнө койбоңуз.
- Эскертүү өрттүн жайылып кетишине жол бербеш үчүн, ар дайым шамдарды жана ачык жалындын башка булактарын түзмөктөн алыс кармаңыз.
- Сыналгыны орнотууда, туура жепдетүүнү камсыз кылуу үчүн сыналгы менен башка нерселердин (дубал, шкаф, эмеректин капталдары ж.б.) ортосунда кеминде 4 см аралыкты кармаңыз. Желдетүүнүн жоктугу өрткө же ашыкча ысыктан улам түзмөктө көйгөйлөргө алып келиши мүмкүн.
- Бул өнүм жалаң гана (!) этикеткасында көрсөтүлгөн электр менен камсыздоо түрү менен иштөөгө арналган. Эгерде сиз үйүңүздөгү электр энергиясынын түрүн билбесеңиз, жергиликтүү электр компаниясына кайрылыңыз.
- Тармак розеткаларды, узарткычтарды же адаптерлерди ашыкча жүктөбөңүз, анткени бул өрт чыгууга же электр тогуна урунушуна алып келиши мүмкүн.
- Сыналгыны орнотуудан мурун, сиздин тармактагы күйүлүү шайманда көрсөтүлгөн чыңалуусуна шайкеш келгенин текшерип көрүңүз.
- Коопсуздук үчүн шаймандардын көпчүлүгү, ар кандай үчүк сыйгычтарды жана бөлүңкүлөрдү колдонбостон, розеткага өзүңчө сыйгалыны сунушталат.
- Түзмөктүн сыйгычы түзмөктү электр тармагына күйгүзүү, электр тармагынан өчүрүү үчүн кызмат кылат, ал оңой жеткиликтүү болуш керек.
- Түзмөктү дубалга орнотууда, аны сыналгы-кронштейнин өндүрүүчүлөрдүн берген көрсөтмөлөрүнө ылайык орнотуңуз.
- Өнүмдү туруктуу эмес астына койгучтун, штативдин, столдун үстүнө койбоңуз. Түзмөктү туруктуу эмес жерге орнотуу анын түшүп кетүүсүнө, опуттуу жаракаттарга, жана ошондой эле түзмөккө зыян келтирүүгө алып келиши мүмкүн.
- Сыналгыны ар дайым аны коопсуз кармап турган эмеректин үстүнө коюңуз. Сыналгынын четтери үстүндө турган эмеректин чектеринен чыкпаганын текшериниз.
- Эч качан сыналгынын ичине тешиктеринен же оюктарынан буюмдарды салбаңыз. Түзмөктүн ичинде жогорку чыңалуу, ошондуктан ичине буюмдун кириши электр тогуна урунууга жана/же ички бөлүктөрдү кыска туташуусуна алып келиши мүмкүн. Ошол эле себептен түзмөктүн үстүнө суунун же башка суюктуктун төгүлүшүнө жол бербезин.
- Берилген түзөмөк ыйгарым укуктуу жана туура үйрөтүлгөн машыккан адис тарабынан тейлениши керек. Капкакты ачуу же колдонуучунун түзмөктү оңдоого болгон башка аракеттери оор жаракатка же электр тогунун соккусунан жана өрттөн өлүмгө алып келиши мүмкүн.
- Эгерде шайманды оңдоо керек болсо, тейлөөчү адис өндүрүүчү тарабынан нерсетүлгөн алмаштыруучу тетиктерди колдонуп жаткандыгын же оригиналдуу тетиктерге окшош мүнөздөмөлөргө жана иштөө жөндөмдүүлүгүнө ээ болула. Башка бөлүктөрдү колдонуу өрткө, электр тогуна урунууга жана/же башка коркунучка алып келиши мүмкүн.
- Тейлөө жана оңдоо бүткөндөн кийин адистен коопсуздукту текшерүүнү суураныңыз, сыналгынын туура иштегенин анынаңыз.
- Балдарга сыналгы орнотулган келген пластик баштык менен ойгонго уруксат бербезиз. Бул талапты аткароо муунтууга алып келиши мүмкүн.

- Батарейялар (батарейялардын бөлүмү же орнотулган батарейкалар) ашыкча жылуулуктун (күндүн жарыгына, отко ж.б.) таасирине дуушар болбоо керек. Батарейяларды тиричилик таштандылар менен чогуу ыргытпаңыз. Аларды эски батарейкаларды кабыл алуу пункттарга кайрып бериңиз.
- Антенаны жогорку чыңалуудагы электр кубалгыларынан жана байланышын кабелидеринен алыс орнотуңуз жана анын коопсуз орнотулганын текшериниз. Эгер антенна электр кубалгыларына тийсе, антеннага тийүү өрткө, электр тогуна урунууга же опуттуу жаракатка алып келиши мүмкүн.

1. Иштөө шарттары:

- абанын температурасы 10 ден 35 °C-ге чейин
- абанын салыштырмалуу нымдуулугу 25°C температурада 80% дан ашык эмес
- атмосфералык басым 86-ден 106 кПа-га чейин (650-ден 800 мм рт.ст.га чейин)

2. Сактоо шарттары:

- жабык жайларда 5 °C-ден 40 °C-ге чейинки температурада жана абайда кислота, щелоч жана башка агрессивдүү аралашмалар жок болгондо. Телевизорду таңгаксыз сактоого жол берилбейт.

3. Ташуу шарттары:

- таңгакталган телевизордор транспорттун бардык түрлөрү менен ГОСТ 15150-69 5-тубуна ылайыктуу шарттарда -20 °C-ден 50 °C-ге чейинки айлана-чөйрөнүн температурасында ташылышы мүмкүн.

4. – Өзгөрмө токту билдирет

== Туруктуу токту билдирет

КООПСУЗДУК БОЮНЧА КӨРСӨТМӨЛӨР

1. Берилген колдонмону окуп, сактап коюңуз. Көрсөтмөлөрдү аткарыңыз жана бардык эскертүүлөрдү эске алыңыз.
2. Шайманды сууга жакын жерде койбоңуз.
3. Желдетүүчү жалпаңыз. Желдетүү тетиктерин гезит, дасторкон, пардалар ж.б. сыяктуу нерселер менен жаппаңыз.
4. Радиатор, жылыткыч, меш же башка (анын ичинде күчөткүч) жылуулук чыгарган булактарынын жанында койбоңуз.
5. Бузулган же түрү шайкеш келбеген электр розетканы колдонбоңуз. Штепсель менен розетканын туура туташтырылганын текшериниз. Штепсель менен розетканы чачдан жана металл буюмдар менен байланышынан сактаңыз.
6. Балдарга сыналгыны башкаруу пульту алуу үчүн эмеректин үстүнө чыгуу коркунучу жөнүндө айтып бериңиз.
7. Эгерде сиз сыналгы үчүн мобилдик астына койгучту колдонуп жатсаңыз, анда аны жылдырууда сак болуңуз, жылдыруу учурунда жаракат албаш үчүн. Күтүлбеген жерден токтоолор, ашыкча күч жана полдун тегиз эместиги өнүмдү койгучтан кулашына алып келиши мүмкүн.
8. Чагылгандуу мезгилде же кароосуз жана узак убакыт бою колдонулбай калганда кошумча коргоо үчүн, аны розеткадан сууруп, кабелдик тутумду сууруңуз.
9. Техникалык тейлөө үчүн квалификациялуу тейлөө кызматкерлерге кайрылыңыз. Камсыздоо зымы бузулган болсо, анын алмаштыруусун өндүрүүчү, тейлөө борбору же окшош квалификациялуу кызматкер аткарышы керек.
10. Шайманды физикалык, сезимтал же акыл жөндөмдүүлүгү начар болгон адамдарга (балдарга), жашоо тажрыйбасы жана билими болбогондуктан

колдонгонго болбойт, эгер аларды шайманды колдонуунун эрежесин билген жана аларды коопсуздук үчүн жолтуу адамдын көзөмөлүндө болбосо. Балдар шайман менен ойнобош үчүн, аларды көзөмөлдөш керек.

ЭСКЕРТҮҮ:

Сыналгыны белгиленген диапазондон ашкан кубаттуулугу бар розеткага туташтырбаңыз. Тышкы түзмөккө туташтыруудан мурун, сураныч, биринчиден сыналгы менен тышкы түзмөктүн өчүрүлгөнү тактаңыз. Күйгүзүүдөн мурун сыйгыч менен оюктарынын аты менен өнүмдүн шайкештигин текшериниз. Сураныч, камсыздоо зымын ажыратууда сыйгычтын изоляцияланган жеринен кармаңыз, металл бөлүмүнө колуңузда тийгизбеңиз.

ЭСКЕРТҮҮ:

Бул өнүмдүн утильдештирөөсү жергиликтүү эрежелерге ылайык жүргүзүлүшү керек. Бул өнүмдү жалпы тиричилик таштандылары менен бирге ыргытпаңыз. Кээде бир нече активдүү пиксел экранда туруктуу көк, жашыл же кызыл чекит катары көрүнүшү мүмкүн. Көңүл буруңуз, бул сиздин өнүмдүн өндүрүмдүүлүгүнө таасир этпейт. Экранга колуңузду тийгизбеңиз, анын үстүндө бармактарыңызды узак убакытка чейин кармабаңыз. Бул экранда убакытлуу бурмалоо таасирин пайда кылышы мүмкүн. Экранда кыймылсыз (статикалык) сүрөттү узак убакытка калтыруу сунушталбайт, ошондой эле сүрөттү өтө жарык конустанн кажети жок сүрөт кыймылсыз (статикалык) болгондо жарыкты жакшы тыяктуу азайтыңыз.

2. ТОЛУКТУК

- ТВ - 1 д.
- Пульт (РБ) – 1 д.
- Пульттун батареясы* – 2 д.
- Алынучу буту - 2 д.
- Стенддер бекитүү үчүн бурмалар топтому – 1 д.
- Стенддер үчүн резина шайбалардын комплекти* - 1 д.
- Колдонуучунун колдонмосу – 1 д.

*опция катары берилет

3. МОНТАЖ

Бут орнотуу

1. Стату кутучасын таңгактан чыгарып, телевизордун корпусун жана стендин чыгарыңыз.
2. Телевизор өчкү экенин текшериниз.
3. Телевизордун шкафынын жана стендинин бетинен коргоочу пленканы алып салыңыз.
4. Телевизордун экранына зыян келтирбөө үчүн аны жушмак жерге жатык-рыңыз.
5. Стендин буттарын телевизордун астындагы оюктарга киргизиниз.
6. Комплектке кирген бардык бурмалар менен стенддерди бекитиниз.
7. (Милдеттүү эмес) Буттарды телевизордун корпусуна бекиткенден кийин, аксессуарлар топтомундагы жабуучу резина болорду стенддердин түбүндөгү тиешелүү тетиктерге орнотуңуз.

Телевизорду дубалга орнотуу

1. Сыналгы чийилип калбашы үчүн жумшак чүпүрөк менен жабылган үстөлдүн үстүнө акырын коюңуз.
2. Стендин астыңкы бутундагы бурагычтарды бурагыч менен башотуңуз. Стенди алып салыңыз. Бул кадамдарды кылдаттык менен аткарыңыз.
3. Кронштейнди 3 жана 4-сүрөттөргө ылайык дубалга бекитиле тургандай кылып туураңыз.
4. Дубалга 4 тешик (шкала маалымдама үчүн берилген) бургула жана ал жерде 4 болтту бекемдейт.
5. 4-сүрөттө көрсөтүлгөндөй телевизордун артындагы бурагычтарды бурагыч менен бекитиңиз. Телевизорду дубалга коюңуз.

ЭСКЕРТҮҮ:

1. Телевизор монтаждоо VESA стандартына ылайык келет.
2. Дубалга кронштейнди колдонуу зарыл эмес.
3. Монтаждоо иштерин жүргүзүүдө дубалдын жанында жана дубалдын алдында башка нерселер болбошу керек.
4. Орнотуу квалификациялуу адам тарабынан жүргүзүлүшү керек.
5. Монтаждоодо, кронштейнди чогултуу боюнча нускамаларды аткарыңыз.
6. Чиймелер сиздин маалыматыңыз үчүн.

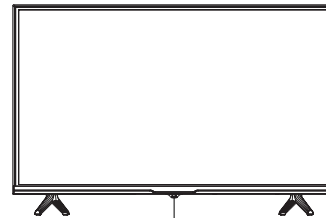
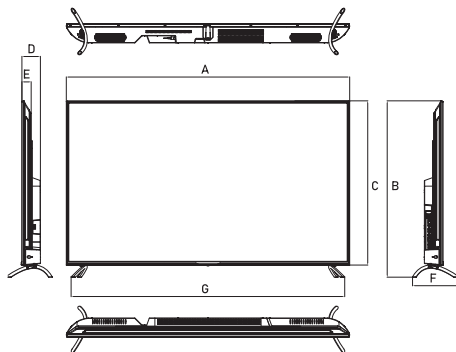

Айыстан башкаруу датчиги / Камсыздоо индикатору

Сыналгынын артык панели

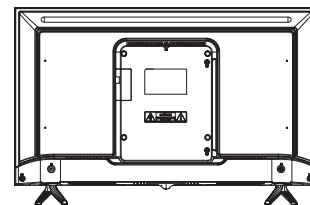

Сыналгынын каптал панели

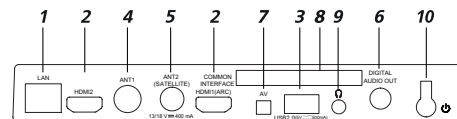

1. LAN - RJ-45 LAN туташтыргычы. Тармакты туташтыруу үчүн RJ-45 сайгычы бар LAN кабелни (берилбейт) колдонуңуз.
2. HDMI - HDMI үчүн киргизүү, Audio Return Channel (ARC) HDMI аркылуу тышкы аудио системасын туташтыруу мүмкүнчүлүгү. HDMI - ARC функциясы менен.
3. USB - USB 2.0 туташтыруу үчүн туташтыргыч («Медиа ойноткуч» режиминде иштейт).
4. ANT1 - антенна киргизүү (75 Ом).
5. ANT2 (SATELLITE) - спутник антеннасына киргизүү.
6. DIGITAL AUDIO OUT - коаксиалдык санариптик аудио чыгаруу.
7. AV - сол/оң аудио туташтыруу үчүн TV киргизүү конектору ар кандай тышкы булактардын каналдары курама тышкы сигнал кошулганда, miniAV туташтыргычы колдонулат (адаптер талап кылынат) 3,5 мм - 3xRCA.
8. ЖАЛПЫ ИНТЕРФЕЙС - SAM модулу туташтыруу үчүн слот.
9. - кулакчындардын уячасы.
10. - күйгүзүү/өчүрүү баскычы.

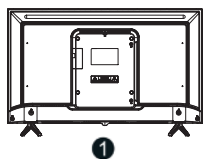

1

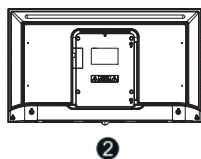

2



3



4

Түрү	CT-8724 Smart	CT-8732 Smart	CT-8740 Smart	CT-8743 Smart	CT-8750 Smart	CT-8765 Smart
Стендиз көлөм (мм)	553x333	718x422	892x509	955x556	1117x645	1452x835
Стенд менен көлөмү (мм)	553x370	718x473	892x559	968x608	1117x701	1463x895
A (мм)	553	718	892	955	1117	1452
B (мм)	370	473	559	608	701	895
C (мм)	333	422	509	556	645	835
D (мм)	75	82	83	83	89	90
E (мм)	40	44	45	46	46	51
F (мм)	144	226	226	226	212	300
G (мм)	322	376	897	968	1072	1463

4. АСПАЛТЫН СУРӨТӨЛӨШҮ

Телевизордун алдыңкы панели

Орнотуудан жана колдонуудан мурун «Маанилүү эскертүүлөр жана алдын ала кам көрүүлөр» жана «Коопсуздук боюнча нускамалар» тиешелүү бөлүмдөрүн кылдат окуп чыгыңыз.

ЭСКЕРТҮҮ:

Киргизгү/чыгарма туташуу параметрлери белгилүү бир продукт моделине жараша өзгөрүшү мүмкүн.

ИШТИН БАШТАЛУУСУ

Пульту колдонуу

- Пульту сыналгыда жайгашкан пульттун сенсорна (RC) багыттаңыз. Алыстан башкаруу пульту менен алыскы сенсордун ортосунда бир нерсе болсо, пульт иштетбей калышы мүмкүн.
- Телевизорду жарык бөлмөдө колдонууда инфракызыл пульттун сенсору туура иштетбей калышы мүмкүн.
- Пульту колдонуу үчүн сунушталган максималдуу эффективдүү аралык болжол менен 7 метрди түзөт.

Батарейкаларды алмаштыруу

Батарейкаларды өз убагында алмаштырыңыз. Пульттун иштеши үчүн, батарейкаларды нускамаларга ылайык орнотуңуз.

КӨҢҮЛ БЕРҮҮ! Батарейалар туура эмес орнотулган болсо, жарылуу коркунучу бар. Батарейаларды бир эле же окшош типтеги батарейкаларга гана алмаштыруу керек

Алыстан башкаруу пультуна батарейкаларды орнотуу

1. Пульттун артындагы капкакты ачыңыз.
2. Эки AAA батарейкасын орнотуңуз. Батарейалардын учтарындагы «+» жана «-» белгилери бөлүмдүн ичиндеги белгилерге дал келишин текшерчиңиз.
3. Капкакты жабыңыз.

Сыналгыны күйгүзүү жана өчүрүү

- Сыналгыны күйгүзүү
Сыналгыңызды розеткага туташтырыңыз. Эгерде сыналгыда кубат которгучу болсо, алгач аны күйгүзүңүз. Күтүү режиминде телевизорду күйгүзүү үчүн пульттун кубат баскычын басыңыз.
- Сыналгыны өчүрүү
Күтүү режимин иштетүү үчүн пульттун кубат баскычын басыңыз. Сыналгыны күтүү режиминде көпкө калтырбаңыз. Электр зымын сууруп алууну сунуштайбыз.

ЭСКЕРТҮҮ:

Эгерде кубат кокусунан өчүп калса, кубат калыбына келгенде сыналгы автоматтык түрдө күтүү режимине кайтып келет. Сыналгыны нормалдуу колдонууну камсыз кылуу үчүн электр кубатын тез-тез өчүрүп-күйгүзүүгө тыюу салынат, андыктан кокусунан электр кубатын өчүрүп койсоңуз, электр зымын розеткадан сууруп алуу сунушталат.

АЛЫСТАН БАШКАРУУ ПУЛТЫ



ЭСКЕРТҮҮ:

Алыстан башкаруунун баскычтары колдонуучу нускамасындагы сүрөттөлүштөн айырмаланышы мүмкүн.

Жөндөөнү баштоо

1. Сыналгыны розеткага туташтырыңыз жана сыналгынын корпусундагы же пульттун O кубат баскычын басыңыз. Сыналгы жүктөлүп, саламдашуу экраны пайда болгуча күтө туруңуз. Андан кийин пульттагы ОК баскычын басыңыз.
2. Колдонуучу келишимин окуңуз жана пульттун ОК басыңыз.
3. Сыналгы Интернетке кантип туташа турганын тандаңыз: Wi-Fi же жергиликтүү тармак аркылуу. Эгерде сиз зымсыз тармакты колдонуп жатсаңыз, аны тизмеден таап, пульттун ОК баскычын басып, тармактын сырсызун киргизиңиз. Жергиликтүү тармакка туташуу үчүн, жөн гана LAN зымын туташтырыңыз жана LAN тандаңыз. Эгерде сиз сыналгыны Интернетке туташтырууну калабасаңыз, Өткөрүүнү басыңыз - сиз пульту туташтыруу баскычына өтөсүз (7-кадамды караңыз). Эсиңизде болсун, Интернетсиз сиз тармактан телеканалдарды жана видеолорду көрө албайсыз, андан тышкары, микропрограмма сыналгыда жаңыланбайт.
4. Сыналгы микропрограмманын жаңыртууларын Интернеттен издей баштайт. Операция бүткүчө күтө туруңуз.
5. Яндекс аккаунтуңузга кириңиз:
 - Эгерде сиздин смартфонуңузда Яндекс тиркемеси бар болсо жана анда сиз ага ыйгарым укуктарга ээ болсоңуз, аны ачып, издөө тилкесиндеги камеранын сөлөкөтүн чыкылдатгыңыз жана телевизордун экранынан QR кодун сканерлеңиз.
 - Эгерде сизде Яндекс тиркемеси жок болсо, интернетке туташкан каалаган компьютерде, телефондо же планшетте браузерди ачып, дарек тилкесине yandex.ru/activate киргизиңиз. Эгер сайт авторизация суроосун көрсөтсө, аккаунтуңузга кириңиз. Андан кийин сыналгы экранынан кодду киргизип, Enter баскычын басыңыз.

• Эгерде сиз Яндекс аккаунтуңузга кирүү үчүн эки факторлуу аутентификацияны колдонсоңуз, Яндекс. Кеу тиркемесин ачып, сыналгы экранынан QR кодун сканерлеңиз.

6. Авторизация бүткүчө күтүп, пульттун ОК баскычын басыңыз.

7. Экран сизден пульту Bluetooth аркылуу сыналгыга туташтырууну сунуштайт. Байланышты баштоо үчүн, пульттун үчүн азайтуу жана көбөйтүү баскычтарын бир эле учурда басып, индикатор өчүп калганга чейин кармап туруңуз. Туташуу аяктаганда, сыналгынын башкы экраны ачылат.

БАШКЫ ЭКРАН

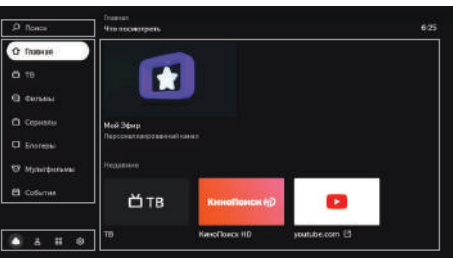

Издөө – Интернеттен видеолорду издөө үчүн тандаңыз.

Башкы бет – Сизге жеке сунушталган телеканалдар жана видеолор. Канчалык көп видео жана шоу көрсөңүз, сунуштар ошончолук так болот. Ошондой эле бул бөлүмдө сиз «Менем Эфирим» – программасы сиздин кызыкчылыктарыңызды эске алуу менен тзүүлгөн каналды күйгүзсөңүз болот.

ТВ – сыналгыда жеткиликтүү жер үстүндөгү аналогдук жана санариптик, кабелидик, спутниктик жана интернет каналдары.

Тасмалар - мидендег тасмалар - кино легендаларынан жаңы чыгарылыштарга жана эксклюзивдерге*.

Серия — эн мыкты орус жана чет елелук сериалдар*.

Блогерлер - YouTubeдан видеолор.

Мультфильмдер — анимациялык сериалар, кыска метраждуу жана топук метраждуу мультфильмдер*.

 - Сыналгыдагы колдонмолор (Колдонмолорду кантип колдонууну караңыз).

 - сыналгы орнотуулары («Орнотуулар» бөлүмүн караңыз).

 - Аккаунттарды башкаруу (Каттоо эсебин кошуу бөлүмүн караңыз).

*Көрүү үчүн сизге Яндекс.Plus же КиноПоиск жазылуусу керек. Жарактуу промо мезгил же промо код да иштейт.

ОРНОТУУ

Bluetooth аркылуу алыскы же башка аспапты туташтырыңыз

Эгер сиз пульт менен сыналгыны биринчи жолу күйүргүзүңүздө Bluetooth аркылуу жупташтырбасаңыз, кийинчерээк аткарыңыз, антпесе үн менен киргизүүнү колдонбо албай каласыз. Мындан тышкары, сиз ошондой эле клавиатураны, чыкканды, джойстикти же башка башкаруу түзүлүшүн туташтыра аласыз:

- Сыналгынын башкы экранында баскычын басыңыз **⊗**, андан кийин түзөмөктүн жөндөөлөрүнө өтүңүз жана пульт жана аксессуарлар тобунан шайман кошууну тандаңыз.
- Шайманды туташуу режимине коюңуз. Эгерде сиз пультту байланыштырып жатсаңыз, анда бир эле учурда андагы үндү басаңдатуучу жана үндү жогорулатуу баскычтарын басып туруңуз жана индикатор жаркылдаганга чейин күтүңүз.
- Сыналгы шайманды таап, ага туташканга чейин күтө туруңуз.

Күн менен убакытты өзгөртүү

- Сыналгынын башкы экранында басыңыз **⊗**, андан соң түзөмөктүн орнотууларына өтүп, күн жана убакытты тандаңыз.
- Орнотууларды өзгөртүү:
 - Интернет аркылуу күн менен убакытты автоматтык түрдө коюу үчүн, күн жана убакытты автоматтык орнотууларды чыкылдатыңыз жана тармак убактысын колдонуу опциясын иштегичиз. Эгер убакыт алкагыңыз үчүн убакыт көрсөтүлбөсө, күн жана убакыт орнотуулар менюсүна кайтыңыз, убакыт алкагын тандоо баскычын чыкылдатыңыз жана аймагыңыз үчүн аймакты табыңыз.
 - Эгер сиз күн же убакыт жөндөөлөрүн кол менен орноткүңүз келсе, күн жана убакытты автоматтык орнотууларды чыкылдатып, тармактын убакыттын колдонуу опциясын өчүрүңүз. Андан кийин күн жана убакыт орнотуулары менюсунда жана керектүү маанилерди орнотуңуз.

Экран орнотууларын өзгөртүү

- Сыналгынын башкы экранында басып **⊗**, сүрөттү тандаңыз.
- Орнотууларды өзгөртүү:
 - **Артык жарык.** Экрандын жарыктыгын өзгөртөт.
 - **Сүрөт режимин.** Жарыктык, контраст, антиалиасинг жана башка орнотуулар белгилүү бир видео түрүнө ылайыкташтырылган. Спорт режиминен спорт жана видеопорду көрүү сыяктуу көбүнчө көргөн нерсениңизе дал келген режимди тандаңыз.
 - **Түстүү температура.** Сүрөткө колдонула турган түстүн өңү. Эреже катары, сүрөт стандарттуу же жылуу түс температурасы менен эң жакшы көрүнөт, бирок эксперимент жүргүзүү жана сизге ылайыктуу температураны тандоо керек.
 - **Ызы-чуу басуу.** Эгер сиз бул параметрди иштетсеңиз, сыналгы автоматтык түрдө сүрөттү жакшыртууга аракет кылат. Ызы-чууну жана будөмөктү жок кылуу. Эгер сиз адатта жогорку сапаттагы видеоно көрсөңүз, ызы-чууну азайтуу функциясын орточо же өчүрүү режиминде калтырсаңыз болот.
 - **Сүрөт форматы.** Экрандын пропорциясын аныктайт. Демейки боюнча, тараптардын катышы 16:9 деп коюлган, ал көпчүлүк каналдар жана видеопор

үчүн ылайыктуу. Эгерде сиз башка форматтагы видеоно көрүп жатсаңыз же сүрөттү чоңойтууну кааласаңыз, тизмеден тиешелүү нерсени тандаңыз.

- **MEMC.** Видеонун жээкчелерди кошуу менен сүрөттү жылмактай жана айкын-ыраак кылат. Жакшы сапаттагы видео үчүн, жөндөө милдеттүү эмес - сиз аны өчүрүп же орточо режимге кое аласыз.

Үн жөндөөлөрүн өзгөртүү

- Сыналгынын башкы экранында басып **⊗**, үн тандаңыз.
- Орнотууларды өзгөртүү:
 - **Тутуңдун үндөрү.** Сыналгы пульттун буйруктарын үн менен коштошун каалабасаңыз, өчүрүүнү (менюда навигация, тексти киргизүү ж.б.).
 - **Көпөмдү танда.** Ар кандай телеканалдардын жана видеопордун көпөмүн орточо кылып, алардын ортосунда которулганда үн өтө катуу же өтө тынч эмес.
 - **Көпөмдү үн.** Үндү эки сыналгы динамикинде да кенен угушу үчүн иштетет.
 - **Аудио режими.** Үн орнотуулары белгилүү бир видео түрүнө ылайыкташтырылган. Көбүнчө көргөн нерсениңизе ылайыктуу режимди тандаңыз - мисалы, музыкалык режим музыкалык видеопорду көрүү үчүн ылайыктуу.
 - **Санарип аудио чыгаруу.** Аудио тутумга санариптик же окшош аудио жөнөтүлгөн аныктайт. Санариптик аудиону мажбурлоо үчүн РСМди, сыналгыга берилүүчү аудионун түрүн аныктоого мүмкүндүк берүү үчүн Auto тандаңыз жана санариптик аудиону тышкы түзүлүшкө чыгаргыңыз келбесе, өчүк. Каз бир аудио системалары санарип аудио кабыл ала албайт. Бул учурда, санариптик аудио чыгарууну өчүрүңүз же аны Auto режимине которуңуз.

Каналдарды ыңгайлаштыруу

Окшош каналдарды табыңыз

- Антеннаны жана сыналгыны антеннага кошулуу бөлүмүндө сүрөттөлгөндөй туташтырыңыз.
- Сыналгынын башкы экранында баскычын басыңыз **⊗**, андан соң каналды орнотууга өтүп, окшош ТВ тандаңыз.
- Эгерде сиз бардык жеткиликтүү каналдарды кошкүңүз келсе, "Каналдарды автоматтык түрдө жөндөө" дегенди басыңыз. Каналды кол менен кошуу үчүн, Manual program preset чыкылдатыңыз жана керектүү каналдын параметрлерин киргизиңиз.

Санариптик каналдарды табуу (антенна)

- Антеннаны жана сыналгыны антеннага кошулуу бөлүмүндө сүрөттөлгөндөй туташтырыңыз.
- Эгерде сиздин телекөрсөтүү операторуңуз декоддоо картасы менен каналга кирүүнү камсыз кылса, аны телевизордун артындагы COMMON INTERFACE уячасына салыңыз.
- Сыналгынын башкы экранында баскычын басыңыз **⊗**, андан кийин каналды орнотууга өтүп, санариптик ТВ (антенна) тандаңыз.
- Өлкөлөр тизмесин өз өлкөңүздү табыңыз.
- Каналдар сакталуу тартибин тандаңыз. Каналдарды сыналгы оператору тарабынан белгиленген тартипте сактоо үчүн LCN опциясын күйгүзүңүз, эгер

сиз аларды жыштык боюнча иреттөөсүн кааласаңыз, өчүрүңүз. Бул параметр каналдарды автоматтык түрдө жөндөөдө гана иштейт.

- Эгерде сиз бардык жеткиликтүү каналдарды кошкүңүз келсе, Auto Tuning дегенди басыңыз. Каналды кол менен кошуу үчүн, кол менен орнотууну чыкылдатып, керектүү каналдын параметрлерин киргизиңиз.

Санариптик каналдарды табуу (кабелдик телекөрсөтүү)

- Антеннаны жана сыналгыны антеннага кошулуу бөлүмүндө сүрөттөлгөндөй туташтырыңыз.
- Эгерде сиздин телекөрсөтүү операторуңуз декоддоо картасы менен каналга кирүүнү камсыз кылса, аны телевизордун артындагы COMMON INTERFACE уячасына салыңыз.
- Сыналгынын башкы экранында баскычын басыңыз **⊗**, андан кийин каналды орнотууга өтүп, Санарип ТВ (кабель) тандаңыз.
- Өлкөлөр тизмесин өз өлкөңүздү табыңыз.
- Эгерде сиз бардык жеткиликтүү каналдарды кошкүңүз келсе, Auto Tuning дегенди басыңыз. Каналды кол менен кошуу үчүн, Кол менен орнотууну чыкылдатып, керектүү каналдын параметрлерин киргизиңиз.

Спутник каналдарын табуу

- Спутниктик телекөрсөтүүнүн операторунан спутниктерге кошулуу үчүн параметрлерди билүү:
 - Спутниктердин аталышы, узундуктун багыты жана бурчтары, тобу (диапазон).
 - Спутниктеги транспондерлердин мүнөздөмөлөрү: жыштык, маалымат ылдамдыгы, поляридуулук.
 - Спутник антеннаңыздын, LNB' тердин жана өчүргүчтөрүңүздүн мүнөздөмөлөрү: LNB түрү, DiSEqC протоколуну версиясы жана коммутатор үчүн сигнал үчү жана которгуч Toneburst технологиясын колдобиу.
- Антенна туташуу бөлүмүндө сүрөттөлгөндөй спутник тарелкасын жана сыналгыны туташтырыңыз.
- Эгерде сиздин телекөрсөтүү операторуңуз декоддоо картасы менен каналга кирүүнү камсыз кылса, аны телевизордун артындагы COMMON INTERFACE уячасына салыңыз. Карта жөнүндө көбүрөөк маалыматты C1+ шарттуу мүмкүндүк картасын туташтыруу бөлүмүнөн окуй аласыз.
- Сыналгынын башкы экранында, басып **⊗**, андан соң каналды орнотууга өтүп, Спутниктик телеберүүнү тандаңыз.
- Антенна көрсөтүп жаткан ар бир спутниктин параметрлеринин туура экендигин текшерүү: тизмеден спутникти табыңыз, андан кийин пульттун OK баскычын басып, кармап туруңуз - ачылуучу меню ачылат. Анда Түзөтүүнү тандаңыз. Эгер керектүү спутник тизмеде жок болсо, спутниктердин тизмесинин жогору жагында чыкылдатып **+**, спутниктин параметрлерин көрсөтүңүз.
- Спутникти тандаңыз, Транспондер тизмесине өтүңүз жана антенна кабыл ала турган спутниктик трансиверлерди табыңыз. Ар бир транспондердин параметрлери туура экендигин текшерчиңиз: аны тандап, андан кийин пульттун OK баскычын басып кармап туруңуз - ачылуучу меню ачылат. Анда Түзөтүүнү тандаңыз.

- Спутникти тандаңыз, скандео параметрлеринин тизмесине өтүңүз жана коммутатор менен конвертордун орнотуучусун көрсөтүңүз.
- Издөөнү баштоону басыңыз жана издөө параметрлерин орнотуңуз:
 - **Издөө түрү.** Эгерде сизде туура транспондерлер болсо, Network Search тандаңыз, телевизор аларды тиз арада суракка алат жана каналдардын тизмесин түзөт. Эгерде сиз транспондердин параметрлеринин туураалыгына ишенбесениз, Blind Scan издөөнү колдонуңуз - сыналгы спутниктердин бардык жыштык дилпазондорун сканерлейт жана алардагы транспондерлерди жана каналдарды өз алдынча аныктайт.
 - **Канал түрү.** Эгерде сиз сыналгы бекер каналдарды гана сакташын кааласаныз, Акысыз каналдарды тандаңыз. Акы төлөнүүчү дагы, бекер дагы каналдарды сактап калуу үчүн бекер каналдарды белгилеңиз.
 - **Кызмат түрү.** Сиз сактагыңыз келген каналдардын түрүн көрсөтүңүз: сыналгы (DTV), радио же бардыгы.
- Издөөнү баштоо баскычын чыкылдатып, спутниктик сканерлөө аяктаганга чейин күтүңүз. Бул жарым саатка чейин созулушу мүмкүн.

Каналды сүйүктүүлөргө кошуу

Сүйүктүү каналдар каналдар тизмесиндеги Сүйүктүүлөр тобунда көрсөтүлөт, аларды тиз табга аласыз.

Канал кошуу үчүн:

- Сыналгынын башкы экранында TV баскычын басыңыз.
- Каналды тандап, андан кийин каналдын аталышынын жанында **O** сөлөкөтү пайда болгонго чейин пульттун ОК баскычын басып туруңуз **▼**.

Балдар режимин иштетүү

- Сыналгынын башкы экранында басыңыз **⊗**, андан кийин түзмөктүн орнотууларына өтүп, Ата-энелик көзөмөлдү тандаңыз.
- Кирүү кодуна коюңуз - аны билбей туруп, балдар ата-эненин көзөмөлүнүн жөндөөлөрүн өзүрдү өзгөртө алышпайт.
- Издөөдө чыкпалоо денгээли жана нурактык рейтинг боюнча чектөөлөрдү танда. Кийинки жолу Ата-энелик көзөмөл меносун ачууга аракет кылганыңызда, сыналгы учурдагы PIN коду сурайт. Эгер сиз аны унутуп, беш жолу туура эмес киргизсеңиз, телевизор кодду кайра коюуну сунуштайт. Мастер PIN 0000 киргизип, андан кийин жаңы коду орнотуңуз.

Интернетке кайра туташуу

- Эгерде сыналгы интернетке кабель аркылуу туташкан болсо, аны ажыратып, «Тышкы түзмөктөрдү туташтыруу» бөлүмүндө сүрөттөлгөндөй кайра туташтырыңыз. Сыналгыңызды Wi-Fi га кайра туташтыруу үчүн:
- Эгерде сиз Интернетке ал аркылуу туташкан болсоңуз, кабелди LAN туташтыргычтан ажыратыңыз.
 - Сыналгынын башкы экранында, басып **⊗**, андан соң тармакты тандаңыз.
 - Эгерде сиз сыналгыны сырсөзүн өзгөрткөн тармакка кайра туташтырууну кааласаныз, алгач аны өчүрүңүз. Бул үчүн, жеткиликтүү тармактардын тизмесинен тармакты тандап, «Бул тармакты жок кылуу» баскычын чыкылдатыңыз.
 - Жеткиликтүү тармактардын тизмесинен керектүүсүн таап, анын сырсөзүн киргизиңиз.

Каттоо эсебин кошуу

Эгерде сиз үй-бүлөңүз менен сыналгы колдонсоңуз, жакындарыңыздын аккаунттарын сыналгыга кошуңуз. Аккаунттардын ортосунда которуштуруу мүмкүнчүлүгүңүз болот: сиздин сөрөлтөө таржымалыңыз аралашпайт, андыктан ар бир үй-бүлө мүчөсү үчүн тасмалардын, телеканалдардын жана видеолордун сунуштары такыраак болот.

Каттоо эсебин кошуу үчүн, үй экранында басып **⊕**, колдонуучу кошууну тандап, сыналгыдагы нускамаларды аткарыңыз. Кошулган эсел автоматтык түрдө активдүү болот - сунуштар эссинин каалоосуна жараша тандалып алынат, анын Plus же KinoPoisk жазылуусу да колдонулат. Эгерде сизге мындан ары сыналгыда каттоо эсеби керек болбосо, андан чыгыңыз: сыналгынын башкы экранында басып **⊕**, каттоо эсебин тандап, андан кийин аккаунттан чыгуу баскычын басыңыз.

Микропрограмманы жаңыртуу

Сыналгы автоматтык түрдө жаңыртууларды текшерет жана аларды орнотот. Эгерде сиз учурдагы микропрограмма версиясын көргүңүз келсе же микропрограмманы жаңыртууну мажбурласаңыз:

- Сыналгынын башкы экранында, басыңыз **⊗**, андан соң түзмөктүн орнотууларына өтүңүз.
- Түзмөк жөнүндө тандаңыз. Учурдагы микропрограмма версиясы Build астында көрсөтүлөт. Микропрограмманы жаңыртуу үчүн системаны жаңыртуу дегенди басыңыз.

Жөндөөлөрдү баштапкы абалга келтирүү

Сыналгынын башкы экранында басып **⊗**, андан соң түзмөктүн жөндөөлөрүнө өтүп, сактагычын баштапкы абалга келтирүүнү тандаңыз. Фабрика орнотууларын чыкылдатып, операцияны ырастاپ, заводдун баштапкы абалына кайтаруу аяктаганга чейин күтүңүз. Андан кийин сыналгыңызды баштапкы абалга келтириңиз.



Башка орнотуулар

Башка сыналгы жөндөөлөрү үчүн yandex.ru/support/smart-tv/daregindegi-jardamdy-karaczj.

Телеканалдарды, тасмаларды, сериалдарды жана видеолорду көрүү

Бул сыналгы кабелдик, спутниктик же аналогдук сыналгыга туташтырылышы шарт эмес: анда ондогон интернет телеканалдары бар. Ал эми сизде Yandex. Plus же KinoPoisk жазылуусу болсо, анда тандоо телеканалдар менен эле чектелбейт - сиз KinoPoisk китепканасынан тасманы же сериалды тандай аласыз. Телепрограмманы, тасманы, сериалды, влоггер видеосун же мультфильмди күйгүзүү үчүн экрандын сол жагындагы керектүү меню бөлүмүн тандаңыз. Эмне көрүү керек экенин билбесеңиз, «Көкүл үчүн жерлер» бөлүмүнө өтүңүз - анда сизге сунушталган видеолор камтылган.

KinoPoisk же интернеттен видеолорду издеңиз интернеттен видеону же KinoPoisk китепканасынан тасманы* издөө үчүн экрандын сол жагындагы менюдан Издөө тандаңыз жана видеонун атын тереңиз. Мындан тышкары, аты

диктант болот. Бул үчүн, пульттун баскычын басып **⋄** туруп, эмне табыш керек экенин айтыңыз. Үн киргизүү алыстан башкаруу пульты сыналгыга Bluetooth аркылуу туташтырылганда гана иштейт («Пультту же башка аспапты Bluetooth аркылуу туташтыруу» бөлүмүн караңыз).

Видеону тышкы түзмөктөн көрүү

- Сыналгы менен туташтыр «Тышкы түзүлүштөрдү туташтыруу» бөлүмүндө сүрөттөлгөндөй туташтырыңыз.
 - Пульттун баскычын басыңыз **⊕**, андан кийин сигнал булактарынын тизмесинен түзмөк туташтырылган булагын табыңыз.
- *Тасмалар жана сериалдар Yandex.Plus же KinoPoisk жазылуусун талап кылат. Жарактуу промо мезгил же промо код да иштейт. Интернеттен телеберүүлөрдү жана видеолорду бекер көрүүгө болот.

USB дисктен медиа файлдарды көрүү

- Сыналгы USB медианы колдойт:
- NTFS файл системасы менен 2 ТБ чейин;
 - FAT32 файл системасы менен 128 ГБ чейин;
 - FAT16 файл системасы менен 2 ГБ чейин.

Эскертүү. Сыналгы кээ бир тышкы USB түзмөктөрүнө туура келбешти мүмкүн. Мындан тышкары, кээ бир USB түзмөктөр тышкы, кошумча электр менен жабдууну талап кылат.

Сиз төмөнкү форматтарда медиа файлдарды көрө аласыз:

Сүрөттөр - PNG, JPEG, BMP.

Музыка - AAC, MP3 (32-320 kbps).

Сыналгы тректин авторун жана аталышын, ошондой эле башка маалыматтарды туура көрсөтүү үчүн MP3 файлгындагы метабриллиштер ID3v2.4 форматында жана UTF-8 коддосунда болушу керек.

Видео - AVI, TS, VOB, MPG (MPEG-2), MP4, MKV.

Субтитрлер - SRT (Юникод). Субтитрлер туура окуу үчүн, SRT файлы видео менен бир каталоодо сакталышы керек жана эки файлдын аттары дал келиши керек. Ошондой эле, субтитр тексти Юникод форматында коддолгонуу ынамыңыз. USB-дискти кантип коюусуз туташтыруу жөнүндө маалымат алуу үчүн, тышкы түзмөктөрдү туташтыруу бөлүмүн караңыз. Медиа файлды көрүү үчүн сыналгынын башкы экранында басып, Media Player колдонмосун иштетиниз. Анда керектүү файлды таап, ачыңыз - кино, сүрөт же музыка тереги.

Үндү тышкы аудио тутууга же гарнитурга берүү

Аудио тутуунуздан же гарнитураның кабелин сыналгынын артындагы уячага сайыңыз. Аудио системасы DIGITAL AUDIO OUT туташтыргычына, наушниктерге - 3,5 мм аудио уячасына туташтырылган. Үн дароо туташкан түзмөктөн чыга баштайт. Кененирээк «Тышкы түзмөктөрдү туташтыруу» бөлүмүнөн окуңуз.

Колдонмолорду кантип колдонуу керек

Сыналгыда сиз үчүнчү тараптын тиркемелерин иштете аласыз: браузерлер, медиа ойнокчучтар, онлайн кинотеатрлар жана башкалар. Алардын айрымдары алдын ала орнотулган, башкаларын сыналгыдагы тиркемелер дүкөнүнөн орнотууга болот. Тиркемени ишке киргизүү үчүн сыналгынын башкы экранында басып **⊕**, андан

соң керектүү тиркемени тандаңыз. Эгер ал мурунтан эле орнотулган болсо, анын ишке киришин күтүңүз. Эгер колдонмо орното элек болсо, Орнотуу басыкчыны чыкылдатыңыз.

Смартфондон же планшеттен сүрөт тартууну берүү

Сыналгынын башкы экранында, баскычы **»»** жана Screen Mirroring колдонмосу ишке киргизиңиз. Андан кийин смартфонунузда же планшеттинде уктуруу функциясын күйгүзүңүз жана жеткиликтүү түзмөктөрдүн тизмесинен сыналгыңызды тандаңыз. Смартфонунуздун же планшетиниздин документтеринде экранды чагылдыруу жөнүндө көбүрөөк окуңуз.

Сыналгыны кайра күйгүзүү же өчүрүү

Сыналгынын пультундагы же шкафтагы кубат баскычын басып, кармап туруңуз. Экранда өчүрүү жана кайра иштетүү буйруктары пайда болот - керектүүсүн тандаңыз.

5. БУЗУЛУУЛАРДЫ ЖОК КЫЛУУ ЖӨНҮНДӨ КӨРСӨТМӨ

Бузулууларды жок кылуу

Эгер сыналгыңызда көйгөйлөр пайда болсо, аны өчүрүп кайра күйгүзүп көрүңүз. Сиз ошондой эле көйгөйлөрдү чечүү үчүн төмөнкү таблицаны колдонсоңуз болот. Эгер көйгөй чечилбесе, жардам алуу үчүн техникке кайрылыңыз.

КӨЙГӨЙ	МАСЕЛЕНИ ЧЕЧҮҮ
Сыналгы күйбөй жатат (күтүү режиминин индикатору күйбөйт)	Сыналгынын кубат зымын AC 220-240V-50/60Hz га туура туташтырылганын текшериниз. Электр розеткасында кубаттуулукту текшериниз. Сыналгынын ток зымын электр розеткасынан сууруп, 2-3 мүнөттөн кийин кайра сайыңыз. Пульттун иштешин текшериниз
Сыналгы кабыл алынбайт	Сыналгы орнотуулары туура экенин текшериниз. Башка телеканалга күлөшүңүз. Сыналгы антеннасынын кабели туура туташтырылганын текшериниз. Сыналгынын антеннасынын иштетпей калышы же берүү станциясынан сигналдын убактылуу жоктугу болушу мүмкүн
Үн коштоосу жок	Үндүн катуулугун көзөмөлдөөнү текшериниз. Үн баскычы менен өчүрүлбөгөнүн текшериниз. Канал орнотууларында туура үн системасы тандалганын текшериниз. Үн орнотуулары туура экенин текшериниз
Сүрөттүн туура түстүү репродукциясын бузуу	Каналдын жөндөөлөрүндө түс системасынын туура тандалганын текшериниз. Сүрөт орнотууларындагы орнотуулар туура экенин текшериниз. Берүүчү станциядан сигнал начар же ызы-чуу болушу мүмкүн, башка каналга өтүңүз
Yandex.Plus же KinoPoisk жазылуудагы көйгөйлөр	Эгерде сизде Yandex.Plus жазылуусу болсо, yandex.ru/support/plus/troubleshooting.html дареги боюнча сунуштарды окуңуз. KinoPoisk HD жазылуусу тууралуу yandex.ru/support/kinopoisk/subscription-kinopoisk.html дарегинен окуй аласыз

Сыналгыны пульттан башкаруу мүмкүн эмес	Пульттун батарея уячасын ачыңыз, батареякаларды жаңысына алмаштырыңыз. Пульттун элементтин түздөн-түз талкалоордун маңдайындагы алыстан башкаруучу кабылдагычка (сенсорго) багыттанңыз. Пульт менен пульттун кабылдагычынын (сенсорунун) ортосунда эч кандай тоскоолдуктар (эмектердин жана башкалар) болбошу керек. Пульт менен пульттун кабылдагычынын (сенсорунун) ортосундагы аралык 5 метрден ашпоого тийиш, ал эми элестүү перпендикулярдан четтөө бурчу 20 градустан ашпоого тийиш
РС-НDMI режиминде сүрөт жылтылдап же сызыктар пайда болуп жатат	Компьютердин жөндөөлөрү туура эмес. Коопсуз жүктөө режиминде туура монитор орнотууларын тандаңыз
Экранда бир нече туруктуу кичинекей чекиттер (пикселдер) бар	Сыналгы жогорку сапаттагы суюк кристалл матрицасын колдонот. Матрицаларды даярдоонун заманбап технологиясы сүрөттөштүрүп жалпы кабыл алуусун начарлатпаган жеке майда кара же түстүү чекиттердин (пикселдердин) пайда болушуна мүмкүндүк берет. Бардык матрицалар өндүрүш шарттарында сыналгат жана продукциянын бул тобу үчүн стандарттардын талаптарына жооп берет
USB интерфейси иштетбей жатат	USB таякчасы (тышкы USB түзүлүшүн) сыналгынын USB интерфейсинен ажыратыңыз. Туташтыргычтарды кылдаттык менен туташтыруу менен кайра туташтырыңыз
Кээ бир файлдарды тышкы USB түзмөгүнөн окуу мүмкүн эмес	Сыналгынын USB интерфейси аркылуу окула турган файл түрлөрү спецификацияга ылайык келиши керек. Сыналгыңыз файлдын бул түрүн окуу мүмкүнчүлүгүн колдой турганын текшериниз («USB дискинен медиа файлдарды көрүү» бөлүмүн караныңыз)
Сыналгы көргөндө же өчүрүп жатканда ызылдаган же ызылдаган угуу	Температуранын жана нымдуулуктун өзгөрүшүнүн натыйжасында пластиктин термалык жайрылышынан келип чыккан кеңири жаркырап көрүнүш. Сыналгы электр чыңжалдарынын нүгүнөзүн улам аз ызылдаган, ызылдаган, тыныч ызы-чуу чыгарышы мүмкүн. Бул кемчилик деп эсептелбейт
Башкаруу командаларынын жай аткарылышы	Башкаруу буйрукун так аткаруу үчүн сыналгы процессорун аны иштетпөө үчүн бир аз убакытты талап кылат. Сыналгынын туруктуу иштешин үчүн кандай башкаруу командаларынын ортосунда жетштүү тыныгуу калтырыңыз. Бул сыналгынын иштешине таасир этпейт жана кемчилик эмес
Видеону онлайн ойнтүү ызы-чуу (жай)	Ойнтотууну токтотуп, 2-3 мүнөт күтө туруңуз, андан кийин көрүүнү улантыңыз. Сиз ISP менен туура эмес планды тандап алган болушуңуз мүмкүн. Өндүрүлүүчү тарабынан сунушталган тарифтик пландын ылдамдыгы 10 Мбит/сек дан кем эмес болушу керек. Үйүңүздүн роутеринизге туташтырылган кошумча зымсыз түзөктөр иштешин жайлатышы мүмкүн. Маршрутизатордун параметрлерин жана жөндөөлөрүн текшериниз, бузулган учурда аны алмаштырыңыз

Орнотулган үчүнчү тараптын программаларынын бири иштетбей жатат (же үнүзү иштейт, же башка эскертүүлөрү бар)	Көйгөй, балким, программанын (тиркеме) өзүнө байланыштуу. Аны кийинчерээк иштетип көрүңүз же аны түзгөн компаниянын колдоосуна кайрылыңыз. Өндүрүүчү үчүнчү тараптын тиркемелеринин иштешин үчүн жооптуу эмес
Зымсыз мышка иштетбей жатат (башкарылбайт)	Жаңысынын орнотуңуз же эски зымсыз мышканын батареясын алмаштырыңыз. Зымсыз мышка менен анын трансиверинин ортосунда эч кандай тышкы тоскоолдуктар жок экенине (сыналгынын USB туташтыргычтарынын бирине туташтырылган топтондон) жана түз көрүү сызыгы бар экенине ынаныңыз. Зарыл болсо, зымсыз мышканыңды алмаштырыңыз
Кошумча меню жок, башкаруу туура эмес	Сыналгыдан ажыратып, бир мүнөт күтө туруп, кайра сайыңыз. Орнотууларды заводдук жөндөөлөргө кайтаруу («Орнотууларды баштагыкы абалга келтирүү» бөлүмүн караныңыз)
Мен Яндекс аккаунтунун логинди же паролду унутуп калдым	Yandex.Passport Жардамдындагы сунуштарды колдонуңуз: yandex.ru/support/passport/troubleshooting/ калдым
Интернетке туташууда көйгөйлөр	<ul style="list-style-type: none"> Провайдер тарапта байланыш көйгөйлөрү жок экендигин текшериниз: Смартфонунузда же компьютеринизде yandex.ru сайтын ачууга аракет кылыңыз. Мүмкүнчүлүгү жок болсо, роутерди өчүрүп күйгүзүңүз. Бул жардам бербесе, ISP менен байланышыңыз. Смартфонунуздун Wi-Fi аркылуу сыналгыңызды мобилдик интернетке туташтырыңыз. Эгерде сыналгы мобилдик Интернет аркылуу туташып, туруктуу иштесе, Wi-Fi туташуу көйгөйү провайдер тарапта болушу мүмкүн. Сыналгы иштешин үчүн Wi-Fi байланышы туруктуу болушу керек. Смартфонунузда сыналгынын жанууна жооп, ал кандай байланыш деңгээлине көрсөтүп жатканын көрүңүз. Эгерде тилкелер жарымынан азыраак болсо, сыналгынын роутерге жыныыраак жыйдырыңыз же аны кабели менен туташтырыңыз («Интернетке кайра туташуу» бөлүмүн караныңыз). Сыналгыңызды өчүрүп күйгүзүңүз (Сыналгыңызды кайра күйгүзүү же өчүрүү бөлүмүн караныңыз). Интернет туташууну кайра орнотуңуз («Интернетке кайра туташуу» бөлүмүн караныңыз)

ЭСКЕРТҮҮ: крандыгы сүрөттүн узак убакыт бою өзгөрүүсү калышына жол бербейт. Кыймылсыз, жогорку контрасттуу сүрөт экранда «көлөкө» каптырышы мүмкүн. Адатта, сиз өчүргөндө «көлөкө» акырындык менен жок болот, бирок нелечекте кайра пайда болушу мүмкүн. Мындай бузулуу келипдишке кирбейт.

6. ШАЙМАҢГА КАМ КӨРҮҮ

Кылдат жана узгүлтүксүз тазалоо жаңы сыналгыңыздын иштөө мөөнөтүн узартат жана мүмкүн болуучу көйгөйлөрдөн сактайт. Кандайдыр бир тазалоону баштаардан мурун кубаттуу өчүрүп, шуңду сууруп алууну унутпаңыз. Түзмөктү кургак чүпүрөк менен гана тазалаңыз.

7. ТЕХНИКАЛЫК МҮНӨЗДӨМӨЛӨР

Модель	CT-8724 Smart	CT-8732 Smart	CT-8740 Smart	CT-8743 Smart	CT-8750 Smart	CT-8765 Smart
Таза/Брутто салмак (кг)	2.5/3.1	3.7/4.8	5.3/6.9	6.0/8.0	9.0/11.6	17.2/23.1
Кронштейн түрү VESA	200x100/M4		200x200/M6			400x200/M6
Экрандын активдүү өлчөмү	23.6"	31.5"	39.5"	42.5"	49.5"	65"
Таралгандын катышы	16:9					
Уруксат	1366x768		1920x1080		3840x2160	
Жаңыртуунун жыштыгы (Гц)	60					
Жарыктык (тип: кд/м²) (nit)	200		220		250	330
Контраст коэффициенти (стандарттуу)	3000:1		5000:1	4000:1	5000:1	4000:1
Көрүү бурчу (LR)	178°/178°					
Жооп убактысы (TR+TF/TYPE) (мс)	11.5	6.5	9.5	8	5	8
Түстөрдүн саны	16.7 М (8-bit)			1.076 (8-bit +FRC)		
Аяктоо панели	2*USB, 1*AV, CI	1*HDMI, 1*USB, CI	HDMI, 2xRF, COAX, mini AV, USB, EARPHONE, CI	1*HDMI, 2*USB, CI	3xHDMI, 2xRF, COAX, mini AV, 2xUSB, CI, LAN	2xRF, 2xUSB, CI, LAN, OPTICAL, 3xHDMI, AV, EARPHONE
Алдыңкы панели	1*LAN, 1*EARPHONE, 1*COAX, 2*HDMI, 2*RF	1*COAX, 1*EARPHONE, 1*AV, 1*LAN, 1*HDMI, 2*RF	LAN, 2xHDMI, USB	1*COAX, 1*EARPHONE, 1*AV, 1*LAN, 2*HDMI, 2*RF	-	-
USB уччасы	USB 2.0					
Операциондук тутуму	Android 11.0 (VANDEX)					
CPU процессору	CA55*4				Cortex A53*4	
GPU графикалык процессору	G31MP2				G52(2EE)MCI	
DDR эс модульдүн сыйымдуулугу	16GB (DDR4)				1.5GB	
Flash эс (Гб)	8					
Bluetooth	+					
Wi-Fi	IEEE 802.11b/g/n/ax, T11R, 2.4G				IEEE 802.11b/g/n/ac, 2T2R, 2.4G+5G	
Интернет	LAN RJ-45 10/100 mBit/s					
Кабыл алуу диапазону	48.25 MHz - 863.25 MHz					
Кирүүчү каршылык	75Ω					
Видео стандарттары	PAL, SECAM					
Каналдардын максималдуу саны	99				100	
Санариптик тиерлер	DVB-T/T2/C/S/S2					

Канал өткөрүү жөндөмдүүлүгү	VHF (50MHz - 230MHz), UHF (474MHz - 862MHz), DVB-S/S2 (900MHz - 2200MHz)			VHF (50MHz - 230MHz), UHF (474MHz - 862MHz), DVB-S/S2 (900MHz - 2200MHz)
Киргизүү импедансы	75Ω-80Ω			
Сүрөттү жакшыртуу	700CH (DVB-T-DVB-C) 4000CH (DVB-S/S2)			700CH (DVB-T-DVB-C) 3500CH (DVB-S/S2)
Сүрөт режимдер	Ыңгайлаштырылган/Стандарттык/Жаркыраган/Спорт/Кино/Оюн/Энергияны үнөмдөө			Стандарттык/Динамикалык/Жумшак/Жакындауу/Башкача/Энергияны үнөмдөө
Тарак сыяктуу 3D чылка	+			
HDR	-			+
Динамиктин абалы	Орнотулган динамиктер (асты жагы)			
Баланс	+			
Стерео	+			
Үн режимдери	Ыңгайлаштырылган/Стандарттык/Кино/Музыка/Жаңылыктар			Стандарттык/Музыка/Тасма/Спорт/Башкача
Dolby/dolby+ surround	+			
Экрандагы менюнун тили	Орус			
Мультиязык	+			
Копдоннону алдын ала орнотуу	+			-
Программалык камсыздоону жаңыртуу	USB жана интернет			
Уйку таймер	+			
Ата-энелик көзөмөл	+			
Түстөрдүн температурасы	Ыңгайлаштырылган/Жылуу/Муздак/Стандарттуу			Жылуу/Муздак/Стандарттуу
ARC	+			
CEC	+			
Видео кодектер	MPEG2/4, H.264, H.265, VC1			
Аудио кодектер	MPEG-1/2layer 3, DD, LPCM			
Фото кодектер	JPG, BMP, PNG			
Динамиктердин чыгуучу күчтүүлүгү	2x2	2x8		2x10
Номиналдуу чыңалуу	220-240 В -50/60 Гц			

Номиналдуу күчтүүлүк (Вт)	25	50	60	91	180
Күтүү режиминде керектөө	≤0.5 Вт				
Алыстан башкаруу пулыт	Үн менен башкаруу менен				
Коопсуздук классы					

8. АЙЛАНА ЧӨЙРӨНҮ КОРГОО, ШАЙМАНДЫ УТИЛЬДЕШТИРӨӨ

Кутусу жана шайман өзү кайра иштелилүүчү материалдардан жасалган. Мүмкүн болушунча аларды кайра иштелилүүчү материалдар үчүн жасалган идишке таштаңыз.



9. КҮБҮЛӨК ЖӨНҮНДӨ МААЛЫМАТ

Бул өнүмдүн иштөө мөөнөтү акыркы колдонуучуга сатылган күндөн баштап 10 жыл түзөт, шайман ушул эксплуатациялык көрсөтмөлөргө жана колдонулуп жаткан техникалык стандарттарга ылайык так колдонулса. Шаймандын чыгарылган күнү катардагы номерде көрсөтүлөт (2 жана 3 белгиси – жылы, 4 жана 5 белгиси – өндүрүш айы). Шайманды тейлөө боюнча суроолор пайда болгондо же шайман бузулган учурда, TM CENTEK ыйгарым укуктуу тейлөө борборунга кайрылыңыз. Дарегин <https://centek.ru/service> сайтынан тапсаңыз болот. Колдоо кызматы менен байланыш жолдору: тел.: +7(988)24-00-178, VK: vk.com/centek_krd. 000 «Ларина-Сервис» башкы тейлөө борбору, Краснодар шаары. Телефон: +7 (861) 991-05-42. Телевизор ТУ РБ 100085149.176-2004 техникалык талаптарына жооп берет.

Продукциянын шайкештик сертификаты бар:

№ ЕАЭС RU C-ВУ.НВ93.В.04766/24 - 03.05.2024 ж. баштап.



10. ӨНДҮРҮҮЧҮ ЖАНА ИМПОРТТОЧУ ЖӨНҮНДӨ МААЛЫМАТ

Импортоочу: АО «ХОРУС» (АК). Дарек: Россия, 125627, Москва, көч. Соколово-Мещерская, 29.

Беларусь Республикасында жасалган.

УРМАТТУУ КЕРЕКТӨВҮН!

Бардык түзмөктөрдүн кепилдик мөөнөтү акыркы керектөөчүгө сатылган күндөн баштап 24 ай. Ушул кепилдик купону менен өндүрүүчү бул шаймандын жарактуу экендигин ырастайт жана өндүрүүчү тарабынан келип чыккан бардык бузууларды акысыз жоюу милдетин алып жатат. ӨНДҮРҮЛГӨН КҮНҮ ТАҢАКТА КӨРСӨТҮЛГӨН!

ЭСКЕРТҮҮ: продукт баалуу металлдарды камтыйбайт.

– эксплуатациялоодогу коопсуздук жагынан телевизорлор ГОСТ МЭК 60065-2013 боюнча II коргоо классынын талаптарына жооп берет.

КЕПИЛДИК ТЕЙЛӨӨ ШАРТТАРЫ:

1. Кепилдик каттоонун төмөнкү шарттарын эске алуу менен жарактуу:

- баштапкы өндүрүүчүнүн кепилдик баракчасын туура жана так топтоуру, модельдин атын көрсөтүү, модельдин сериалык саны, сатылган күнү жазылып, ар бир кепилдик талонунда сатуучу фирманын штампы, сатуучу фирманын өкүлүнүн колу бар болсо. Жогоруда көрсөтүлгөн документтер берилбеген учурда, же алардагы маалыматтар толук эмес, окуябай турган, карама каршы келген учурда, өндүрүүчү кепилдик кызматынан баш тартууга укуктуу.

2. Кепилдик төмөнкү иштөө шарттарын эске алуу менен жарактуу:

- шаймандын колдонуу көрсөтмөсүнө ылайык так колдонуу;

- эрежелерди жана коопсуздук талаптарын сактоо.

3. Кепилдик мезгил-мезгили менен техникалык тейлөө, тазалоо, орнотуу, шайманды эссинин үйүндө жөндөө камтылбайт.

4. Кепилдикке кирбеген учурлар:

- механикалык зыян;

- шаймандын табигый эскириши;

- иштөө шарттарын сактабоо же эссинин туура эмес аракеттери;

- туура эмес орнотуу, ташуу;

- табигый кырсыктар (чагылган, өрт, сеп ж.б.), ошондой эле сатуучуга жана өндүрүүчүгө тийешеси болбогон башка себептер;

- шаймандын ичине бөтөн заттардын, суюктуктардын, курт-кумурскалардын кирип кетиши;

- уруксатсыз адамдар тарабынан оңдоо же структуралык өзгөртүүлөр;

- шайманды кесиптик максаттарда колдонуу (жүк ички керектөөнүн деңгээлинен ашат). Шайманды мамлекеттик техникалык стандарттарга ылайык болбогон телекоммуникация жана кабелдик тармактарга кошуу;

- буюмдун төмөнкү аксессуарларын иштен чыгышы, өзгөрдө аларды алмаштыруу долбоордо каралса жана буюмду демон-

- таждо менен байланышпаса:

а) узактан башкаруу пулыттар, аккумулятордук кубаттагычтар, батареякалар, тышкы кубат берүүчү жана кубаттагычтар;

б) сарпталуучу материалдар жана аксессуарлар (чехол кутусу, курлар, баштыктар, торлор, бычактар, колбалар, табактар, жээкчелер, решёткалар, вертелдер, шлангдар, түтүктөр, щёткалар, тиркемелер, чаң жыйноочулар, чыпкалар, жыт сиңиргичтер);

- батареякалар менен иштеген шаймандар үчүн – жараксыз же түгөнгөн батареякалар менен иштөө;

- батареяка менен иштеген шаймандар үчүн – батареякаларды кубаттоо эрежелеринин бузулушунан келип чыккан ар кандай зыян.

5. Берилген кепилдик өндүрүүчү тарабынан кошумча колдонулат жана керектөөчүнүн колдонуудагы мыйзамына ылайык укуктарын эч кандай чектебейт.

6. Өндүрүүчү TM CENTEK тин өндүрүшү адамдарга, үй жаныбарларына, керектүү мүлкүнө жана/же керектөөчүлөрдүн жана/же башка үчүнчү адамдардын зиянсыз аракеттерине (аракетсиздигине), форс-мажордук жагдайларга түздөн-түз же кыйыр түрдө келтирилген зыян үчүн жооп бербейт.

7. Тейлөө борборунга кайрылганда, буюм таза түрүндө гана берилет (шаймандын үстүндө тамактын калдыктары, чаң жана башка кир заттар болбошу керек).

Өндүрүүчү шаймандын дизайнын жана мүнөздөмөлөрүн алдын ала эскертүүсү өзгөртүү укугун өзүнө калтырат.

O'ZBEK TILI

HURMATLI FOYDALANUVCHI!

Agar qurilma maqsadga muvofiq ishlatilmasa va ushbu qo'llanmada ko'rsatilgan ogohdalar va shartlarga rioya qilmasa, shuningdek qurilmani malakasiz tamirlashga urinishlar bo'lsa, ishlab chiqaruvchi javobgar emas. Agar siz qurilmani foydalanish uchun boshqa shaxsga o'tkazmoqchi bo'lsangiz, iltimos, uni ushbu ko'rsatma bilan birga o'tkazing.

Televizor uy jehozidir, u sanoat va tijorat maqsadlarida foydalanish uchun mo'ljallanmagan!

Televizor - bu simsiz kanallar yoki kabel orqali uzatiladigan tasvirlar va tovushlarni qabul qilish va namoyish qilish uchun elektron qurilma (shu jumladan televizion dasturlar yoki videoni ijro etish moslamalaridan signalnar—masalan, DVD/Blu-ray pleertlari, o'yin konsollari va boshqalar).

MUHIM XAVFSIZLIK KO'RSATMALARI. KEYINCHALIK FOYDALANISH UCHUN DIQQAT BILAN O'QING VA SAQLANG.

1. XAVFSIZLIK KO'RSATMALARI

OGHOHLANTIRISH: ELEKTR TOKI URMASLIGI UCHUN TELEVIZORNI QISMLARGA AJRATISHGA VA NOSOZLIKNI O'ZINGIZ TUZATISHGA URINMANG! SERTIFIKATLANGAN MUTAXASSISLARGA MUROJAAT QILING!

- ⚠️ Teng tomoni uchburchak ichidagi chaqmoq izolyatsiya qilingan va «xavfli kuchlanish» mavjudligi haqida foydalanuvchini ogohlantiradi.
- ⚠️ Uchburchak ichidagi undov belgisi diqqat qilish kerak bo'lgan muhim foydalanish va texnik ko'rsatmalarga ishora qiladi.

DIQQAT! Etkazib beruvchining yozma ruxsatisiz ushbu mahsulotni har qanday shaklda o'zgartirishga urinmang.

Ushbu foydalanuvchi qo'llanmasidagi chizmalar va rasmlar faqat ma'lumot uchun taqdim etiladi va mahsulotning haqiqiy ko'rinishidan farq qilishi mumkin. Mahsulot dizayni va xususiyatlarini ogohlantirmagan holda o'zgartirilishi mumkin.

MUHIM OGHOHLANTIRISHLAR VA OLDINI OLISHLAR!

Elektr jehozlarni noto'g'ri ishlatish mulkning shikastlanishiga va zarar etkazilishiga olib kelishi mumkin. Ushbu mahsulot uchun yuqori xavfsizlik ustuvorligi bilan proektlangan va ishlab chiqarilgan. AMMO NOTO'G'RI FOYDALANISH ELEKTR TOKI URISHI YOKI YONG'INGA OLIB KELISHI MUMKIN.

Potensial xavfni oldini olish uchun mahsulotni o'rnatish, ishlatish va tozalash bo'yicha quyidagi ko'rsatmalarga rioya qiling:

- Faqat ishlab chiqaruvchi tomonidan ko'rsatilgan aksessuarlardan foydalaning. Ishlab chiqaruvchi tomonidan tavsiya etilmagan aksessuarlardan foydalanish shikastlanishiga olib kelishi mumkin.
- Yong'in yoki elektr toki urishi xavfini kamaytirish uchun ushbu qurilmani yomg'ir yoki namlikka duchor qilmang. Qurilmaga suyuqlik bor idishlarni o'rnatmang. Qurilmani tomlar yoki sachratmalarga duchor qilmang.

- Yonuvchan yoki issiq materiallarni qurilma yaqinida ishlatmang yoki saqlamang, chunki bu yong'in yoki portlashga olib kelishi mumkin. Televizorning yuqori qismiga ochiq olov manbalarini (sham, sigaret yoki tutatqi tayoqchalari) qo'ymang.
- Ogohlantirish: yong'in tarqalishining oldini olish uchun har doim sham va boshqa ochiq olov manbalarini qurilmadan uzoqroq tuting.
- O'rnatish paytida televizor va boshqa narsalar (devor, shkaf, jehozning yon devorlari va boshqalar) o'rnatida kamida 4 sm masofani to'g'ri shamollatish uchun ushlab turishi kerak. Shamollatishning etishmasligi haddan tashqari issiqlik tufayli yong'in yoki qurilma bilan bog'liq muammolarga olib kelishi mumkin.
- Ushbu mahsulot FAQAT (!) yoriqda ko'rsatilgan quvvat turi bilan ishlab ishlatilgan. Agar uyingizda elektr ta'minoti turiga ishonchingiz kam bo'lsa, mahalliy energiya kompaniyasiga murojaat qiling.
- Tarmoq rozetkalarini, uzatma simlarini yoki adapterlarni ortiqcha yuklamang, chunki bu yong'in yoki elektr toki urishiga olib kelishi mumkin.
- Televizorni o'rnatishdan oldin, tarmoqdagi kuchlanish qurilma belgisida ko'rsatilgan voltajga mos kelishiga ishonch hosil qiling.
- Xavfsizlik nuqtai nazaridan aksariyat qurilmalarni turli xil uchliklar va ajratqichlardan foydalanmasdan rozetkaga alohida ulash tavsiya etiladi.
- Qurilmangni vilkasi qurilmani elektr tarmoqiga ulash/ochirish uchun xizmat qiladi, u osonlik bilan kirishi kerak.
- Qurilmani devorga o'rnatish paytida, uni kronshteyn/televizor ishlab chiqaruvchilari tomonidan taqdim etilgan ko'rsatmalarga muvofiq o'rnatish.
- Mahsulotni zaif ushlagichga, uchyoqqa yoki stolga qo'ymang. Mahsulotni zaif yuzaga o'rnatish uning yiqilishiga, jiddiy shikastlanishiga va mahsulotga zarar etkazilishiga olib kelishi mumkin.
- Har doim televizorni xavfsiz ushlab turadigan jehozning ustiga qo'ying. Televizorning qirralari turgan jehozning ustidan tashqariga chiqmasligiga ishonch hosil qiling.
- Hech qandam narsalarni televizorning teshiklariga yoki oraliqlariga qo'ymang. Qurilmaga yuqori kuchlanish mavjud va o'zbekni kirish elektr toki urishi va/yoki ichki qismlarning qisqa tutashiga olib kelishi mumkin. Xuddi shu sababga ko'ra, mahsulotga suv yoki boshqa suyuqlik tushishiga yo'l qo'ymang.
- Bu qurilmaga faqat vakolatli va to'g'ri o'qitilgan texnik xizmat ko'rsatishi kerak. Qoqqoqni ochildi yoki foydalanuvchi tomonidan qurilmani tamirlashga qaratilgan boshqa urinishlar elektr toki urishi natijasida jiddiy shikastlanish yoki o'limga, shuningdek yong'inga olib kelishi mumkin.
- Agar jehoz tamirlashga muhtoj bo'lsa, xizmat ko'rsatuvchi mutaxassis ishlab chiqaruvchi tomonidan belgilangan xavfiy qismlardan foydalanishiga yoki ast xavfiy buyumlar bilan bir xil xususiyatlariga va ishlab ishlagga ega ekanligiga ishonch hosil qiling. Begona qismlardan foydalanish yong'in, elektr toki urishi va/yoki boshqa xavflarga olib kelishi mumkin.
- Texnik xizmat ko'rsatish yoki tamirlashni tugatgandan so'ng, mutaxassisidan televizion to'g'ri ishlashni ta'minlash uchun xavfsizlik tekshiruvini o'tkazishni so'rang.
- Bolalarga televizor o'rnatilgan plastik to'ra va bilan o'yinlasharga yo'l qo'ymang. Shartlarga rioya qilmastik bog'itilishga olib kelishi mumkin.

- Batareya (batareya to'plami yoki o'rnatilgan batareyalar) haddan tashqari issiqlikka (quyosh nuri, olov va boshqalar) duch kelmasligi kerak. Batareyalarni maishiy chiqindilar bilan birga tashlamang. Ularni eski batareyalarni yig'ish nuqtasiga qaytarang.
- Antennani yuqori voltli elektr uzatish liniyalariga va aloqa khabillaridan uzoqda joylashtiring va uni ishonchli tarzda o'rnatganingizga ishonch hosil qiling. Agar antenna elektr tarmoqiga tegsa, antennaga tegish yong'in, elektr toki urishi yoki jiddiy shikastlanishga olib kelishi mumkin.

1. Ishlash shartlari:

- havo harorati 10 dan 35 °C gacha
- 25 °C haroratda nisbiy havo namligi 80% dan oshmaydi
- atmosfera bosimi 86 dan 106 kPa gacha (650 dan 800 mm Hg gacha)

2. Saqlash shartlari:

yoqil joylarda 5 °C dan 40 °C gacha bo'lgan haroratda va havoda kislotada, gidroksidida va boshqa agressiv aralashmalar bo'lsa. Televizorni qadoqqsiz saqlashga ruxsat berilmaydi.

3. Tashish shartlari:

qadoqlangan televizor -20 °C dan 50 °C gacha bo'lgan muhit haroratida GOST 15150-69 ning 5-guruhiga mos keladigan sharoitlarda barcha transport turlari bilan tashilishi mumkin.

4. O'zgaruvchan va doimiy tok oqimining belgilari:

- == o'zgaruvchan tok belgisi
- doimiy tok belgisi

XAVFSIZLIK BO'YICHA KO'RSATMALAR

1. Ushbu qo'llanmani o'qing va saqlang. Ko'rsatmalarga rioya qiling va barcha ogohlantirishlarga amal qiling.
2. Qurilmani suv yaqinida ishlatmang.
3. Ventilyatsiyani yopmang. Shamollatish teshiklarini gazeta, stol choyshablari, pardalar va boshqalar bilan yopmang.
4. Issiqlik chiqaradigan radiatorlar, isitqichlar, pechlar yoki boshqa qurilmalar (shu jumladan kuchaytirgichlar) kabi issiqlik manbalariga yaqin joyda o'rnatmang.
5. Zarar ko'rgan yoki turiga mos kelmaydigan elektr tokini ishlatmang. Vilka va rozetkani chandang va metall buyumlar bilan aloqa qilishdan saqlang.
6. Bolalarga televizor boshqaruv putlini olish uchun jehozga chiqish xavfli ekanligini ayting.
7. Agar siz mobil televizor ushlagichidan foydalansangiz, u holda shikastlanishning oldini olish uchun uyning harakatlantirishida ehtiyot bo'ling. Kutilmagan to'xtashlar, ortiqcha kuch va notekis yuza maqsadning ushlagichidan tashqari olib kelishi mumkin.
8. Qurilmani tomoshlagiriga yoqil qarovsiz qolgan va uzoq vaqt davomida ishlatilmasa, qo'shimcha himoya qilish uchun uni rozetkadan ajratib oling va kabel tizimini o'chiring.
9. Texnik xizmat ko'rsatish uchun malakali texnik xodimlarga murojaat qiling. Agar elektr simi shikastlangan bo'lsa, uni ishlab chiqaruvchi, xizmat

ko'rsatuvchi yoki shunga o'xshash malakali xodimlar xavfdan qochish uchun almashtirishi kerak.

- Qurilma jismoniy, hissiy yoki aqliy qobiliyatlari past bo'lgan yoki hayotiy tajribasi yoki bilimlari bo'lmagan shaxslar (shu jumladan bolalar) tomonidan agar ular xavfsizligi uchun mas'ul shaxs tomonidan nazorat qilinmasa yoki ularga ko'rsatma berilmasa foydalanishga mo'ljallanmagan. Qurilma bilan o'yinlarni oldini olish uchun bolalar nazorat ostida bo'lishi kerak.

ESLATMA:

- Televizorni belgilangan diapazondan yuqori quvvat manbaiga ulamang.
- Tashqi qurilmaga ulanishdan oldin, iltimos, televizor va tashqi qurilma ochirilganligiga ishonch hosil qiling. Yoqishdan oldin, vilkalar va ulagichlarning nomi va rangi mosligini tekshiring.
- Iltimos, elektr simini ajratib oling, vilkaning izolyatsiya qilingan qismini ushlab turing, metall qismga tegmang.

ESLATMA:

- Ushbu mahsulotni yo'q qilish mahalliy qoidalariga muvofiq amalga oshirilishi kerak. Ushbu mahsulotni umumiy chiqindilar bilan tashlamang.
- Ba'zan ekranda bir nechta harakatsiz pikselalar ko'k, yashil yoki qizil nuqta sifatida ko'rsatilishi mumkin. Bu sizning mahsulotingizga ta'sir qilmasligiga e'tibor bering.
- Ekranga tegmang, barmoqlaringizni uzoq vaqt ushlab turmang. Bu ekranda vaqtinchalik buzilish ta'sirini keltirib chiqarishi mumkin.
- Uzoq vaqt davomida ekranda harakatsiz (statik) tasvirni saqlash tavsiya etilmaydi va tasvirni juda yorqin qilish shart emas: rasm harakatsiz (statik) bo'lganda yorqinlik va kontrastni kamaytirib.

2. TO'PLAMI

- Televizor – 1 ta.
- Masofadan boshqarish pult (MBP) – 1 ta.
- MBP uchun batareya* - 2 ta.
- Olinadigan ayog – 2 ta.
- Ushlagichlarni mahkamlash uchun vintlar to'plami – 1 ta.
- Ushlagichlar uchun rezinali shayba to'plami* - 1 ta.
- Foydalanuvchi qo'llanmalari – 1 ta.

*ixtiyoriy ravishda etkazib beriladi

3. O'RNATISH

Oyoqlarni o'rnatish

- Savdo qutisini oching va televizor va ushlagich korpusini chiqaring.
- Televizor o'chirilganligiga ishonch hosil qiling.
- Himoya qobig'ini televizor va ushlagich yuzasidan olib tashlang.
- Shikastlanishning oldini olish uchun televizor ekranini yumshoq yuzaga qo'ying.
- Ushlagich oyoqlarini televizorning pastki qismidagi ulagichlarga joylashtiring.
- To'plamdagi barcha vintlar yordamida ushlagichlarni mahkamlang.
- (ixtiyoriy) Oyoqlarni televizor korpusiga o'rnatgandan so'ng, aksessuarlar to'plamidan chiqqan zichlashtirilgan rezina tasmalarni ushlagichlarning pastki qismidagi tegishli teshiklarga joylashtiring.

Devorga televizorni o'rnatish

- Tirnalishning oldini olish uchun televizorni yumshoq mato bilan qoplangan stolga ehtiyotkorlik bilan qo'ying.
- Vintlarni pastki ushlagichga tornavida (otvyortka) bilan burang. Ushlagichni olib tashlang. Ushbu harakatlarni ehtiyotkorlik bilan amalga oshiring.
- Kronshteynni 3 va 4-rasmlarga muvofiq devorga o'rnatilishi uchun sozlang.
- Devorda 4 ta teshik burg'ulung (o'lchov mos yozuvlar uchun berilgan) va u erda 4 murvatini (bolt) torting.
- 4-rasmda ko'rsatilgandek, televizorning orqa devoridagi murvatlarni tornavida bilan mahkamlang. Televizorni devorga joylashtiring.

ESLATMA:

- Televizorga o'rnatish moslamasi VESA standartiga mos keladi.
- Devorda kronshteynni ishlatish shart emas.
- Devor yaqinida va devor oldida o'rnatish ishlarini olib borishda boshqa narsalar bo'lmasligi kerak.
- O'rnatish malakali mutaxassis tomonidan amalga oshirilishi kerak.
- O'rnatish paytida kronshteynni o'rnatish bo'yicha ko'rsatmalar talablariga rioya qiling.
- Rasmlar ma'lumot uchun berilgan.

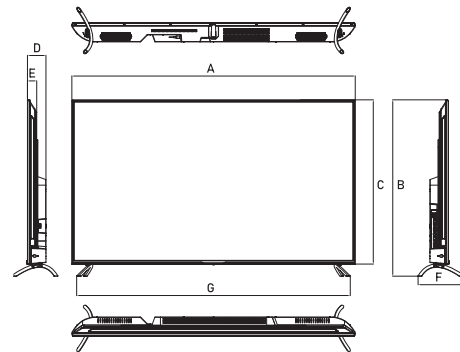
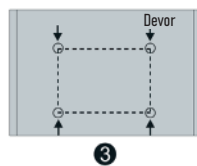
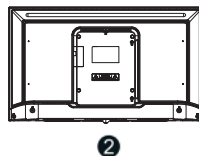
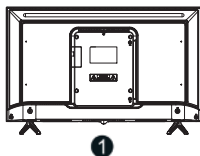

Model	CT-8724 Smart	CT-8732 Smart	CT-8740 Smart	CT-8743 Smart	CT-8750 Smart	CT-8765 Smart
Stendsiz hajmi (mm)	553x 333	718x 422	892x 509	955x 556	1117x 645	1452x 835
Stend bilan hajmi (mm)	553x 370	718x 473	892x 559	968x 608	1117x 701	1463x 895
A (mm)	553	718	892	955	1117	1452
B (mm)	370	473	559	608	701	895
C (mm)	333	422	509	556	645	835
D (mm)	75	82	83	83	89	90
E (mm)	40	44	45	46	46	51
F (mm)	144	226	226	226	212	300
G (mm)	322	376	897	968	1072	1463

4. ISHLATISHNI BOSHlash

Televizorning old paneli

O'rnatish va ishlatishdan oldin, iltimos, «Muhim ogohlantirishlar va oldini olishlar» va «Xavfsizlik bo'yicha ko'rsatmalar» bo'limlarini diqqat bilan o'qing.

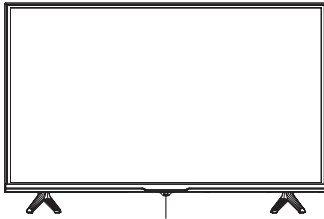

Doo sensori / quvvat ko'rsatkichi

Televizorning orqa paneli

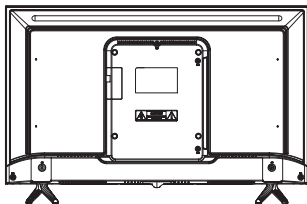

Televizorning yon paneli

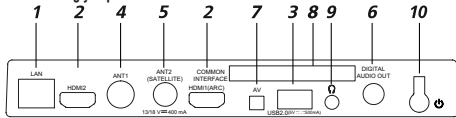

1. LAN – mahalliy tarmoq ulagichi LAN-RJ-45. Tarmoqni ulash uchun RJ-45 vitkasi bilan LAN kabelidan foydalaning (to'plamga kiritilmagan).
2. HDMI – HDMIga kirish uchun, tashqi audio tizimini HDMI teskari audio kanali (ARC) orqali ulash imkoniyati. HDMI-ARC funksiyasi bilan.
3. USB – qurilmalarini ulash uchun USB 2.0 ulagichi (Media pleer rejimida ishlaydi).
4. ANTI – antena kirish qismi (75 Ohm).
5. ANT2 (SATELLITE) – sun'iy yo'ldosh antennisini uchun kirish qismi.
6. DIGITAL AUDIO OUT – koaksiyal raqamli ovoz chiqishi.
7. AV – Televizorning kirish ulagichlari kompozit tashqi signal ulanganda turli xil tashqi manbalarning chap/o'ng audio kanallarini ulash uchun mini AV ulagichi qo'llaniladi (3,5 mm - 3xRCA adapteri kerak).
8. COMMON INTERFACE – CAM modulini ulash uchun slot.
9. - eshitish vositasi ulagichi.
10. - quvvatni yoqish/o'chirish tugmasi.

ESLATMA: kirish/chiqish ulanishlarining imkoniyatlari mahsulotning o'ziga xos modeliga qarab farq qilishi mumkin.

ISHLATISHNI BOSHlash

Masofadan boshqarish pultidan foydalanish

- Masofadan boshqarish pultini televizorning masofadan boshqarish datchigiga (BD) yo'naltiring. Pult va datchik (BD) o'rtasida biron bir narsa bo'lsa, masofadan boshqarish pulti ishlamasligi mumkin.
- Yorqin yoritilgan xonada televizorni ishlatganda, infraqizil datchik BD sensori to'g'ri ishlamasligi mumkin.
- BD pultidan foydalanish uchun tavsiya etilgan maksimal samarali masofa taxminan 7 metrni tashkil qiladi.

Batareyalarni almashtirish

Batareyalarni o'z vaqtida almashtiring. BD pulti ishlashi uchun batareyalarni ko'rsatmalarga muvofiq o'rnatning.

DIQQAT! Batareyalarni noto'g'ri o'rnatishda portlashi mumkin. Batareyalarni faqat bir xil yoki shunga o'xshash turdagi batareyalar bilan almashtiring

Batareyalarni boshqarish paneliga o'rnatish

1. Masofadan boshqarish pultining orqa tomonidagi qopqoqni oching.
2. Ikki ta AAA batareyasini o'rnatning. Batareyalarning «+» va «-» bo'lim ichidagi ko'rsatgichlarga mos kelishiga ishonch hosil qiling.
3. Qopqoqni yoping.

Televizorni yoqish va o'chirish

- Televizorni yoqish

Televizorni elektr manbaiga ulang. Agar televizorda quvvat manbai bo'lsa, avval uni yoqing. Kutish rejimida televizorni yoqish uchun masofadan boshqarish pultidagi quvvat tugmasini bosing.

- Televizorni o'chirish

Kutish rejimini yoqish uchun masofadan boshqarish pultidagi quvvat tugmasini bosing. Televizorni kutish rejimida uzoq vaqt qoldirmang. Quvvat simini ajratishni tavsiya etiladi.

ESLATMA:

Elektr quvvatni vaqti-vaqti bilan o'chirilgan bo'lsa, elektr ta'minoti tiklanganidan keyin televizor avtomatik ravishda kutish rejimiga qaytadi. Televizordan normal foydalanishni ta'minlash uchun tez-tez o'chirish va yoqish taqablanadi, shuning uchun elektr quvvatni tasodifiy o'chgan holda, elektr simini rozetkadan chiqarish tavsiya etiladi.

MASOFADAN BOSHQARISH PULTI (MB)



ESLATMA:

Masofadan boshqarish pulti tugmalari foydalanuvchi qo'llanmasidagi rasmdan farq qilishi mumkin.

Boshlang'ich sozlamalar

1. Televizorni rozetkaga ulang va televizorning tanasi yoki masofadan boshqarish pultidagi 0 quvvat tugmasini bosing. Televizor yuklanishini kuting va ekranda salomlashish paydo bo'ladi. Keyin pultda OK ni bosing.
2. Foydalanuvchi shartnomasini o'qing va masofadan boshqarish pultidagi OK ni bosing.
3. Televizorning Internetga qanday ulanishini tanlang: Wi-Fi yoki mahalliy tarmoq orqali. Agar simsiz tarmoq ishlatilsa, uni ro'yxatda toping, masofadan boshqarish pultidagi OK ni bosing va tarmoq parolini kiriting. Mahalliy tarmoqqa ulanish uchun LAN simini ulang va Mahalliy tarmoqni tanlang. Agar siz televizorni internetga ulashni xohlamasangiz, O'tish tugmasini bosing – masofadan boshqarish pultining ulanish bosqichiga o'tadi (7-bandga qarang). E'tibor bering, internetsiz siz tarmoqdan televizor va videolarni tomosha qila olmaysiz, bundan tashqari, televizor dasturiy ta'minotni yangilamaydi.
4. Televizor internetdagi dasturiy ta'minot yangilanishlarini qidirishni boshlaydi. Operatsiya tugashini kuting.
5. Yandex ekkauingizga kiring:
 - Agar Sizing smartfoningizda Yandex ilovasi bo'lsa va siz unga ruxsat bersangiz, uni oching, qidiruv maydonchasida kamera belgisini bosing va televizor ekranidan QR kodini skanerlang.
 - Agar sizda Yandex ilovasi bo'lmasa, internetga ulangan har qanday kompyuterda, telefonda yoki planshetda brauzerni oching va manzil satriga yandex.ru/activate. ni kiriting, agar saytda avtorizatsiya so'rovi ko'rsatilsa-ekkauingizga kiring. Keyin televizor ekranidan kodni kiriting va Kirish-ni bosing.
 - Agar Yandex hisobiga kirish uchun ikki faktorli autentifikatsiyadan foydalansangiz, Yandex.Kalit ilovasini oching va QR kodini televizor ekranidan skanerlang.

- Avtorizatsiya tugashini kuting va masofadan boshqarish pultidagi OK ni bosib.
- Ekranda masofadan boshqarish pulcini televizorga Bluetooth orqali ulash uchun so'rov ko'rsatiladi. Ulanishni boshlash uchun bir vaqtning o'zida masofadan boshqarish pultidagi ovoz balandligini pasaytirish va ko'tarish tugmachalarini bosib va indikator yonguncha ushlab turing. Ulanish tugagach, televizorning asosiy ekrani ochiladi.

ASOSIY EKTRAN

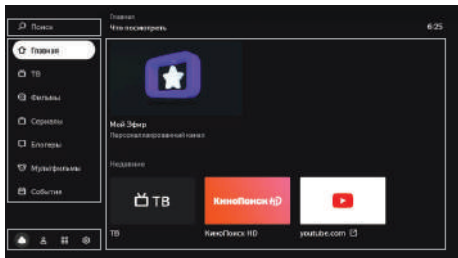

Qidiruv - internetda videoni topish uchun tanlang.

Bosh sahifa - sizga shaxsan tavsiya etilgan telekanallar va videolar. Video va dasturlarni qanchalik ko'p tomosha qilsangiz, tavsiyalar shunchalik aniq bo'ladi. Bundan tashqari, ushbu bo'limda siz «Mening Efirim» — sizning qiziqishlaringizni hisobga olgan dastur yaratilgan kanalni yoqishingiz mumkin.

TV - analog va raqamli, kabel, sun'iy yo'l-dosh va televizordagi Internet-kanallar.

Filmlar - minglab filmlar-kino afsonalaridan, yangisiga va eksklyuzivlarga*.

Seriallar - eng zo'r rus va xorijiy seriallar*.

Bloggerlar - YouTube dan rolliklar.

Multifilmlar - multiseriyalar, qisqa metrajli va to'liq metrajli animatsion filmlar*.

📺 - Televizordagi ilovalar («Ilovalarni qanday ishlatish» bo'limiga qarang).

⚙️ - Televizor sozlamalari («Sozlash» bo'limiga qarang).

📺 - Ekkauntlarni boshqarish («Ekkaunt Qo'shish» bo'limiga qarang).

*Ko'rish uchun sizga Yandex.Plyus yoki Kino qidiruvi obunasi kerak. Amaldagi promo-kod yoki promo-period ham mos keladi.

SOZLASH

Masofadan boshqarish pulcini yoki boshqa qurilmani Bluetooth orqali ulang

Agar siz birinchi marta yoqqanda, masofadan boshqarish pulcini va televizorni Bluetooth orqali ulamasangiz, uni keyinroq bajaring — aks holda siz ovozi kirishdan foydalana olmaysiz. Bundan tashqari, siz klaviatura, sichqonchani, joystick yoki boshqa boshqaruv qurilmasini ulashingiz mumkin:

- Asosiy ekranga bosib **📺**, so'ngra qurilma Sozlamalari bo'limiga o'ting va Pult va aksesuarlar guruhida qurilmani Qo'shish-ni tanlang.
- Qurilmani ulanish rejimiga o'tkazing. Agar masofadan boshqarish pulcini bog'lasangiz, unda bir vaqtning o'zida ovoz balandligini pasaytirish va ko'tarish tugmachalarini bosib va indikator yonib ketguncha kuting.
- Televizor qurilmani aniqlashini va unga ulanishini kuting.

Sana va vaqtni o'zgartirish

- Televizorning asosiy ekraniga bosib **📺**, keyin qurilma Sozlamalariga o'ting va Sana va vaqtni tanlang.
- Sozlamalarni o'zgartiring:
 - Sana va vaqtni Internet orqali avtomatik ravishda aniqlash uchun Sana va vaqtni avtomatik sozlash-ni bosib va Tarmoq vaqtidan foydalanish parametrlarini yoqing. Agar vaqt zonasi uchun vaqt ko'rsatilmasa, sana va vaqt sozlamalari menyusiga qayting, vaqt zonasini tanlang va mintaqangiz zonasini toping.
 - Sana yoki vaqt sozlamalarini qo'lda o'rnatmoqchi bo'lsangiz, Sana va vaqtni avtomatik sozlash-ni bosib va Tarmoq vaqtidan foydalanish parametrlarini o'chiring. Keyin sana va vaqt sozlamalari menyusiga o'ting va kerakli qiymatlarni o'rnatng.

Ekran sozlamalarini o'zgartirish

- Asosiy ekranga bosib **📺** va Rasmini tanlang.
- Sozlamalarni o'zgartiring:
 - **Orqa yorug'lik.** Ekranning yorqinligini o'zgartiradi.
 - **Rasm rejimi.** Rasm rejimi. Yorqinlik, kontrast, tekislash va boshqa sozlamalar muayyan video turiga mos keladi. Ko'pincha ko'rgan narsangizga mos keladigan rejimni tanlang-masalan, sport dasturlari va videolarni tomosha qilish uchun Sport rejimi mos keladi.
 - **Rang harorati.** Rasmga tushadigan rangning harorati. Odatda, rasm standart yoki issiq rang harorati bilan eng yaxshi ko'rinadi, ammo tajriba qiling va o'zingiz yoqtirgan rang haroratini tanlang.
 - **Shovqinni oldini qilish.** Agar siz ushbu parametrlarni yoqsangiz, televizor tasvirni avtomatik ravishda yaxshilashga harakat qiladi: shovqin va xiralikni olib tashlaydi. Agar siz odatda sifatini tomosha qilsangiz, shovqinni bosishni o'rtacha rejimiga qo'yishingiz yoki umuman o'chirishingiz mumkin.
 - **Rasm formati.** Ekranning asl nisbatlarini belgilaydi. Odatiy bo'lib, bu raqam 16:9 sifatida o'rnatiladi — bu ko'plab kanallar va videolar uchun mos keladi. Agar siz boshqa formatdagi videoni tomosha qilsangiz yoki rasmini kattalashtirishni xohlasangiz, ro'yxatdagi mos elementni tanlang.
 - **MENT.** Videoga ramkalar qo'shish orqali tasvirni yanada yumshoq va ravshan qiladi. Yaxshi sifatli video uchun sozlamani ishlatish shart emas-siz uni o'chirib qo'yishingiz yoki o'rtacha ish rejimiga o'rnatishingiz mumkin.

Ovoz sozlamalarini o'zgartirish

- Televizorning asosiy ekraniga bosib **📺** va Ovozni tanlang.
- Sozlamalarni o'zgartiring:
 - **Tizim tovushlari.** Televizorni masofadan boshqarish pultidan buyruq tovushlari bilan birga bo'lishni xohlamasangiz, uni o'chiring (menu bo'ylab harakatlarning, matn kiriting va hokazo).

- **Ovozni tenglashtirish.** Turli xil televizion kanallar va videolarning ovozlari tenglashtiradi — kanallarni almashtirganda ovoz juda baland yoki past bo'lmasligi uchun.
- **Hajmi ovoz.** Ovozni televizorning ikkita karnayida hajmli chiqaradigan tarzda ishlaydi.
- **Audio rejimi.** Muayyan video turiga mos keladigan ovoz sozlamalari. Ko'pincha ko'rgan narsangizga mos keladigan rejimni tanlang-masalan, Musiqi rejimi musiqi kliplarini tomosha qilish uchun mos keladi.
- **Raqamli audio chiqishi.** Raqamli yoki analog tovushni audio tizimiga uzatilishini aniqlaydi. Raqamli tovushni majburiy ravishda uzatish uchun PCM-ni tanlang, Auto-televizorning o'zi uzatiladigan ovoz turini aniqlaydi, va Ochirish-ni esa, tashqi qurilmaga raqamli ovoz chiqarishni xohlamasangiz qo'llaysiz. Ba'zi audio tizimlar raqamli tovushni qabul qila olmaydi. Bunday holda, raqamli audio chiqishini o'chiring yoki uni Auto rejimiga o'tkazing.

Kanallarni sozlash

Analog kanallarni topish

- Antennani va televizorni Antennani sozlash bo'limida ko'rsatilganidek ulang.
- Asosiy ekranga bosib **📺**, so'ngra Kanal sozlamalari bo'limiga o'ting va Analog TV-ni tanlang.
- Agar mavjud bo'lgan barcha kanallarni qo'shmog'chi bo'lsangiz, Kanallarni avtomatik sozlashga bosib. Kanalni qo'lda qo'shish uchun Dasturlarni qo'lda o'rnatishni bosib va kerakli kanal parametrlarini kiritishga bosib.

Raqamli kanallarni topish (antenna)

- Antennani va televizorni «Antennani ulash» bo'limida ko'rsatilganidek ulang.
- Agar televizor operatori dekodlash kartasi bilan kanallarga kirishni ta'minlansa, uni televizorning orqa tomonidagi COMMON INTERFACE slotiga joylashtiring.
- Asosiy ekranga bosib **📺**, so'ngra Kanallarni sozlash bo'limiga o'ting va Raqamli TV-ni tanlang (antenna).
- Mamlakat ro'yxatida mamlakatingizni toping.
- Kanallarni saqlash tartibini tanlang. LCN variantini yoqing, shunda kanallar televizor operatori tomonidan belgilangan tartibda saqlanadi va chastotada buyurtma berishni xohlasangiz o'chirib qo'ying. Ushbu parametr faqat kanallarni avtomatik sozlashda ishlaydi.
- Agar mavjud bo'lgan barcha kanallarni qo'shmog'chi bo'lsangiz, Avtomatik sozlashni bosib. Kanalni qo'lda qo'shish uchun, Qo'lda sozlashni bosib va kerakli kanal parametrlarini kiriting.

Raqamli kanallarni topish (kabelli TV)

- Antennani va televizorni «Antennani ulash» bo'limida ko'rsatilganidek ulang.
- Agar televizor operatori dekodlash kartasi bilan kanallarga kirishni ta'minlansa, uni televizorning orqa tomonidagi COMMON INTERFACE slotiga joylashtiring.
- Asosiy ekranga bosib **📺**, so'ngra Kanallarni sozlash bo'limiga o'ting va Raqamli TV-ni tanlang (kabel).
- Mamlakat ro'yxatida mamlakatingizni toping.
- Agar mavjud bo'lgan barcha kanallarni qo'shmog'chi bo'lsangiz, Avtomatik sozlashni bosib. Kanalni qo'lda qo'shish uchun, Qo'lda sozlashni bosib va kerakli kanal parametrlarini kiriting.

Sun'iy yo'ldosh kanallarini topish

- Sun'iy yo'ldosh televideniyesi operatoridan sun'iy yo'ldoshlarga ulanish uchun parametrlarni bilib oling:
 - Yo'ldoshlarning nomi, uzuntlik yo'nalishi va burchaklari, guruhi (diapazon).
 - Sun'iy yo'ldosh transponderlarining xarakteristikalar: chastota, ma'lumotlar uzatish tezligi, kuptilik.
 - O'z sun'iy yo'ldosh tarelkalari, konvertorlar (LNB) va qayta qo'shish xarakteristikalar: konvertor turi, DiseqC protokoli versiyasi va qayta qo'shish uchun signal ohangi vaqayta qo'shish Toneburst texnologiyasini qo'llab-quvvatlaydimi.
- Sun'iy yo'ldosh antenmasini va televizorni «Antenmani ulash» bo'limida ko'rsatilganidek ulang.
- Agar televizor operatori dekodlash kartasi bilan kanallarga kirishni ta'minlansa, uni televizorning orqa tomonidagi COMMON INTERFACE slotiga joylashtiring. Karta haqida ko'proq ma'lumotni «CI-shartli kirish kartasini ulash» bo'limida topishingiz mumkin.
- Asosiy ekranga bosing Ⓜ, so'ngra Kanal sozlamalari bo'limiga o'ting va Sun'iy yo'ldosh TV-ni tanlang.
- Antenna o'rnatilgan har bir sun'iy yo'ldoshning parametrlari to'g'riligini tekshiring: ro'yxatdagi sun'iy yo'ldoshni toping, so'ng OK tugmasini bosing va ushlab turing. Unda Tahrirlashni tanlang. Agar kerakli sun'iy yo'ldosh ro'yxatda bo'lmasa, sun'iy yo'ldosh ro'yxatining yuqori qismida sun'iy yo'ldosh parametrlarini bosing ➕ va belgilang.
- Sun'iy yo'ldoshni tanlang, Transponder ro'yxatiga o'ting va antenna qabul qiladigan signallarni qabul qiluvchi yo'ldoshlarni toping. Har bir transponderning parametrlari to'g'riligini tekshiring: uni tanlang, so'ng pultda OK tugmasini bosing va ushlab turing – tushadigan menyuni ochiladi. Unda Tahrirlashni tanlang.
- Sun'iy yo'ldoshni tanlang, Skanerlash parametri ro'yxatiga o'ting va qayta qo'shish va konverter sozlamalarini belgilang.
- Qidirishni boshlash tugmasini bosing va qidiruv parametrlarini o'rnatng:
 - **Qidiruv turi.** To'g'ri transponderlar mavjud bo'lsa, Tarmoq qidiruvini tanlang-televizor ularni tezda so'roq qiladi va kanallar ro'yxatini tuzadi. Agar Transponder parametrlarining to'g'riligiga ishonchingiz komil bo'lmasa, Ko'rmas skaner qidiruvdan foydalaning-televizor sun'iy yo'ldoshlarning barcha chastota diapazonini tekshiradi va transponderlar va kanallarni mustaqil ravishda aniqlaydi.
 - **Kanal turi.** Agar televizor faqat bepul kanallarni saqlashini istasangiz, Ozod kanallarni tanlang. Pulli va bepul kanallarni saqlash uchun Barcha kanallarni belgilang.
 - **Xizmat turi.** Qaysi turdagi kanallarni saqlash kerakligini ko'rsating: televizion (DTV), radio yoki barchasi.
- Qidiruvni boshlash tugmasini bosing va sun'iy yo'ldoshlarni tekshirishni kuting. Bu yarim soatgacha davom etishi mumkin.

Sevimli kanallarni qo'shish

Tanlangan kanallar Sevimlilar guruhida kanallar ro'yxatida ko'rsatiladi-ularni tezda topish mumkin.

Kanalni qo'shish uchun:

- Televizorning asosiy ekranida TVni bosing.

- Kanalni tanlang, keyin pultda OK tugmani bosib turing, kanal nomi yonida ♥ belgisi paydo bo'lguncha.

Bolalar rejimini yoqing

- Televizorning asosiy ekraniga bosing Ⓜ, keyin Qurilma sozlamalari-ga o'ting va Ota-ona nazorati-ni tanlang.
- Kirish kodni kiriting- uni bolalar bilmasdan ota-ona nazorati sozlamalarini o'zgartira olmaydi.
- Qidiruvdagi filtrlash darajasini va yosh reytingini cheklashni tanlang.
- Keyingi safar Ota-ona nazorati menyusini ochishga harakat qilsangiz, televizor joriy PIN-kodni so'raydi. Agar siz uni unutib qo'ysangiz va besh marta noto'g'ri kiritgan bo'lsangiz, televizor kodni tiklashni taklif qiladi. Master PIN-0000 ni kiriting va keyin yangi kodni o'rnatng.

Internetga qayta ulanish

Agar televizor kabel orqali internetga ulangan bo'lsa, uni ajratib oling va «Tashqi qurilmalarni ulash» bo'limida yozilganidek qayta ulang.

Televizorni Wi-Fi-ga qayta ulash uchun:

- LAN kabelini ulagichidan chiqarib oling, agar siz u orqali internetga ulangan bo'lsangiz.
- Asosiy ekranga bosing Ⓜ, keyin Tarmoqni tanlang.
- Agar televizorni paroli o'zgartgan tarmoqqa qayta ulashni istasangiz, avval uni o'chirib tashlang. Buning uchun mavjud bo'lgan ro'yxatdagi tarmoqni tanlang va Ushbu tarmoqni o'chirishga bosing.
- Mavjud tarmoqlar ro'yxatida kerakli narsani toping va undan parolni kiriting.

Ekkaunt qo'shish

Agar siz oilangiz bilan televizordan foydalanangiz, yaqinlaringizning ekkauntlarini televizorga qo'shing. Siz ekkauntlarni almashirishingiz mumkin: ko'rish tarixi aralashmaydi, shuning uchun har bir oila a'zosi uchun filmlar, telekanallar va videolarning tavsiyalari aniqroq bo'ladi. Ekkaunni qo'shish uchun asosiy ekranga bosing Ⓜ, Foydalanuvchini qo'shishni tanlang va televizordagi ko'rsatmalarga amal qiling. Qo'shilgan ekkaunt avtomatik ravishda faol bo'ladi-tavsiyalar epasining afzalliklarini hisobga olgan holda tanlanadi, uning obunasi Plus yoki Kino qidiruvi ham ishlatiladi.

Agar televizorda biron bir ekkaunt kerak bo'lmasa, undan chiqing: televizorning asosiy ekranida bosing Ⓜ, ekkauntni tanlang va Ekkauntdan chiqish-ni bosing.

Dasturiy ta'minotni yangilash

Televizor avtomatik ravishda yangilanishlarni tekshiradi va ularni o'rnatadi. Agar siz hozirgi dasturiy ta'minotni ko'rishni xohlasangiz yoki uni yangilashingiz kerak bo'lsa:

- Televizorning asosiy ekraniga bosing Ⓜ, so'ngra Qurilma sozlamalari - ga o'ting.
- Qurilma haqida tanlang. Dasturiy ta'minot - ning joriy versiyasi Yigish punktida ko'rsatiladi. Dasturiy ta'minot-ni yangilash uchun Tizim yangilanishini bosing.

Sozlamalarni tiklash

Televizorning asosiy ekraniga bosing, keyin Qurilma sozlamalari bo'limiga o'ting. Saqlash va tiklashni tanlang. Zavod sozlamalarini bosing, operatsiyani tasdiqlang va sozlamalarni tiklashni kuting. Keyin televizorni qayta sozlang.



Boshqa sozlamalar

Boshqa televizor sozlamalari haqida yandex.ru/support/smart-tv saytdagi ma'lumotdan o'qing.

Telekanallar, filmlar, seriallar va videolarni tomosha qilish

Ushbu televizorni kabelni sun'iy yo'ldosh yoki analog televizorga ulash shart emas: o'nlab Internet-telekanallarning ko'rsatuvlari allaqachon mavjud. Agar sizda Yandex.Plyus obunasi yoki Kino qidiruvi bo'lsa, tanlov faqat telekanallar bilan chegaralanib qolmaydi – kino qidirish kutubxonasidan film yoki serialni tanlashingiz mumkin.

Teledastur, film, serial, video blogger roligi yoki multfilmi yoqish uchun ekraning chap tomonidagi kerakli menyuni bo'limini tanlang. Agar nimani ko'rishni bilmasangiz, Asosiy-sizga tavsiya etilgan videoni to'playdi.

Videoni Kino qidiruvida yoki tarmoq orqali qidirib

Internetdan yoki Kino qidirish kutubxonasidan filmini topish uchun*, ekraning chap tomonidagi Menyuda Qidiruvni tanlang va video yozuv nomini yozing.

Bundan tashqari, nomni aytish mumkin. Buning uchun masofadan boshqarish pultidagi tugmachani bosing va nima topish kerakligini aytng. Ovozli kirish faqat masofadan boshqarish pulti televizorga Bluetooth orqali ulangan bo'lsa ishlaydi («Masofadan boshqarish pultini yoki boshqa qurilmani Bluetooth orqali ulang» bo'limiga qarang).

Videoni tashqi qurilmadan tomosha qilish

- Televizor va qurilmani «Tashqi qurilmalarni ulash» bo'limida ko'rsatilganidek ulang.

- Masofadan boshqarish pultidagi tugmachani bosing Ⓜ, keyin signal manbalari ro'yxatida qurilmang ulangan manbani toping.

*Filmlar va seriallar uchun Yandex.Plyus yoki Kino qidiruvi obunasi kerak. Amaldagi promo-period yoki promo-kod ham mos keladi. Internetdan teledasturlar va videolarni bepul tomosha qilish mumkin.

Media fayllarini USB media-dan tomosha qilish

Televizor USB-ni qo'llab-quvvatlaydi:

- NTFs fayl tizimi bilan 2 TB gacha bo'lgan qiyamatda;
- FAT32 fayl tizimi bilan 128 Gbaytgacha bo'lgan qiyamatda;
- FAT16 fayl tizimi bilan 2 Gbaytgacha bo'lgan qiyamatda.

Estatma. Televizor ba'zi tashqi USB qurilmalari bilan mos kelmasligi mumkin. Bundan tashqari, alohida USB qurilmalari - tashqi, qo'shimcha quvvat ulanishini talab qiladi.

Quyidagi formatdagi media fayllarini ko'rishingiz mumkin:

Rasmlar - PNG, JPEG, BMP.

Musiqa - AAC, MP3 (32-320 kbit/s). Televizor muallifni va trekning nomini, shuningdek boshqa ma'lumotlarni to'g'ri ko'rsatishi uchun MP3 faylidagi metadeta ID3v2.4 formatida va UTF-8 kodlashda bo'lishi kerak.

Video - AVI, TS, VOB, MPG (MPEG-2), MP4, MKV.

Subtitrlar - SRT (Unicode). Subtitrlarni to'g'ri o'qish uchun SRT fayli video bilan bir xil katalogda saqlanishi kerak va ikkala faylning nomlari bir xil bo'lishi kerak.

Bundan tashqari, subtitrlar matni Unicode formatiga kodlanganligiga ishonch hosil qiling.

USB vositasini qanday qilib xavfsiz ulash haqida «Tashqi qurilmalarni ulash» bo'limida o'qing. Media faylni ko'rish uchun televizorning asosiy ekranida Mediaplayer dasturini bosing **≡** va ishga tushiring. Unda kerakli faylni toping va oching – film, fotosurat yoki musiqiy trek.

Ovozni tashqi audio yoki eshitish vositasiga uzatish

Kabelni audio yoki eshitish vositasidan televizorning orqa tomonidagi ulagichga ulang. Ovoz tizimi DIGITAL AUDIO OUT ulagichiga, minigarnitura - 3,5 mm audio ulagichiga kiritilgan. Ovoz ulangan qurilma orqali darhol chiqarila boshlaydi. «Tashqi qurilmalarni ulash» bo'limida batafsil o'qing.

Ilovalarni qanday ishlatish kerak

Televizorda siz uchunchi tomon dasturlarini ishga tushirishingiz mumkin: brauzerlar, mediaplayerlar, onlayn kinoteatrlar va boshqalar. Ulardan ba'zilari oldindan o'rnatilgan, boshqalari dastur do'konidan televizorga o'rnatilishi mumkin.

Ilovaning ishga tushirish uchun televizorning asosiy ekranini bosing **≡**, so'ngra kerakli dasturni tanlang. Agar u allaqachon o'rnatilgan bo'lsa, uni ishga tushirishni kuting. Agar ilova hali o'rnatilmagan bo'lsa, O'rnatishni bosing.

Tasvirni smartfon yoki planshetdan uzatish

Televizorning asosiy ekranida Screen Mirroring dasturini bosing **≡** va ishga tushiring. Keyin smartfon yoki planshetda efir funksiyasini yoqing va mavjud qurilmalar ro'yxatidan televizorni tanlang.

Ekranini takrorlash haqida ko'proq ma'lumot olish uchun smartfon yoki planshetdagi uchun hujjatlarini o'qing.

Televizorni qayta yoqing yoki o'chiring

Masofadan boshqarish putlidagi yoki televizor korpusidagi o'chirish tugmasini bosing va ushlab turing. Ekranda o'chirish va qayta ishga tushirish buyruqlari ko'rsatiladi-keraklisini tanlang.

5. MUAMMOLARNI BARTARAF ETISH BO'YICHA QO'LLANMA

Muammolarni bartaraf etish

Agar televizor ishlamay qolsa, uni o'chirib, yana yoqing. Muammolarni bartaraf etish uchun quyidagi jadvaldan ham foydalanishingiz mumkin. Agar nosozlik yo'qolmasa, texnik mutaxassislardan yordam so'rang.

MUAMMO	ECHIMI
Televizor yoqilmaydi (kutish nuri yonmaydi)	Televizorning quvvat simini 220-240v -50/60 Hz AC tarmog'iga ulashning to'g'riligi tekshiring. Elektr rozetkasida kuchlanish mavjudligini tekshiring. Televizorning quvvat simini elektr rozetkasidan ajratib oling va 2-3 daqiqadan so'ng uni qayta ulang. Masofadan boshqarish putlining ishlashini tekshiring

Televizion signalni qabul qilish yo'q	Televizor sozlamalarining to'g'riligi tekshiring. Boshqa televizion kanalga sozlang. Televizion antenadan kabel ulashining to'g'riligi tekshiring. Televizion antenaning ishlamay qolishi yoki uzatish stantsiyasidan vaqtincha signal yo'qligi mumkin
Hech qanday ovoz yo'q	Ovoz balandligini sozlashni tekshiring. Ovoz tugma bilan o'chirilmaganligini tekshiring. Kanal sozlamalarida ovoz tizimini tanlashning to'g'riligi tekshiring. Ovoz sozlamalarida o'rnatilishning to'g'riligi tekshiring
Rasm rangi to'g'ri uzatilishini buzilishi	Kanal sozlamalarida rang tizimini tanlashning to'g'riligi tekshiring. Rasm sozlamalarida sozlamalarni to'g'ri tanlashni tekshiring. Uzatish stantsiyasidan signal zaif yoki ishlovi bilan bo'lishi mumkin, boshqa kanalga qayta o'rnatiladi
Televizor masofadan boshqarish putlidagi boshqarilmaydi	MBP quvvat manbai uchun bo'linmani o'chirib, batareyalarni yangilari bilan almashiring. MBP uzatuvchini to'g'ridan-to'g'ri televizorning old qismidagi masofadan boshqarish moslamasiga (sensorga) yo'naltiring. MBP va qabul qilgich (sensor) o'rtasida hech qanday to'siq bo'lmastligi kerak (mebel qismlari va boshqalar). MBP va qabul qilgich (sensor) MB o'rtasidagi masofa 5 metrdan oshmasligi kerak va xoyliy perpendikulyardan og'ish burchagi 20 darajadan oshmasligi kerak
PC-HDMI rejimida rasm mitillaydi yoki chiziqlar paydo bo'ladi	Kompyuter o'rnatishi noto'g'ri tanlangan. Xavfsiz kompyuter yuklash rejimida to'g'ri monitor parametrlarini tanlang
Ekranida alohida sobit kichik nuqtalar (piksellar)mavjud	Televizorda yuqori aniqlikdagi suyuq kristalli matritsa ishlatiladi. Matritsalarini ishlab chiqarishning zamonaviy texnologiyasi tasvirning umumiy idrokinu buzmaydigan tasviridagi alohida kichik qorong'u yoki rangli nuqta (piksel) paydo bo'lishiga imkon beradi. Barcha matritsalar ishlab chiqarish sharoitida tekshiriladi va ushbu mahsulot guruhi uchun standartlar talablariga javob beradi
USB interfeysi ishlamaydi	USB-kartani (tashqi USB qurilmasi) televizorning USB interfeysidan ajratib oling. Ulagichlarni diqqat bilan ulab, qayta ulang
Tashqi USB qurilmasidan ba'zi fayllarni o'qish yo'q	Televizorning USB interfeysi bilan o'qish uchun fayl turlari spetsifikatsiyaga mos kelishi kerak. Televizorning ushbu turdagi fayllarni o'qish qobiliyatini qo'llab-quvvatlashiga ishonch hosil qiling («Media fayllarini USB-dan tomosha qiling» bo'limiga qarang)
Televizorni tomosha qilish paytida yoki o'chirishda chirillash yoki shovqin tovushlar	Harorat va namlikning o'zgarishi natijasida plastmassaning termal siqilishidan kelib chiqadigan keng tarqalgan hodisa. Televizor elektr zarinjiramlarining xususiyatlarini tufayli chirillash, shovqin, sekin tovush chiqarishi mumkin. Bu nuqson deb hisoblanmaydi
Boshqaruv guruhlarining sekin ishlashi	Boshqarish buyrug'ini aniqlik bilan televizor prosessorini uni qayta ishlash uchun biroz vaqt talab etadi. Televizorning barqaror ishlashi uchun turli xil boshqaruv guruhlarini o'rtasida etarlicha pauza qiling. Bu televizorning ishlashiga ta'sir qilmaydi va nuqson emas

Onlayn videoni ijro etish kechiktashadi (sekinlashadi)	Ijro etishni to'xtatib, 2-3 daqiqa kuting, keyin ko'rishni davom eting. Ehtimol, Internet-provayderingiz uchun tarif rejasini noto'g'ri tanlangan. Ishlab chiqaruvchi tomonidan tavsiya etilgan tarif rejasida kamida 10 Mbit/s tezlik bo'lishi kerak. Yuqoriga ulangan qo'shimcha simsiz qurilmalar ishlashini kamaytirishi mumkin. Routing parametrlari va sozlamalarini tekshiring, agar noto'g'ri bo'lsa, uni almashiring
O'rnatilgan uchunchi tomon dasturlaridan biri ishlamaydi (ovozsiz ishlaydi yoki boshqa sharhlarga ega)	Ehtimol, muammo dasturning o'zi (dastur) bilan bog'liq. Uni keyinroq ishga tushirishga harakat qiling yoki uni yaratgan kompaniyangiz qo'llab-quvvatlash xizmatiga murojaat qiling. Ishlab chiqaruvchi uchunchi tomon dasturlarining ishlashi uchun javobgar emas
Simsiz sichqoncha ishlamaydi (boshqarilmaydi)	Yangi qurilmani o'rnatish yoki eski simsiz sichqonchada quvvat batareyasini almashiring. Simsiz sichqoncha va uning qabul qiluvchisi (USB ulagichlaridan biriga, televizorga ulangan to'plamdan) o'rtasida tashqi to'siqlar yo'qligiga va to'g'ridan-to'g'ri ko'rinishiga ega bo'lganligiga ishonch hosil qiling. Agar kerak bo'lsa, simsiz sichqonchani almashiring
Ichki menyu yo'q, boshqaruv muvaffaqiyatsiz bo'ladi	Televizorni rozetkadan o'chirib, bir daqiqa kutib turing va yana yoqing. Zavod sozlamalarini tiklash («Sozlamalarni tiklash» bo'limiga qarang)
Yandex ekkantidan Login yoki parolni unutdim	Yandex.Pasportlar yordamidagi tavsiyalardan foydalaning: yandex.ru/support/passport/troubleshooting/
Internetga ulanish muammolari	<ul style="list-style-type: none"> Provayder tomonidan hech qanday aloqa muammosi yo'qligiga ishonch hosil qiling; Yandex.ru saytni ochishga harakat qiling smartfon yoki kompyuterda. Agar kirish imkoni bo'lmasa, routerni qayta ishga tushiring. Agar bu yordam bermasa, provayderga murojaat qiling. Televizoringizni mobil internetga smartfoningizning Wi-Fi orqali ulang. Agar televizor mobil Internet orqali ulansa va barqaror ishlayotgan bo'lsa, Wi-Fi orqali ulanish muammosi provayder tomonida bo'lishi mumkin. Televizorning ishlashi uchun Wi-Fi ulanishi barqaror bo'lishi kerak. Smartfonni televizorning yoniga qo'yib va qanday aloqa darajasini ko'rsatadi. Agar bo'linishlar yarmidan kam bo'lsa, televizorni routerga yaqinroq joylashtirish yoki kabel bilan ulang («Internetga qayta ulanish» bo'limiga qarang). Televizorni qayta yoqing («Televizorni qayta yoqing yoki o'chiring» bo'limiga qarang). Internetga ulanishni qayta sozlang («Internetga qayta ulanish» bo'limiga qarang)
Yandex.Plyus yoki Kino qidiruvi obunasi bilan bog'liq muammolar	Agar Yandex.Plus obunangiz bo'lsa, - saytdagi tavsiyalarni o'rganing yandex.ru/support/plus/troubleshooting.html . Obuna haqida HD Kino qidiruvi yandex.ru/support/kinopisk/subscription-kinopisk.html o'qishingiz mumkin

OGHOHLANTIRISH: ekrandagi tasvir uzoq vaqt davomida o'zgarmasligiga yo'l qo'ymang. Harakatsiz yuqori kontrastli rasm ekranda «soya» qoldirishi mumkin. Odatda, «soya» o'chirilganda asta-sekin yo'qoladi, ammo kelajakda u yana paydo bo'lishi mumkin. Bunday nosozlik kafolattli ish emas.

6. QURILMANI PARVARISH QILISH

Ehtiyotkorlik bilan va muntazam tozalash sizning yangi televizoringizning hayotini uzaytiradi va sizni mumkin bo'lgan nosozliklardan xalos qiladi. Har qanday tozalashni boshlashdan oldin quvvatni o'chiring va quvvat simini ajratib oling. Qurilmani faqat quruq mato bilan tozalang.

7. TEXNIK XARAKTERISTIKALAR

Model	CT-8724 Smart	CT-8732 Smart	CT-8740 Smart	CT-8743 Smart	CT-8750 Smart	CT-8765 Smart
Sof/yalpi vazn(kg)	2.5/3.1	3.7/4.8	5.3/6.9	6.0/8.0	9.0/11.6	17.2/23.1
Kronshteyn VESA turi	200x100/M4		200x200/M6		400x200/M6	
Faol ekran hajmi	23.6"	31.5"	39.5"	42.5"	49.5"	65"
Tomonlar nisbati	16:9					
Ruxsat	1366x768		1920x1080		3840x2160	
Yangilash tezligi (Hz)	60					
Yorqinlik (turi: kd/m ²) (nit)	200		220		250	330
Kontrast darajasi (standart)	3000:1		5000:1		5000:1	4000:1
Ko'rish burchagi (L/R)	178°/178°					
Javob vaqti (TR+TF)(TYPE) (ms)	11.5	6.5	9.5	8	5	8
Ranglar soni	16.7 M (8-BIT)			1.07G (8-bit+FRC)		
Old panel	2*USB, 1*AV, CI	1*HDMI, 1*USB, CI	HDMI, 2*RF, CDAX, mini AV, USB, EARPHONE, CI	1*HDMI, 2*USB, CI	3xHDMI, 2xRF, CDAX, mini AV, 2xUSB, CI, LAN	2xRF, 2xUSB, CI, LAN, OPTICAL, 3xHDMI, AV, EARPHONE
Pastki panel	1*LAN, 1*EARPHONE, 1*CDAX, 2*HDMI, 2*RF	1*CDAX, 1*EARPHONE, 1*AV, 1*LAN, 1*HDMI, 2*RF	LAN, 2xHDMI, USB	1*CDAX, 1*EARPHONE, 1*AV, 1*LAN, 2*HDMI, 2*RF	-	-
USB ulagichi	USB 2.0					
Operatsion tizimi	Android 11.0 (YANDEX)					
CPU processor	CA55*4				Cortex A53*4	
GPU grafik processor	G3IMP2				G52(2EE)MCI	
DDR xotira moduli hajmi	16B (DDR4)					
Flash xotira (Gb)	8					
Bluetooth	+					
Wi-Fi	IEEE 802.11b/g/n/ax, ITIR, 2.4G				IEEE 802.11b/g/n/ac, 2T2R, 2.4G+5G	
Internet	LAN RJ-45 10/100 mBit/s					
Qabul qilish diapazoni	48.25 Mhz - 863.25 Mhz					

Kirish qarshiligi	750		
Video standartlari	PAL, SECAM		
Maks. kanallar soni	99	100	
Raqamli tyunerlar	DVB-1/T2/C/S/S2		
Kanal o'tkazuvchanligi	VHF (50MHz - 230MHz), UHF (474MHz - 862MHz), DVB-S/S2: (900MHz - 2200MHz)		VHF (50MHz - 230MHz), UHF (474MHz - 862MHz), DVB-S/S2: (950MHz - 2150MHz)
Kirish qarshiligi	7MHz-8MHz		
Tasvirni takomillashtirish	700CH (DVB-T+DVB-C) 4000CH (DVB-S/S2)		700CH (DVB-T+DVB-C) 3500CH (DVB-S/S2)
Rasm rejimlari	Maxsus/Standart/Yorqin/Sport/Kino/O'yin/Energiya Tejash		Standart/ Dinamik/ Yumshaq/ Yopish/Boshqa/ Quvvatni tejash
3D-taroqsimon filtr	+		
HDR	-	+	
Dinamikning holati	O'rnatilgan karnaylar (pastki)		
Muvozanat	+		
Stereo	+		
Ovoz rejimlari	Maxsus/Standart/Kino/Musiqqa/Yangiliklar		Standart/ Musiq/Kino/ Sport/Boshqa
Dolby/dolby+ surround	+		
Ekran menyusi tili	Rus tili		
Ko'p ekranli	+		
Ilovani o'lindidan o'rnatish	+		-
Dasturiy ta'minotni yangilash	USB va Internet		
Taymer cha	+		
Ota-ona nazorati	+		
Rang harorati	Maxsus/Issiq/Sovuq/Standart		Issiq/Sovuq/ Standart
ARC	+		
CEC	+		
Video kodeklari	MPEG2/4, H.264, H.265, VC1		
Ovoz kodeklari	MPEG-1/2layer3, DD, LPCM		
Rasm kodeklari	JPG, BMP, PNG		
Karnaylarning chiqish kuchi	2x2	2x8	2x10

Nominal kuchlanish	220-240 V -50/60 Hz				
Nominal quvvat (v)	25	50	60	91	180
Kutish vaqti iste'moli	≤0.5 W				
MB puliti	Ovozli boshqaruv bilan				
Xavfsizlik klassi					

8. QURILMANI UTILIZATSİYALASH

Xizmat muddati tugaganidan keyin qurilma oddiy maishiy axlatdan alohida tashlanishi mumkin. Uni qayta ishlash uchun elektron qurilmalar va elektr jihozlarini qabul qilish uchun maxsus joyga topshirish mumkin.



9. SERTIFIKATLASH HAQIDA MA'LUMOT, KAFOLAT MAJBURIYATLARI

Mahsulot «Iste'molchilar huquqlarini himoya qilish to'g'risida»gi qonunga muvofiq sertifikatlangan. Ushbu qurilma Rossiya Federasiyasida elektr jihozlariga qo'llaniladigan barcha rasmiy milliy xavfsizlik standartlariga javob beradi. Rossiya Federasiyasining «Iste'molchilar huquqlarini himoya qilish to'g'risida» Federal Qonunining 2-moddasi 5-bandiga muvofiq ishlab chiqaruvchi tomonidan tashkil etilgan ushbu mahsulot uchun xizmat muddati oxirgi foydalanuvchiga agar mahsulot ushbu operatsion yo'riqnomaga qat'i muvofiq ishlatilgan bo'lsa va amaldagi texnik standartlar sotilgan kundan boshlab 10 yilni tashkil etadi. Xizmat muddati tugaganidan so'ng, qurilmaning keyingi ishlashi bo'yicha tavsiyalar uchun eng yaqin vakolatli xizmat ko'rsatish markaziga murojaat qiling. Mahsulot ishlab chiqarilgan sana seriya raqamida ko'rsatiladi (2 va 3 belgilari - yil, 4 va 5 belgilari ishlab chiqarilgan - oy). Agar sizda qurilmaga texnik xizmat ko'rsatish yoki uning nosozligi to'g'risida savollaringiz bo'lsa, TM CENTEK vakolatli xizmat ko'rsatish markaziga murojaat qiling. Markazning manzilini veb-saytda topish mumkin <https://centek.ru/servis>. Qo'llab-quvvatlash xizmati bilan aloqa qilish usullari: tel: +7 (988) 24-00-178, VK: vk.com/centek_krd, «Larina-servis» MCHJ umumiy xizmat ko'rsatish markazi, Krasnodar. Tel.: +7 (861) 991-05-42. Televizor TU RB 100085149.176-2004 texnik talablariga javob beradi.

Mahsulotlar muvofiqlik sertifikatiga ega:

№ EA3C RU C-BY.HB93.B.0476/24 dan 03.05.2024 y.



10. ISHLAB CHIQUARUVCHI, IMPORT QILUVCHI HAQIDA MA'LUMOT

Import qiluvchi: AO «HORUS» (A.J.). Manzil: Rossiya, 125627, Moskva sh., Sokolovo-Mesherskaya ko'chasi, 29-uy. Belarus Respublikasida ishlab chiqarilgan.

HURMATLI FOYDALANUVCHI!

Barcha qurilmalar uchun kafolat muddati oxirgi iste'molchiga sotilgan kundan boshlab 24 oy. Ushbu kafolat kartasi bilan ishlab chiqaruvchi ushbu qurilmaning sog'lig'ini tasdiqlaydi va ishlab chiqaruvchining aybi bilan yuzaga kelgan barcha muammolarni bepul bartaraf etish majburiyatini oladi. ISHLAB CHIQUARILGAN SANA QADOQDA KO'RSATILGAN!

ESLATMA: mahsulot tarkibida qimmatbaho metallar mavjud emas.

- Ishlashda xavfsizlik nuqtai nazaridan televizorlar GOST IEC 60065-2013 bo'yicha II himoya sinfi talablariga javob beradi.

KAFOLAT XIZMATI SHARTLARI:

1. Kafolat quyidagi ro'yxatga olish shartlariga muvofiq amal qiladi:

- ishlab chiqaruvchining asl kafolat talonini model nomi, uning seriya raqami, sotuv sanasi ko'rsatilgan holda to'g'ri va aniq to'dirilsa, agar sotuvchi firma muhri va sotuvchi vakilining imzosi kafolat talonida, har bir olinadigan kuponda muhrlar, xaridorning imzosi bo'lsa.

Ishlab chiqaruvchi yuqorida ko'rsatilgan hujjatlar taqdim etilmagan taqdirda yoki ulardagi ma'lumotlar to'liq bo'lmagan, tushunarsiz, ziddiyatli bo'lsa, kafolat xizmatidan voz kechish huquqini o'zida saqlab qoladi.

2. Kafolat quyidagi shartlar asosida amal qiladi:

- asbobdan foydalanish ko'rsatmalariga qat'i muvofiq foydalanish;
- xavfsizlik qoidalari va talablariga rioya qilish.

3. Kafolat davriy parvarishlash, tozalash, o'rnatish, jihozni egasining uyida sozlashni o'z ichiga olmaydi.

4. Kafolat qo'llanilmaydigan holatlar:

- mexanik shikastlanish;
- qurilmaning tabiiy eskirishi;
- foydalanish shartlariga rioya qilmaslik yoki egasining noto'g'ri harakatlari;
- noto'g'ri o'rnatish, tashish;
- tabiiy ofatlar (chaqqoq, yong'in, suv toshqini va boshqalar), shuningdek sotuvchi va ishlab chiqaruvchidan mustaqil bo'lgan boshqa sabablar;
- qurilmaga begona narsalar, suyuqliklar, hasharotlar kirishi;
- ruxsatsiz shaxslar tomonidan tarkibiy o'zgarishlarni ta'mirlash yoki amalga oshirish;
- asbobdan professional maqsadlarda foydalanish (yuk maishiy foydalanish darajasidan yuqori), asbobi davlat texnik standartlariga mos kelmaydigan telekommunikatsiya va kabel tarmoqlariga ulash;
- agar ularni almashtirish dizayn bilan bog'liq bo'lsa va mahsulotni demontaj qilish bilan bog'liq bo'lmasa, quyidagi aksessuarlarning ishdan chiqishi:
 - a) masofadan boshqarish pullitari, akkumulyatorli batareyalar, quvvat oluvchi vositalar (batareykalar), tashqi quvvat manbalari va zaryadlovchi qurilmalar;
 - b) sarf materiallari va aksessuarlar (qadoqlash, qopqoq, kamar, sumka, to'r, pichoq, shisha, plitalar, ushlagichlar, panjara, shishalar, shlanglar, quvurlar, cho'tkalar, nozullar, chang yiguvchilar, filtrlar, hidni yutuvchilar);
- batareya bilan ishlaydigan asboblardan uchun-yaroqsiz yoki quvvati bitgan batareyalar bilan ishlash;
- akkumulyator bilan ishlaydigan qurilmalar uchun-batareyalarni zaryadlash va zaryadlash qoidalarining buzilishi natijasida yuzaga kelgan har qanday zarar.

5. Ushbu kafolat ishlab chiqaruvchi tomonidan amaldagi qonun hujjatlarida belgilangan iste'molchining huquqlaridan tashqari taqdim etiladi va ularni hech qanday tarzda cheklamaydi.

6. Ishlab chiqaruvchi TM CENTEK mahsulotlarining odamlarga, uy hayvonlariga, iste'molchi va/yoki boshqa uchinchi shaxslarning mol-mulkiga bevosita yoki bilvosita etkazilgan zarar uchun javobgar emas, agar bu qoidalar va ish sharoitlariga rioya qilmagan bo'lsa, mahsulotni o'rnatish natijasida yuzaga kelgan bo'lsa; iste'molchining va/yoki boshqa uchinchi shaxslarning qasddan va/yoki ehtiyotsiz harakatlari (harakatsizligi) shaxslar fors-majbor holatlari.

7. Xizmat ko'rsatish markaziga murojaat qilganda, mahsulotni qabul qilish faqat sof shaklda taqdim etiladi (qurilmada oziq-ovqat, chang va boshqa ifloslantiruvchi moddalar qoldiqlari bo'lmasligi kerak).

Ishlab chiqaruvchi qurilmaning dizayni va xususiyatlarini oldindan ogohlantirmasdan o'zgartirish huquqini o'zida saqlab qoladi.

HDMI® **Dolby Audio**
HIGH-DEFINITION MULTIMEDIA INTERFACE

Manufactured under license from Dolby Laboratories. Dolby, Dolby Audio, and the double-D symbol are trademarks of Dolby Laboratories Licensing Corporation.

CENTEK®

Талон действителен при наличии всех штампов и отметок /
Талон барлық мертабаңдар мен белгілер болған жағдайда жарамды /
Կտրոնը գործում է բոլոր դրոշմակնիքների և նշումների ատկայության դեպքում /
The coupon is valid in the presence of all stamps and marks /
Талон бардык штамптар жана белгілер болгондо жарактуу болот /
Kupon barcha markalar va belgilar mavjud boʻlganda amal qiladi

Юридический адрес фирмы-продавца / Сатушы фирманың заңды мекеме-жайы /
Վաճառող ընկերության իրավաբանական հասցեն /
The legal address of the seller's company / Сатуучу фирманын юридикалык дарегин /
Sotuvchining yuridik manzili

ФИРМА-ПРОДАВЕЦ / САТУШЫ ФИРМА /
ՀԻՐԱՎԱՃԱՏՈՂ / COMPANY-SELLER /
САТУУЧУ ФИРМА / KOMPANIYA-SOTUVCHI

ГАРАНТИЙНЫЙ ТАЛОН / КЕПИЛДІК ТАЛОНЫ /
ԵՎԱՑԻՆԵԱՅԻՆ ԿՏՐՈՆ / WARRANTY CARD /
КЕПИЛДИК КАРТАСЫ / KAFOLAT KARTASI

№

ВНИМАНИЕ! Пожалуйста, потребуйте от продавца полностью заполнить гарантийный талон и отрывные талоны / НАЗАР! Сатушыдан кепілдік талоны мен үзбелі талондарды толық толтыруды талап етіңіз / ՈՒՇԱԴՐՈՒԹՅՈՒՆ! Վաճառողից պահանջեք ամբողջով-թյամբ լրացնել երաշխիքային կտրոնները / ATTENTION! Please require the seller to fill out the warranty card and tear-off coupons in full / ԽՅՈՒՄ ԵՐԱՄՈՒՅՅՈՒՄ! Сатуучудан кепилдик талону жана жулунуп кеткен талондорду толугу менен толтуруу берүүсүн суранабыз / DIQQAT! Itimos, sotuvchidan kafolatli kartani va yirtilib ketgan kuponlarni to'liq to'ldirishni talab qiling

МОДЕЛЬ / МОДЕЛІ / ՄՈՂԵԼ
MODEL / TYPU / MODEL

ДАТА ПРОДАЖИ / САТУ КҮНІ /
ՎԱՃԱՌՈՒ ՎԱՍՏԱԳԻՇ / DATE OF SALE /
САТУУ ДАТАСЫ / SOTISH SANASI

СЕРИЙНЫЙ НОМЕР / СЕРИЯЛЫҚ НӨМІРІ /
ՍԵՐԻԱԿԱՆ ՀԱՍՏԱՐԸ / SERIAL NUMBER /
СЕРИЯЛЫҚ НОМЕРИ / ISHLAB SHIQARISH RAQAMI

ФИРМА-ПРОДАВЕЦ / САТУШЫ ФИРМА /
ՀԻՐԱՎԱՃԱՏՈՂ / COMPANY-SELLER /
САТУУЧУ ФИРМА / KOMPANIYA-SOTUVCHI

ФИО И ТЕЛЕФОН ПОКУПАТЕЛЯ / САТЫП АЛУШЫНЫҢ АТЫ-ЖӨНІ ЖӘНЕ ТЕЛЕФОНЫ /
ԳՆՈՐԻ ԱՆՈՒՆ ԵՒ ՏԵԼԵՓՈՆԸ / BUYER'S FULL NAME AND PHONE NUMBER /
САТЫП АЛУУЧУНУН АТЫ-ЖӨНҮ ЖАНА ТЕЛЕФОНУ / XARIDORNING ISMI VA TELEFONI

ИЗДЕЛИЕ / БҮЙҮМ / ԱՊՐԱՆՔ
PRODUCT / БУЮМ / MAHSULOT

МОДЕЛЬ / МОДЕЛІ / ՄՈՂԵԼ
MODEL / ԴՄՐԱ / MODEL

ДАТА ПРОДАЖИ / САТУ ԿՄՆԻ /
ՎԱՃԱՌՈՒԻ ԱՍՍԱՌԻՎՇ / DATE OF SALE /
ՏԱՄՄԱ ԴԱՏԱՑԻ / SOTISH SANASI

СЕРИЙНЫЙ НОМЕР / СЕРИЯԿԿ ՈՒՄԲԻ /
ՍԵՐԻԱԿԿԱՆ ՀԱՄԱՐԸ / SERIAL NUMBER /
ՍԵՐԻԱԿԿ ՈՒՄԵՐԻ / ISHLAV SHIQARISH RAQAMI

ФИРМА-ПРОДАВЕЦ / САТУՄՍԻ ՓԻՐՄԱ /
ՖԻՐՄԱ-ՎԱՃԱՌՈՂ / COMPANY-SELLER /
ՏԱՄՄԱՄՈՒ ՓԻՐՄԱ / KOMPANIYA-SOTUVCHI

Մ. Ս.



Данный отрывной купон заполняется представителем фирмы-продавца / Բլլ յըրդըմաԼ կըփոնդը ՏաՄՄԱ ՖԻՐՄԱՆԿԻ յեկըլը թըղըրադը / Այս կըրթընը լըսգըլոմ է վաճառըղ ֆիՐմայի կըղմից /
This tear-off coupon is filled in by a representative of the seller / Բլլ այըրմա կըփոնդը ՏաՄՄԱՄՈՒ ՖԻՐՄԱՆԻ յեկըլը թըղըրաՒ / Ushbu yirtiq kupon sotuvchining vakili bilan to'ldiriladi

ИЗДЕЛИЕ / БҮЙҮМ / ԱՊՐԱՆՔ
PRODUCT / БУЮМ / MAHSULOT

МОДЕЛЬ / МОДЕЛІ / ՄՈՂԵԼ
MODEL / ԴՄՐԱ / MODEL

ДАТА ПРОДАЖИ / САТУ ԿՄՆԻ /
ՎԱՃԱՌՈՒԻ ԱՍՍԱՌԻՎՇ / DATE OF SALE /
ՏԱՄՄԱ ԴԱՏԱՑԻ / SOTISH SANASI

СЕРИЙНЫЙ НОМЕР / СЕРИЯԿԿ ՈՒՄԲԻ /
ՍԵՐԻԱԿԿԱՆ ՀԱՄԱՐԸ / SERIAL NUMBER /
ՍԵՐԻԱԿԿ ՈՒՄԵՐԻ / ISHLAV SHIQARISH RAQAMI

ФИРМА-ПРОДАВЕЦ / САТУՄՍԻ ՓԻՐՄԱ /
ՖԻՐՄԱ-ՎԱՃԱՌՈՂ / COMPANY-SELLER /
ՏԱՄՄԱՄՈՒ ՓԻՐՄԱ / KOMPANIYA-SOTUVCHI

Մ. Ս.

ВИД РЕМОНТА / ЖӨНДЕУ ТҮРҮ / ҮБРААНОРҚАУАА СТВААԄ / TYPE OF REPAIR / ОҢДОО ТҮРҮ / ТАМІRLASH ТУRІ

ДАТА ПОСТУПЛЕНИЯ / КЕЛІП ТҮСКЕН КҮНІ / ԸՆԴՈՒՆԵԼՈՒԹՅԱՆ ԱՍՍԱԹԻԿԸ / DATE OF RECEIPT / КЕЛІП ТҮШКӨН КҮНҮ / QABUL QILINGAN SANА

М. П.

Данные отрывные купоны заполняются представителем сервисного центра / Осы жырылмалы купондарды бұйымға жөндеу жүргізетін сервис орталығының өкілі толтырады /
Հետևյալ կտրոնները լրացնում է ապրանքը վերանորոգող սպասարկվան կենտրոնի ներկայացուցիչը / Бул жырылган талондорду өкүл толтурат тейлөө борбору /
These tear-off coupons are filled in by a representative of the service center / Ushbu kuponlar xizmat ko'rsatish markazi vakili tomonidan to'diriladi

ДАТА ВЫДАЧИ / БЕРІЛГЕН КҮНІ / ԹՈՂԱՐԿԱՆ ԱՍՍԱԹԻԿԸ / DATE OF ISSUE / БЕРІЛГЕН КҮНҮ / СИՉԱՐԻԼԴԱՆ ՏԱՆԱ

ВИД РЕМОНТА / ЖӨНДЕУ ТҮРҮ / ҮБРААНОРҚАУАА СТВААԄ / TYPE OF REPAIR / ОҢДОО ТҮРҮ / ТАМІRLASH ТУRІ

ДАТА ПОСТУПЛЕНИЯ / КЕЛІП ТҮСКЕН КҮНІ / ԸՆԴՈՒՆԵԼՈՒԹՅԱՆ ԱՍՍԱԹԻԿԸ / DATE OF RECEIPT / КЕЛІП ТҮШКӨН КҮНҮ / QABUL QILINGAN SANА

М. П.

ДАТА ВЫДАЧИ / БЕРІЛГЕН КҮНІ / ԹՈՂԱՐԿԱՆ ԱՍՍԱԹԻԿԸ / DATE OF ISSUE / БЕРІЛГЕН КҮНҮ / СИՉԱՐԻԼԴԱՆ ՏԱՆԱ